



ศึกษาประณีตวิภาวิธีการเขียนค่าธรรมเนียมของพระนักจัดรายการวิทยุ
ในเขตกรุงเทพมหานคร

พระมหามันต์ กิตติธโร (สุภาพ)

วิทยานิพนธ์นี้เป็นส่วนหนึ่งของการศึกษาตามหลักสูตรศาสตรบัณฑิตศึกษาศาสตร์บัณฑิต

สาขาวิชาพหุศาสตร์ศึกษาศาสตร์

บัณฑิตวิทยาลัย มหาวิทยาลัยมหามกุฏราชวิทยาลัย

พุทธศักราช ๒๕๕๔

ศึกษาประสิทธิภาพวิธีการเผยแพร่ธรรมของพระนักจัดรายการวิทยุ
ในเขตกรุงเทพมหานคร



พระมหามันัส กิตติสารโร (สุภาพ)

16220

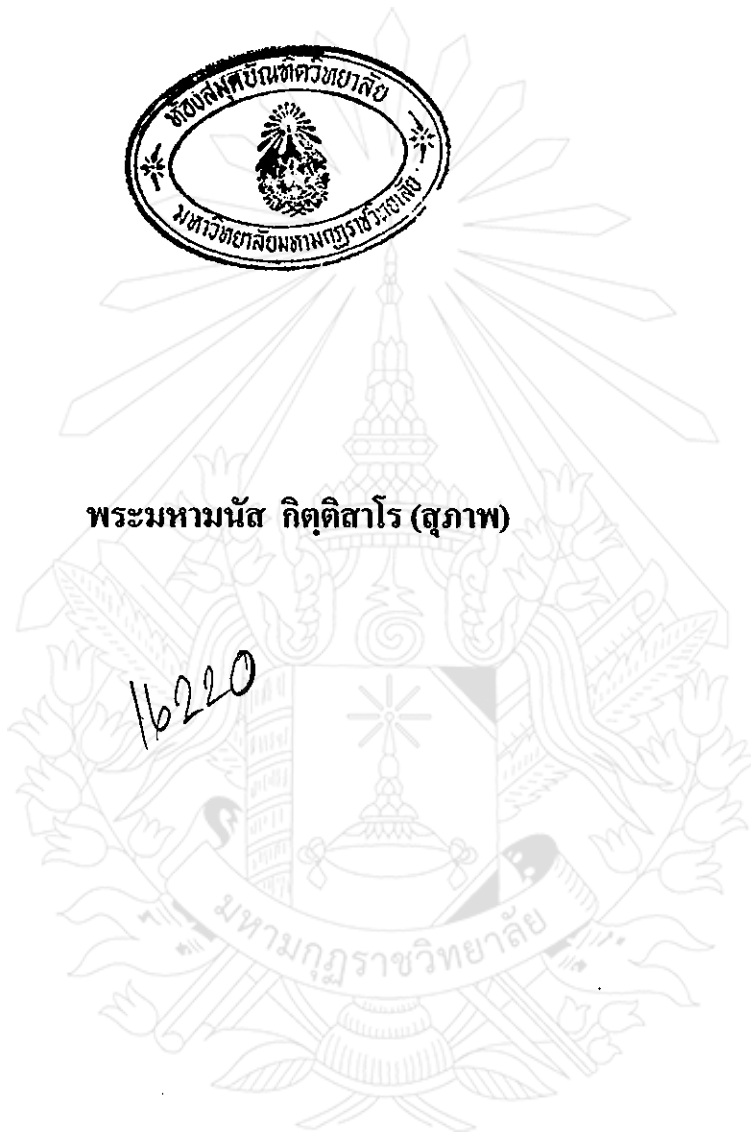

วิทยานิพนธ์นี้เป็นส่วนหนึ่งของการศึกษาตามหลักสูตรศาสนศาสตรดุษฎีบัณฑิต

สาขาวิชาพุทธศาสน์ศึกษา

บัณฑิตวิทยาลัย มหาวิทยาลัยมหามกุฏราชวิทยาลัย

พุทธศักราช ๒๕๕๔

ศ.ก.ก.เคจ

**A STUDY OF THE EFFICIENCY IN DHAMMA PROPAGATION OF
BUDDHIST MONKS IN BANGKOK RADIO**

PHRAMAHAMANAS KITTISĀRO (SUBHAB)

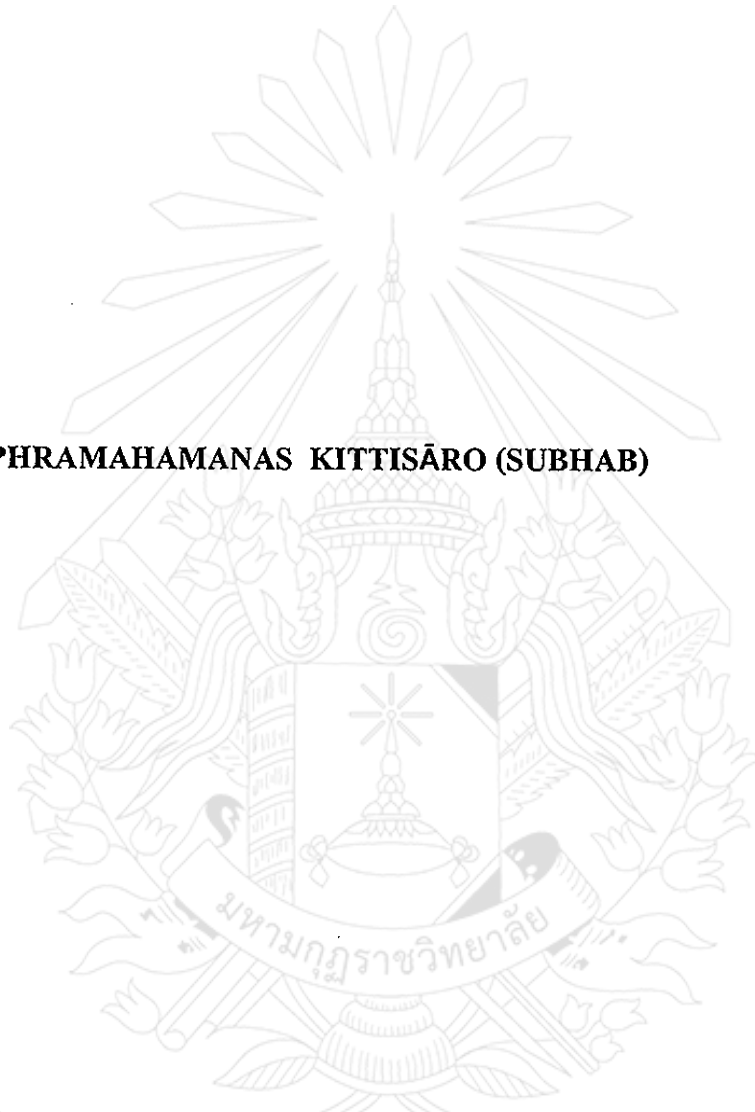

A THESIS SUBMITTED IN PARTIAL FULFILLMENT OF THE REQUIREMENTS

FOR THE DEGREE OF DOCTOR OF PHILOSOPHY

DEPARTMENT OF BUDDHIST STUDIES

GRADUATE SCHOOL

MAHAMAKUT BUDDHIST UNIVERSITY

B.E. 2554 (2011)

หัวข้อวิทยานิพนธ์ : ประสิทธิภาพวิธีเผยแพร่ธรรมของพระนักจัดรายการวิทยุในเขต
กรุงเทพมหานคร
ชื่อนักศึกษา : พระมหามันัส กิตติสาโร (สุภาพ)
สาขาวิชา : พุทธศาสนศึกษา
คณะกรรมการควบคุมวิทยานิพนธ์
: พระครูปลัดสัมพิพัฒน์วิริยาจารย์
: พระเทพวิสุทธิกวี
: ผู้ช่วยศาสตราจารย์ ดร. สุวิญ รัถสัตย์

บัณฑิตวิทยาลัย มหาวิทยาลัยมหามกุฏราชวิทยาลัย อนุมัติให้หัวข้อวิทยานิพนธ์นี้เป็นส่วนหนึ่ง
ของการศึกษาตามหลักสูตรศาสนศาสตรดุษฎีบัณฑิต



..... คณบดีบัณฑิตวิทยาลัย
(พระครูปลัดสัมพิพัฒน์วิริยาจารย์)

คณะกรรมการสอบวิทยานิพนธ์

..... ประธานกรรมการ
(พระครูปลัดสัมพิพัฒน์วิริยาจารย์)

..... อาจารย์ที่ปรึกษา
(พระเทพวิสุทธิกวี)

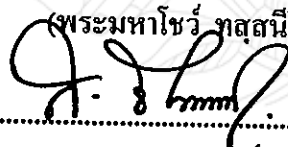
..... กรรมการ
(พระมหาโชวี ภาสกรนัย (ดร.))

..... กรรมการ
(ผู้ช่วยศาสตราจารย์ (พิเศษ) ดร. สุกิจ ชัยมุสิก)

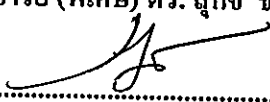
..... กรรมการ
(ผู้ช่วยศาสตราจารย์ ดร. สุวิญ รัถสัตย์)

ลิขสิทธิ์ของบัณฑิตวิทยาลัย มหาวิทยาลัยมหามกุฏราชวิทยาลัย

Thesis Title : A Study of The Efficiency in Dhamma Propagation of Buddhist Monks
in Bangkok Radio

Student's Name : Phramaha Manas Khithisaro (Subhab)

Department : Buddhist Studies

Thesis Advisory Committee

- : Phrakhrupaladsampipattanaviriyajarn
- : Phrathepvisutthikawee
- : Asst. Prof. Dr. Suvin Ruksat

Accepted by the Graduate School, Mahamakut Buddhist University in Partial
Fulfillment of the Requirements for the Doctor's Degree.



..... Dean of Graduate School
(Phrakhrupaladsampipattanaviriyajarn)

Thesis Committee

..... Chairman
(Phrakhrupaladsampipattanaviriyajarn)

..... Advisor
(Phrathepvisutthikawee)

..... Member
(Phramaha Cho Dassaniyo (Dr.))

..... Member
(Asst. Prof. (Emeritus) Dr. Sukit Chaimusik)

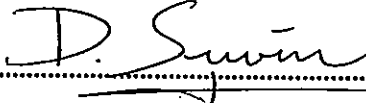
..... Member
(Asst. Prof. Dr. Suvin Ruksat)

Thesis Title : **A Study of The Efficiency in Dhamma Propagation of Buddhist Monks in Bangkok Radio**

Student's Name : **Phramahamanas Kittisāro (Subhab)**

Department : **Buddhist Studies**

Thesis Advisory Committee

Chairman : **Phrakhrupaladsampipattanaviriyajarn**

Advisor : **Phradepvisuddhikavi**

Member : **Asst. Prof. Dr. Suvin Ruksat**

Academic Year : **B.E. 2554 (2011)**

ABSTRACT

The objectives of this thesis were as followed; 1) to study the efficiency in Dhamma propagation of Buddhist monks in Bangkok radio, 2) to study the efficiency factors in Dhamma propagation of Buddhist monks in Bangkok radio, 3) to study problems and the way of development of the efficiency in Dhamma propagation of Buddhist monks in Bangkok radio. The research methodology was the qualitative research in which data were collected from in-depth interview data and focus group discussion in which four groups of key informants were interviewed, namely; 1) Buddhist monks broadcasting in Bangkok radio, community leaders, scholars, and Dhamma listener. There were 35 totally. The research data were also collected from the Tipitaka, commentaries and all relevant texts and research works. All collected data were descriptively analyzed and synthesized to be as a model.

The results of the study revealed that :-

The efficiency in Dhamma propagation of Buddhist monks in Bangkok radio started from which disc jockey monks (DJ) pertained the basic Dhamma knowledge, practiced according to the Dhamma and also well implied about the radio broadcasting technique. In term of contents broadcasting, disc jockey monks had to use Buddhist principle of Dhamma preaching, i.e., gradually preaching, reasoning, teaching out of loving kindness for the highest benefit of listeners, not teaching for any self benefit and not exalting oneself while condemning others. In term of mass contents, it must be true, fact, without own opinion, be real time, favorite of

listeners, and useful in daily life for both side; oneself and others. At last the disc jockey monks were professional in proceeding radio broadcast and choosing to right radio station.

The efficiency factors affecting to Dhamma propagation of Buddhist monks in Bangkok radio were based on the systematic organization and consisted of policy, plan, evaluation and reformation. All steps must be regarded of real budget, quantity, time and process. The other important factors were handled with enough financial support. It could be raised from government and private sectors. The last factor in this part of research was needed to the radio broadcasting communication languages. All disc jockey monks have to use the appropriate language for the listeners and the particular concept of broadcasting, not to use local language, and not to speak mixed Thai and foreign languages and also have to psychologically convince the listeners to practice what they have informed.

The problems of the efficiency in Dhamma propagation of Buddhist monks in Bangkok radio were of two parts, the low quality of disc jockey monks and the management. Those problems linked with the ecclesiastical organization of propagation and the curricular of the disc jockey monk development for professional radio broadcasting. In order to develop the efficiency of Dhamma propagation of Buddhist monks in Bangkok radio must be firstly started at the organization in order to solve the fundamental problems, and then gradually established the Buddhist central radio station.

The body of knowledge on the efficiency in Dhamma propagation of Buddhist monks in Bangkok radio that was scrutinized, synthesized and synchronized from the research was the integrated model among the quality of Dhamma knowledge, and radio broadcasted skill of the disc jockey monks, the quality of systematic working organization and enough financial support, the quality of using the appropriate language, and the quality of radio station. It was called the DJM=QKCOR Model.

หัวข้อวิทยานิพนธ์ : ประสิทธิภาพวิธีการเผยแผ่ธรรมของพระนักจัดรายการวิทยุในเขต
กรุงเทพมหานคร

ชื่อนักศึกษา : พระมหามานัส กิตติธำโร (สุภาพ)

สาขาวิชา : พุทธศาสนศึกษา

คณะกรรมการควบคุมวิทยานิพนธ์

ประธานกรรมการ : พระครูปลัดสัมพิพัฒน์วิริยาจารย์

อาจารย์ที่ปรึกษา : พระเทพวิสุทธิกวี

กรรมการ : ผู้ช่วยศาสตราจารย์ ดร. สุวิญ รัตต์ย

ปีการศึกษา : ๒๕๕๔

บทคัดย่อ

วิทยานิพนธ์นี้มีวัตถุประสงค์ดังนี้ ๑) เพื่อศึกษาประสิทธิภาพวิธีการเผยแผ่ธรรมของพระนักจัดรายการวิทยุธรรมในเขตกรุงเทพมหานคร ๒) เพื่อศึกษาปัจจัยที่สนับสนุนประสิทธิภาพวิธีการเผยแผ่ธรรมของพระนักจัดรายการวิทยุ ในเขตกรุงเทพมหานคร ๓) เพื่อศึกษาปัญหาและแนวทางพัฒนาประสิทธิภาพวิธีการเผยแผ่ธรรมทางวิทยุของพระนักจัดรายการวิทยุในเขตกรุงเทพมหานคร ๔) เพื่อนำเสนอแนวทางและการสร้างองค์ความรู้ใหม่เกี่ยวกับ “รูปแบบการเผยแผ่ธรรมของพระนักจัดรายการวิทยุในเขตกรุงเทพมหานคร งานวิจัยนี้เป็นการศึกษาเชิงคุณภาพโดยรวบรวมข้อมูลจากการสัมภาษณ์แบบเจาะลึก (In-depth Interview) การสนทนากลุ่ม (Focus Group Discussion) โดยผู้ทรงคุณวุฒิทั้ง ๔ กลุ่ม คือ ๑) พระสงฆ์ผู้จัดรายการธรรมทางสถานีวิทยุในเขตกรุงเทพมหานคร ๒) ผู้นำชุมชน ๓) นักวิชาการ และ ๔) ผู้รับสื่อธรรมะจากรายการวิทยุกระจายเสียง และรวบรวมข้อมูลจากเอกสารงานวิจัยที่เกี่ยวข้อง โดยใช้วิธีการวิเคราะห์เนื้อหาและนำเนื้อหาที่ได้มาสังเคราะห์ให้ได้องค์ความรู้และนำเสนอด้วยการพรรณนา

ผลการวิจัยพบว่า

๑) ประสิทธิภาพวิธีการเผยแผ่ธรรมของพระนักจัดรายการวิทยุธรรมในเขตกรุงเทพมหานครเริ่มต้นที่พื้นฐานความรู้ทางด้านหลักธรรมทางพระพุทธศาสนา การได้ปฏิบัติตามหลักธรรมนั้น และความรู้เกี่ยวกับเทคนิคการออกอากาศทางวิทยุกระจายเสียง ในการนำเสนอเนื้อหาต้องยึดหลักองค์แห่งธรรมกถึก คือ การนำเสนอไม่ขาดตอนและไม่ขาดความ แสดงเหตุผล และตัวอย่างเพิ่มเติมให้ผู้ฟังเข้าใจชัดเจน มีจิตเมตตามุ่งหวังให้เกิดประโยชน์สูงสุดต่อผู้ฟัง ไม่ลှ่อนยให้ผู้ฟังนำลาภสักการะมาถวายแก่ตน และไม่กล่าวกระทบกระทั่งผู้อื่นแล้วยกย่องตน ในส่วน

เนื้อหานั้นต้อง เป็นเรื่องจริง เรื่องแท้ ไม่ใช่ความคิดเห็นของคน ท้นต่อเหตุการณ์ เรื่องเป็นที่ชื่นชอบของผู้ฟัง เป็นเรื่องที่มีประโยชน์ต่อส่วนคนและส่วนรวมและสามารถนำมาใช้ในการดำเนินชีวิตได้ จากนั้นพระนักจัดรายการวิทยุธรรมต้องมีความรู้และความสามารถในหลักวิชาการจัดรายการวิทยุและเลือกสถานีวิทยุที่มีกำลังส่งที่ดีมีประสิทธิภาพด้วย

๒) ปัจจัยที่สนับสนุนประสิทธิภาพวิธีการเผยแผ่ธรรมของพระนักจัดรายการวิทยุธรรมในเขตกรุงเทพมหานครขึ้นอยู่กับระบบการทำงานเป็นองค์กร มีนโยบาย มีแผน มีการประเมินผล และมีการปรับปรุงแก้ไข โดยคำนึงถึง ต้นทุน คุณภาพ ปริมาณ เวลา และวิธีการ องค์ประกอบที่สำคัญอีกประการหนึ่งก็คืองบประมาณสนับสนุนที่เพียงพอซึ่งสามารถได้มาจากภาครัฐและเอกชนผ่านฝ่ายจัดหาทุนสนับสนุน องค์ประกอบประการสุดท้ายก็คือภาษาในการสื่อสารสำหรับการออกอากาศทางวิทยุกระจายเสียง พระนักจัดรายการวิทยุต้องใช้ให้ภาษาที่ถูกต้อง เหมาะสมกับผู้ฟัง และลักษณะของรายการ เป็นภาษาที่กะทัดรัด เข้าใจง่าย ไม่ใช่ภาษาตลาด ไม่พูดภาษาไทยปนภาษาต่างประเทศ และยังต้องมีจิตวิทยาในการ โน้มน้าวให้ปฏิบัติตามด้วย

๓) สำหรับปัญหาของประสิทธิภาพวิธีการเผยแผ่ธรรมของพระนักจัดรายการวิทยุในเขตกรุงเทพมหานครนั้นมีอยู่ ๒ ด้าน ได้แก่ ด้านปัญหาผู้จัดรายการไม่ได้คุณภาพและปัญหากระบวนการบริหารจัดการไม่ดี ซึ่งปัญหาทั้ง ๒ ด้านนี้เชื่อมโยงระหว่างองค์กรเผยแผ่ของพระสงฆ์กับหลักสูตรเสริมสร้างบุคลากรให้มีเชี่ยวชาญเฉพาะด้านทางการจัดรายการวิทยุ ในส่วนแนวทางการพัฒนานั้นเริ่มต้นที่การสร้างองค์กรไว้เพื่อจัดการกับปัญหาที่กล่าวข้างต้นก่อน จากนั้นก็พัฒนาไปถึงขั้นการจัดสร้างสถานีวิทยุกลางของพระพุทธศาสนาขึ้น

๔) องค์ความรู้ที่ได้จากการวิจัยเกี่ยวกับ “รูปแบบประสิทธิภาพวิธีการเผยแผ่ธรรมของพระนักจัดรายการวิทยุในเขตกรุงเทพมหานคร” คือ รูปแบบการบูรณาการระหว่างพระนักจัดรายการวิทยุที่มีคุณภาพทางด้านความรู้หลักธรรมและหลักการจัดรายการวิทยุ คุณภาพทางด้านการทำงานเป็นองค์กร มีงบประมาณสนับสนุนที่เพียงพอ คุณภาพทางด้านการใช้ภาษาที่เหมาะสม และคุณภาพของสถานีวิทยุกระจายเสียง เรียกว่า DJM=QKCOR MODEL

กิตติกรรมประกาศ

การศึกษาเรื่อง “ประสิทธิภาพวิธีเผยแพร่ธรรมของพระนักจัดรายการวิทยุในเขตกรุงเทพมหานคร” นี้ ได้สำเร็จสมบูรณ์ลงได้เนื่องจากบุคคลหลายฝ่ายที่ได้ช่วยเหลือในครั้งนี้ ขอขอบคุณมหาวิทยาลัยมหามกุฏราชวิทยาลัย สถาบันที่ประสิทธิ์ประสาทความรู้การศึกษาระดับปริญญาเอก สาขาวิชาพุทธศาสนศึกษา

ขอขอบพระคุณ พระครูปลัดสัมพิพัฒน์วิริยาจารย์ คณบดีบัณฑิตวิทยาลัย ผู้เป็นประธานกรรมการควบคุมวิทยานิพนธ์ และคณาจารย์ทุกท่านที่อบรมสั่งสอนให้ความรู้ระดับคฤหัสถ์บัณฑิต สาขาวิชาพุทธศาสนศึกษา

ขอกราบขอบพระคุณ พระเทพปริยัติวิมล อธิการบดีมหาวิทยาลัยมหามกุฏราชวิทยาลัย พระคุณพระศาสนโสภณ เจ้าอาวาสวัดโสมนัสวิหาร อาจารย์พิเศษบัณฑิตวิทยาลัย พระธรรมวิมลโมลี เจ้าคณะภาค ๑๘ เจ้าอาวาสวัดชลประทานรังสฤษฎ์ พระเทพวิสุทธิกวี อาจารย์ที่ปรึกษาวิทยานิพนธ์ พระศรีศาสนวงศ์ ผู้ช่วยเจ้าอาวาสวัดอรุณราชวราราม และขออนุโมทนาขอบคุณผู้ช่วยศาสตราจารย์ ดร.สุวิญ รักศักดิ์ กรรมการควบคุมวิทยานิพนธ์ ตลอดจนเพื่อน ๆ ร่วมศึกษาในชั้นเรียนทุก ๆ คน คณะผู้เชี่ยวชาญกลุ่มต่าง ๆ ที่ได้ให้ข้อมูลเชิงลึกจากการขอเข้าสัมภาษณ์ของผู้วิจัย

ขออนุโมทนาขอบคุณทุกท่านทุกฝ่ายที่มีส่วนร่วมในการสนับสนุนทุนการศึกษา ประกอบด้วยแม่ชีมณี พูลสุวรรณ ที่ได้ช่วยอุปการทุนการศึกษาเป็นอย่างดีตลอดการศึกษา ขอคุณงามความดีที่จะบังเกิดมีจากการวิจัยครั้งนี้ จงบังเกิดมีแก่ทุกท่าน และขอน้อมบูชาถวายแด่ พระรัตนตรัย จงบังเกิดมีแก่ทุกท่าน และขอน้อมบูชาคุณ บิคา มารดา ครูอุปัชฌาย์ อาจารย์ ผู้ปฏิบัติ อุปัฏฐากผู้วิจัย จงได้รับบุญกุศลทั่วกัน

พระมหามนัส กิตติสารโร (สุภาพ)

สารบัญคำย่อ

ผู้วิจัยได้ศึกษาค้นคว้าเนื้อหาหลักธรรมจากพระไตรปิฎกภาษาไทยฉบับหลวง ๒๕๒๕ ซึ่งจัดพิมพ์โดยกรมการศาสนา เมื่อปีพุทธศักราช ๒๕๒๕ และคัมภีร์อรรถกถา ฉบับมหาวิทยาลัยมหาจุฬาราชวิทยาลัย พุทธศักราช ๒๕๓๔ เป็นคัมภีร์หลักในการศึกษาค้นคว้า สำหรับการอ้างอิงได้ใช้ชื่อย่อของคัมภีร์ โดยมีคำย่อและคำเต็ม ดังนี้

คำย่อ	คำเต็ม		
	วินยปิฎก	มทวารคุด	
พระวินยปิฎก			
วิ.ม.	วินยปิฎก	มทวารคุด	
พระสุตตันตปิฎก			
ที.สี.	สุตตันตปิฎก	ทีฆนิกาย	สีลขุททก
ที.ปา.	สุตตันตปิฎก	ทีฆนิกาย	ปาฎิกวรรค
ส.ม.	สุตตันตปิฎก	สัชฌัตตนิคาย	มหาวารคุด
อง.ติก.	สุตตันตปิฎก	องคุตตรนิกาย	ติกนิปาต
อง.ปญจก.	สุตตันตปิฎก	องคุตตรนิกาย	ปญจกนิปาต
อง.สตตก.	สุตตันตปิฎก	องคุตตรนิกาย	สตตกนิปาต
ขุ.ขุ.	สุตตันตปิฎก	ขุททกนิกาย	ขุททกปาฐ
ขุ.ธ.	สุตตันตปิฎก	ขุททกนิกาย	ธมมปท
ขุ.อิติ.	สุตตันตปิฎก	ขุททกนิกาย	อิติวุตตก
ขุ.สุ.	สุตตันตปิฎก	ขุททกนิกาย	สุตตนินปาต

สำหรับตัวเลขที่อยู่หลังชื่อย่อของคัมภีร์ใช้ ดังนี้

แบบ ๓ ตอน คือ เล่ม/ข้อ/หน้า ใช้อ้างอิงพระไตรปิฎก เช่น ขุ.ธ. ๒๕/๓๕๕/๓๖๗. หมายถึง
สุตตันตปิฎก ขุททกนิกาย ธมมปท เล่มที่ ๒๕ /ข้อที่ ๓๕๕ /หน้าที่ ๓๖๗. เป็นต้น

สารบัญ

	หน้า
บทคัดย่อภาษาไทย	ก
บทคัดย่อภาษาอังกฤษ	ค
กิตติกรรมประกาศ	จ
สารบัญคำย่อ	ฉ
สารบัญ	ช
สารบัญแผนภูมิ	ฅ
บทที่ ๑ บทนำ	๑
๑.๑ ความเป็นมาและความสำคัญของปัญหา	๒
๑.๒ วัตถุประสงค์ของการวิจัย	๕
๑.๓ ปัญหาในการวิจัย	๖
๑.๔ ขอบเขตของการวิจัย	๖
๑.๕ ประโยชน์ที่คาดว่าจะได้รับ	๗
๑.๖ คำนิยามศัพท์เฉพาะที่ใช้ในการวิจัย	๗
บทที่ ๒ เอกสารและงานวิจัยที่เกี่ยวข้อง	๘
๒.๑ แนวคิดที่เกี่ยวข้องกับประสิทธิภาพ	๘
๒.๑.๑ ความหมายของประสิทธิภาพ	๘
๒.๑.๒ แนวคิดเกี่ยวกับประสิทธิภาพ	๑๑
๒.๒ แนวคิดเกี่ยวกับการเผยแพร่ธรรมในพระพุทธศาสนา	๑๖
๒.๒.๑ การเผยแพร่สมัยพุทธกาล	๑๖
๒.๒.๒ คุณสมบัติของผู้เผยแผ่ในพระพุทธศาสนา	๒๗
๒.๒.๓ องค์ประกอบของสารตามแนวแห่งพุทธศาสนา	๓๐
๒.๒.๔ หลักการสื่อสารและผู้รับสารตามแนวแห่งพุทธศาสนา	๓๓
๒.๒.๕ อุดมการณ์ของพระสงฆ์นักเผยแผ่ทางสถานีวิทยุกระจายเสียง	๓๗
๒.๓ แนวคิดเกี่ยวกับการสื่อสาร	๓๘
๒.๓.๑ ความหมายและกระบวนการของการสื่อสาร	๓๘

๒.๓.๒	ทฤษฎีเกี่ยวกับการสื่อสาร	๔๒
๒.๓.๓	แนวคิดและทฤษฎีการสื่อสารเพื่อโน้มน้าวใจและผู้รับสาร	๔๖
๒.๔	แนวคิดเกี่ยวกับวิทยุกระจายเสียงและสื่อสารมวลชน	๕๓
๒.๔.๑	ความหมายของวิทยุกระจายเสียง	๕๔
๒.๔.๒	กำเนิดวิทยุของโลก	๕๗
๒.๔.๓	คุณค่าและความสำคัญของวิทยุกระจายเสียง	๕๕
๒.๔.๔	ผู้จัดรายการวิทยุกับหลักการผลิตรายการวิทยุกระจายเสียง	๖๔
๒.๔.๕	รูปแบบและประเภทของรายการวิทยุกระจายเสียง	๖๕
๒.๕	งานวิจัยที่เกี่ยวข้อง	๗๓
๒.๖	สรุปกรอบแนวคิดที่ใช้ในการวิจัย	๗๗
บทที่ ๓	วิธีดำเนินการวิจัย	๗๗
๓.๑	ประชากรและกลุ่มตัวอย่าง	๗๗
๓.๒	การสร้างเครื่องมือที่ใช้ในการวิจัย	๕๐
๓.๓	การเก็บรวบรวมข้อมูล	๕๒
๓.๔	การวิเคราะห์ข้อมูล	๕๓
๓.๕	การตรวจสอบข้อมูล	๕๔
๓.๖	การจัดระเบียบข้อมูล	๕๖
๓.๗	การนำเสนอข้อมูล	๕๖
บทที่ ๔	สภาพพื้นที่ที่ศึกษา	๕๗
๔.๑	ประวัติกรุงเทพมหานคร	๕๗
๔.๒	ระบบการดำเนินงานสถานีวิทยุกระจายเสียง	๕๗
๔.๒.๑	โครงสร้าง	๕๗
๔.๒.๒	การจัดเนื้อหารายการ	๕๕
๔.๒.๓	ด้านธุรกิจ	๑๐๐
๔.๒.๔	รูปแบบของการจัดรายการวิทยุ	๑๐๑
๔.๒.๕	กฎหมายที่เกี่ยวข้อง	๑๐๖
๔.๓	สถานีวิทยุกระจายเสียงที่ศึกษา	๑๐๖
๔.๓.๑	สถานีวิทยุกระจายเสียงยานเกราะ (AM. ๕๔๐ และ AM ๑๓๐๕)	๑๐๖

๔.๓.๒	สถานีวิทยุกองพลที่ ๑ รักษาพระองค์ (พล ม.๒)	๑๐๗
๔.๓.๓	สถานีวิทยุกระจายเสียงวัดปัญญาบันฑิตาราม จังหวัดปทุมธานี	๑๐๗
๔.๓.๔	สถานีวิทยุกระจายเสียงพระพุทธศาสนาแห่งชาติ จังหวัดนครปฐม	๑๐๘
๔.๓.๕	สถานีวิทยุกระจายเสียงวัดจากแดง จังหวัดสมุทรปราการ	๑๐๘
๔.๓.๖	สถานีวิทยุกระจายเสียงวัดหทัยนเรศวร์ จังหวัดนครปฐม	๑๐๘

บทที่ ๕ ผลการวิเคราะห์ข้อมูล ๑๑๑

๕.๑	ประสิทธิภาพวิธีการเผยแพร่ธรรมของพระนักจัดรายการวิทยุธรรมในเขต กรุงเทพมหานคร	๑๑๑
	ส่วนที่ ๑ ความรู้ธรรมะของพระสงฆ์ผู้จัดรายการ	๑๑๑
	ส่วนที่ ๒ ความรู้วิธีออกอากาศของพระสงฆ์ผู้จัดรายการ	๑๑๕
	ส่วนที่ ๓ ประสิทธิภาพของสถานีวิทยุที่ออกรายการ	๑๑๗
๕.๒	องค์ประกอบของประสิทธิภาพวิธีการเผยแพร่ธรรมของพระนักจัดรายการ วิทยุในเขตกรุงเทพมหานคร	๑๑๘
	๕.๒.๑ การทำงานเป็นองค์กร	๑๑๘
	๕.๒.๒ ปัจจัยด้านงบประมาณ	๑๒๒
	๕.๒.๓ การใช้ภาษา	๑๒๔
๕.๓	ปัญหาและแนวทางการพัฒนาประสิทธิภาพวิธีการเผยแพร่ธรรมทางวิทยุของ พระนักจัดรายการวิทยุ	๑๒๗
	๕.๓.๑ ปัญหาในการเผยแพร่ธรรมของสถาบันสงฆ์ไทย	๑๒๗
	๕.๓.๒ ปัญหาในการใช้ภาษาของพระนักจัดรายการวิทยุกระจายเสียง	๑๓๑
	๕.๓.๓ ปัญหาในระดับองค์กร	๑๓๒
	๕.๓.๔ แนวทางการพัฒนาการเผยแพร่ธรรมทางสถานีวิทยุ	๑๓๔
	๕.๓.๕ รูปแบบวิธีการเผยแพร่ธรรมของพระนักจัดรายการวิทยุในเขต กรุงเทพมหานคร	๑๓๘

บทที่ ๖ บทสรุป อภิปรายผล และข้อเสนอแนะ ๑๔๖

๖.๑	สรุปผลการวิจัย	๑๔๖
๖.๒	รูปแบบวิธีการเผยแพร่ธรรมของพระนักจัดรายการวิทยุในเขตกรุงเทพมหานคร	๑๔๘
๖.๓	อภิปรายผล	๑๕๐

๖.๔ ข้อเสนอแนะ	๑๕๓
๖.๔.๑ ข้อเสนอแนะเชิงนโยบาย	๑๕๓
๖.๔.๒ ข้อเสนอแนะเพื่อการวิจัย	๑๕๘
บรรณานุกรม	๑๕๕
ภาคผนวก	๑๖๓
ภาคผนวก ก รายงานผู้ให้สัมภาษณ์	๑๖๘
ภาคผนวก ข รายงานผู้ประชุมกลุ่ม	๑๗๐
ภาคผนวก ค หนังสือขอความอนุเคราะห์	๑๗๓
ภาคผนวก ง แบบสำรวจภาคสนามเพื่อการวิจัย	๑๗๕
ภาคผนวก จ แบบสัมภาษณ์เพื่อประกอบการวิจัย	๑๗๘
ภาคผนวก ฉ แนวทางการสนทนากลุ่ม	๑๗๙
ภาคผนวก ช แนวทางการประชุมเชิงปฏิบัติการ	๑๘๐
ภาคผนวก ซ ภาพประกอบการสัมภาษณ์	๑๘๒
ประวัติผู้วิจัย	

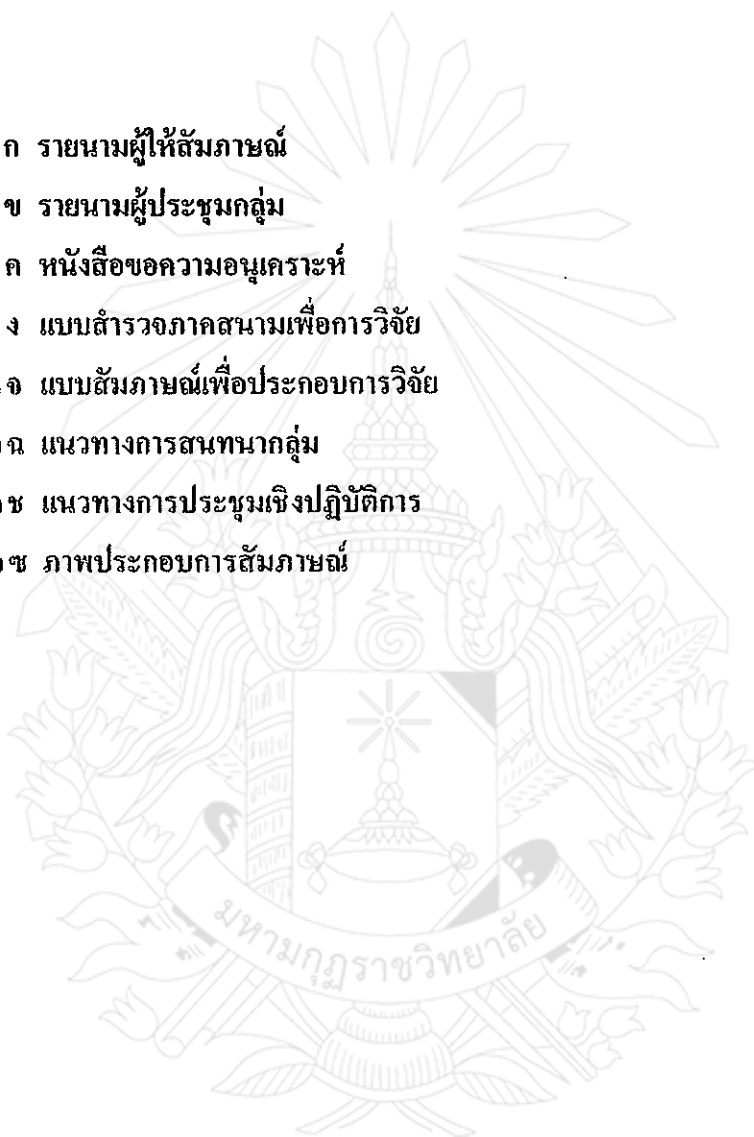

สารบัญแผนภูมิ

	หน้า	
แผนภูมิที่ ๒.๑	แสดงแบบจำลองของกระบวนการสื่อสาร	๔๐
แผนภูมิที่ ๒.๒	แสดงแบบจำลองการสื่อสารสองทาง	๔๑
แผนภูมิที่ ๒.๓	แสดงแบบจำลองทฤษฎีการสื่อสารของแซนนอน และวีเวอร์	๔๒
แผนภูมิที่ ๒.๔	แสดงแบบจำลองทฤษฎีการสื่อสารของเดวิด เค เบอร์โธ	๔๔
แผนภูมิที่ ๒.๕	แสดงพฤติกรรมในการรับฟังวิทยุกระจายเสียง	๖๗
แผนภูมิที่ ๒.๖	แสดงสรุปกรอบแนวคิดที่ใช้ในการวิจัย	๗๖
แผนภูมิที่ ๓.๑	แสดงการตรวจสอบข้อมูลแบบสามเส้า (Triangulation)	๕๔
แผนภูมิที่ ๕.๑	แสดงรูปแบบเครือข่ายวิทยุชุมชนทางพระพุทธศาสนา	๑๓๔
แผนภูมิที่ ๕.๒	แสดงรูปแบบการพัฒนาประสิทธิภาพพระสงฆ์ผู้จัดรายการวิทยุกระจายเสียง ในเขตกรุงเทพมหานคร	๑๔๓
แผนภูมิที่ ๖.๑	แสดงแผนผังการเผยแผ่พระพุทธศาสนาทางวิทยุกระจายเสียง	๑๔๗
แผนภูมิที่ ๖.๒	แสดง “DJM = QKCOR” MODEL	๑๔๘

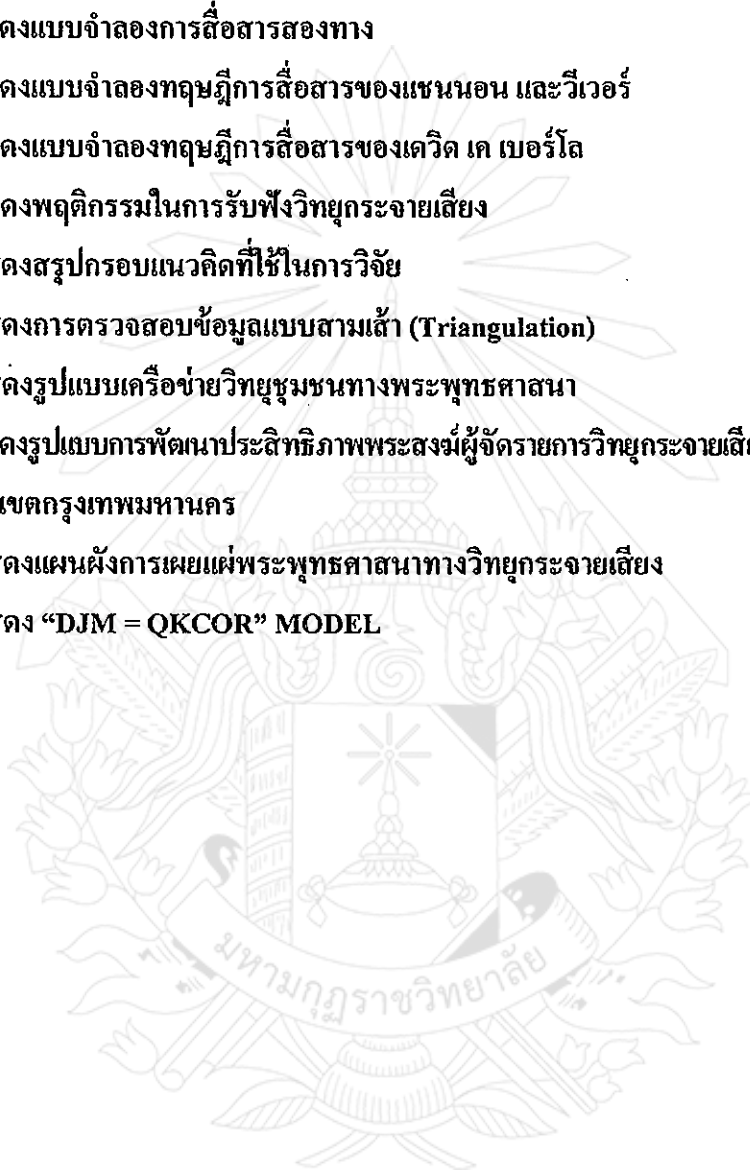

บทที่ ๑

บทนำ

๑.๑ ความเป็นมาและความสำคัญของปัญหา

หลังจากที่องค์พระสัมมาสัมพุทธเจ้าทรงตรัสรู้แล้ว ทรงมีพระมหากรุณาที่จะแสดงธรรมโปรดสรรพสัตว์ให้พ้นจากทุกข์ทั้งปวง ทรงหวนระลึกถึงอาจารย์ทั้งสองที่สอนพระองค์มาตั้งแต่แรก ได้แก่ อาฬารดาบส กาลามโคตร และอุทกดาบส รามบุตร แต่ทั้งสองก็ได้สิ้นชีพไปแล้ว จึงทรงนึกถึงปัญจวัคคีย์ผู้ซึ่งเคยมีอุปการะแก่พระองค์ จึงได้เสด็จไปยังป่าอิสิปตนมฤคทายวันเพื่อแสดงธรรมโปรดปัญจวัคคีย์จนถึงมรณะได้เกิดขึ้นในโลก ต่อมาพระองค์ได้ทรงส่งพระสาวกไปเผยแผ่พระพุทธศาสนา เริ่มต้นด้วยจำนวน พระอรหันตสาวก ๖๐ องค์ โดยพระองค์มีคำรัสตริสกับพระสาวกชุดแรกทีออกไปประกาศพระพุทธศาสนาว่า

ภิกษุทั้งหลาย เราพ้นแล้วจากบ่วงทั้งปวง ทั้งที่เป็นของทิพย์ ทั้งที่เป็นของมนุษย์ แม้เธอ ก็พ้นแล้วจากบ่วงทั้งปวง ทั้งที่เป็นของทิพย์ ทั้งที่เป็นของมนุษย์ พวกเธอจงเที่ยวจาริกไป เพื่อประโยชน์เพื่อความสุขแก่ชนจำนวนมาก เพื่ออนุเคราะห์ชาวโลก เพื่อประโยชน์เกื้อกูลและความสุขแก่หวิเวทและมนุษย์ อย่าไปโดยทางเดียวกัน จงแสดงธรรมมีความงามในเบื้องต้น มีความงามในท่ามกลาง มีความงามในที่สุด จงประกาศพรหมจรรย์ พร้อมทั้งอรรถและพยัญชนะบริสุทธิ์บริบูรณ์ครบถ้วนสัตว์ทั้งหลายที่มีธุลีในคาน้อยมีอยู่ ย่อมเสื่อมเพราะไม่ได้ฟังธรรม จักมีผู้รู้ธรรม ภิกษุทั้งหลาย แม้เราก็จัก ไปยังตำบลอรุเวลาเสนานิคมเพื่อแสดงธรรมที่เหมาะสม*

พระคำรัสนี้ถือเป็นพระคำรัสที่ทรงเป็นพระประสงค์ของพระองค์ที่จะเผยแผ่ธรรมที่ทรงตรัสรู้และมีผู้ปฏิบัติตามรู้ยิ่งเห็นจริงได้ต่อสรรพสัตว์ทั้งหลาย ในกาลต่อมาทรงแสดงให้เห็นว่า พราหมณ์และคฤหบดีทั้งหลายบำรุงภิกษุทั้งหลายด้วยปัจจัย ๔ ด้วยเหตุนี้ภิกษุทั้งหลายพึงตอบแทนเขาเหล่านั้นด้วยการแสดงธรรม ดังพระคำรัสว่า

ภิกษุทั้งหลาย พราหมณ์ และคฤหบดี เป็นผู้มียุบัติการมากแก่เธอทั้งหลาย บำรุงเธอทั้งหลายด้วยจีวร บิณฑบาต เสนาสนะ และคิลานเภสัช แม้เธอทั้งหลายก็จง

เป็นผู้มีอุปการะมากแก่พราหมณ์ และคฤหบดีทั้งหลาย จึงแสดงธรรมอันงามในเบื้องต้น งามในท่ามกลาง งามในที่สุด จึงประกาศพรหมจรรย์พร้อมทั้งอรรถพร้อมทั้งพยัญชนะอันบริสุทธิ์ บริบูรณ์สิ้นเชิงแก่พราหมณ์ และคฤหบดีเหล่านั้นเถิด ภิภุทั้งหลาย คฤหัสถ์และบรรพชิตทั้งหลายต่างอิงอาศัยกันด้วยอำนาจของอาณิกสถาน และธรรมทาน อยู่ประพฤติพรหมจรรย์นี้เพื่อต้องการสัจจโอชะ เพื่อทำความสิ้นสุดแห่งทุกข์โดยชอบด้วยอาการอย่างนี้^๒

นับตั้งแต่นั้นมา การเผยแผ่พระพุทธศาสนาของพระพุทธเจ้าก็ได้เจริญรุ่งเรืองขึ้นเป็นอย่างมากในชมพูทวีป ซึ่งถือว่าเป็นหัวใจที่สำคัญในการเผยแผ่พระพุทธศาสนา เพื่อให้เป็นแนวทางในการเผยแผ่พระพุทธศาสนาที่ถูกต้อง เป็นไปในทิศทางเดียวกัน ถือเป็นนโยบายในการเผยแผ่พระพุทธศาสนาของพระพุทธเจ้า ดังนั้น พระองค์จึงได้ตรัสโอวาทปาฏิโมกข์แก่ภิภุทั้งหลายในวันมาฆบูชาว่า

ความอดกลั้นเป็นตบะอย่างยิ่ง พระพุทธเจ้าทั้งหลายตรัสว่า นิพพานเป็นบรมธรรมผู้ทำร้ายผู้อื่นอยู่ไม่ชื่อว่าเป็นบรรพชิตผู้เบียดเบียน ผู้อื่นไม่ชื่อว่าเป็นสมณะ การไม่ทำบาปทั้งปวงการทำกุศลให้ถึงพร้อม การทำจิตของตนให้ผ่องแผ้วนี้คือคำสั่งสอนของพระพุทธเจ้าทั้งหลาย การไม่กล่าวร้ายผู้อื่น การไม่เบียดเบียนผู้อื่น ความสำรวมในปาฏิโมกข์ความเป็นผู้รู้จักประมาณในอาหารการอยู่ในเสนาสนะที่สังคการประกอบความเพียรในอธิจิตนี้คือคำสั่งสอนของพระพุทธเจ้าทั้งหลาย^๓

พระโอวาทปาฏิโมกข์นี้จัดว่า เป็นอุดมการณ์ หลักการ และวิธีการเผยแผ่พระธรรมของพระพุทธองค์ที่ได้วางรากฐานไว้เพื่องานพระศาสนาอย่างแท้จริง นับตั้งแต่นั้นมางานการเผยแผ่พระธรรมในพระพุทธศาสนาเจริญรุ่งเรือง และมีการเปลี่ยนแปลงมาตามลำดับ จนกระทั่งพระพุทธองค์ทรงได้เสด็จดับขันธุ์เข้าสู่พระปรินิพพาน พระสาวกสายต่าง ๆ ก็ได้ทำหน้าที่สืบต่อในการเผยแผ่พระศาสนาด้วยวิธีบอกต่อ ๆ กันด้วยปากที่เรียกว่า มุขปาฐะ ในสมัยของพระเจ้าอโศกมหาราชผู้อุปถัมภ์การทำตติยสังคายนาโดยอาราธนาพระ โมคคัลลีสฤตติสเถระเป็นองค์ประธานในการจัดการเลือกสรรพระอรหันต์ออกเป็นสายต่าง ๆ ไปเผยแผ่พระพุทธศาสนาไปยังประเทศต่าง ๆ โดยมีพระโสณเถระและพระอุตตรเถระออกจากประเทศอินเดียไปยังสุวรรณภูมิประเทศ จนเป็นที่แพร่หลาย หลังจากการทำสังคายนาครั้งที่ ๓ นี้

^๒พ.ย. ๒๕/๒๘๗/๒๔๗.

^๓พ.ย. ๒๕/๒๘/๕๕๘.

ในปัจจุบัน ประเทศไทยถือได้ว่าเป็นดินแดนสุวรรณภูมิที่ได้รับอิทธิพลจากพระพุทธศาสนามาเป็นเวลาช้านาน เป็นรากฐาน หรือรูปแบบของวิถีชีวิตของคนไทยเป็นส่วนมาก พระพุทธศาสนาได้กล่อมเกลาคิดใจของคนไทย และซึมซับเข้ากับวิถีชีวิตจนกลายเป็นวัฒนธรรมตั้งแต่สมัยอดีตจนถึงปัจจุบัน ซึ่งเป็นเสมือนหนึ่งเป็นความเชื่อที่ค้ำประทีปส่องนำทางในการดำเนินชีวิต แต่สิ่งที่เป็นปัญหาในการวินิจฉัย คือ ปัญหาที่ว่า เพราะเหตุไร แม้ว่าพระพุทธศาสนาได้ฝังรากลงไปในช่วงเวลาช้านาน แต่ไม่อาจพัฒนาคุณภาพชีวิตของประชากรให้เป็นผู้เคร่งครัดในคุณธรรมจริยธรรมที่เหมาะสมกับหลักพระพุทธศาสนาได้ หากสถานการณ์ยังคงดำเนินไปเรื่อย ๆ เช่นนี้สักวันหนึ่งพระพุทธศาสนาอาจจะมลายื่อมลืนไปจากประเทศไทยก็ได้ ฉะนั้น เราควรจะทราบถึงปัญหาและช่องว่างในการเผยแผ่หลักธรรมเพื่อหาแนวทางในการแก้ไขปรับปรุงสำหรับประเด็นที่สำคัญ คือ

๑. การเผยแผ่หลักธรรมของพระพุทธศาสนายังไม่มีประสิทธิภาพพอ เนื่องจากพระภิกษุสามเณร หรือผู้นำทางศาสนาขาดความรู้ และทักษะ ขาดเครื่องมือสื่อการสอนที่น่าสนใจ อีกทั้งภาษาใช้ก็ยัง ไม่เป็นที่โน้มน้าวใจสำหรับผู้ฟัง

๒. ในปัจจุบันพระภิกษุ สามเณรมุ่งเน้นการพัฒนาทางด้านวัตถุมากเกินไป ทำให้บทบาทของวัดและพระสงฆ์ในด้านการเผยแผ่และการพัฒนาทางด้านจิตใจลดน้อยลงไป

ปัญหาในการเผยแผ่พระพุทธศาสนาในปัจจุบัน ดังจะเห็นได้จากพระสงฆ์มักจะยึดติดถือเป็นประเพณีว่า หลักธรรมคำสั่งสอนจะต้องได้รับการอาราธนาจากญาติโยมเสียก่อน ถ้าญาติโยมไม่อาราธนา พระภิกษุจะแสดงธรรมก็จะดูเป็นการผิดประเพณีไป นอกจากนี้ยังยึดติดกับธรรมเนียมนิยมของการเทศน์ เทศน์ซ้ำซาก ไม่มีการประยุกต์ให้เข้ากับสมัยนิยม หรือให้เข้ากับสังคมชีวิตในปัจจุบันคนรุ่นใหม่ จึงให้ความสนใจต่อวัดและพระสงฆ์น้อยมาก เมื่อมองในแง่ของภาพรวมทั้งหมด จะเห็นได้ว่า ปัจจุบันยังหาหน่วยงานที่รับผิดชอบทำงานเผยแผ่พระพุทธศาสนาโดยตรงไม่ได้ เพราะต่างก็มีลักษณะต่างคนต่างทำ ดังที่เกิดสำนักสงฆ์ต่าง ๆ ขึ้นมามากมาย เพราะการที่นักเผยแผ่หลักธรรมทางพระพุทธศาสนา นำหลักธรรมคำสั่งสอนของพระพุทธเจ้า ไปแสดงให้ผู้อื่น ได้ฟัง ได้รู้ ได้เข้าใจ สิ่งที่สำคัญอีกอย่างหนึ่ง คือ เทคนิค และภาษา รวมถึงวิธีที่จะนำเสนอของผู้ส่งสาร ค้ำช่วยการสอนที่จะให้ผลดี นอกจากทำให้เกิดความเข้าใจแล้วจะต้องทำให้เกิดเห็นคุณค่าและความสำคัญที่จะสามารถนำไปประพฤติ ปฏิบัติได้ด้วยโดยวิธีการเชื่อมโยงเหตุการณ์หรือสถานการณ์ต่าง ๆ ในปัจจุบัน เพื่อที่จะนำเข้าสู่หัวข้อธรรมที่จะนำเสนอ หรือการนำพุทธธรรมมาประยุกต์ให้เข้ากับยุคสมัย โดยยังคงไว้ซึ่งสาระและคุณค่าของหลักธรรมที่มีอยู่เดิมในพระไตรปิฎก

การเผยแผ่พุทธศาสนาปัจจุบันใช้ระบบการสื่อสารมีความก้าวหน้าในขณะที่สังคมมีความซับซ้อนและมีขนาดใหญ่มากขึ้น สังคมยุคเก่าถูกเชื่อมโยงด้วยระบบการสื่อสารหลายรูปแบบ

การสื่อสารเป็นกระบวนการ ที่มีความสำคัญต่อมนุษย์ทั้งในด้านการดำเนินชีวิต สังคม เศรษฐกิจ และการศึกษา จนอาจกล่าวได้ว่า การสื่อสารเป็นฟันเฟืองของเครื่องจักรกลแห่งสังคมทำให้สังคม ดำเนินไปอย่างไม่หยุดยั้ง พระสงฆ์ต้องมีวิธีการและเทคนิคการสื่อสารที่เหมาะสม อีกทั้งต้องเป็น กัลยาณมิตร มีความรู้พอเพียง เสียสละกตัญญู ปฏิภาณว่องไว จิตใจสะอาด มารยาทเรียบร้อย เป็นผู้ ปฏิบัติชอบตามพระธรรมวินัยแล้วนำมาสั่งสอนแก่ประชาชน แม้ผู้ได้สดับฟังทราบเนื้อความและ ปฏิบัติตามก็ได้บรรลุประโยชน์สุขสมแก่ความปฏิบัติ โดยยึดถือเหล่าพระอริยสาวกผู้เผยแผ่หลัก คำสอนเป็นแบบอย่างที่ดีดังที่ปรากฏในพระไตรปิฎก ดังนั้น เพื่อการศึกษาดังกล่าว ผู้วิจัยจึงได้ศึกษา รูปแบบและวิธีการเผยแผ่พุทธธรรมที่น่าสนใจและประสบผลสำเร็จในปัจจุบัน

ปัจจุบันสื่อวิทยุได้เข้ามามีบทบาทของในแง่ของความสัมพันธ์กับสังคม ภายหลังจาก สงครามโลกครั้งที่ ๒ พัฒนาการของวิทยุกระจายเสียงก็เข้าสู่ยุคของการเปลี่ยนแปลง และมีการ พัฒนาการที่รวดเร็วและเห็น ได้อย่างชัดเจนทั้ง ในด้านของเทคโนโลยีและในด้านของบทบาทที่มี ความเกี่ยวข้องและสัมพันธ์กับสังคม ปัจจุบันเป็นที่ยอมรับกันทั่วไปแล้วว่า วิทยุกระจายเสียงเป็น สื่อมวลชนที่มีความสามารถในการเข้าถึงผู้รับ ได้อย่างทั่วถึง ไม่ว่าจะอยู่ในท้องถิ่นใด ในขณะที่สื่ออื่น เช่น สื่อสิ่งพิมพ์อาจเข้าไปไม่ถึง โดยเฉพาะวิทยุกระจายเสียงสามารถเข้าถึงประชาชนส่วนใหญ่ใน ชนบทที่ห่างไกล ได้ดีกว่าสื่อชนิดอื่น เพราะเครื่องรับวิทยุมีราคาไม่แพง แม้ไม่มีไฟฟ้าใช้ ก็สามารถ ฟังวิทยุได้จากเครื่องรับประเภททรานซิสเตอร์ นับเป็นสื่อ ที่ประหยัดและสะดวกต่อการใช้งานอย่างยิ่ง

การสื่อสารเพื่อเผยแผ่หลักธรรมด้วยวิธีการเทศน์โดยตรงของพระภิกษุที่วัด ในวันพระแล้ว ได้มีการใช้สื่อต่าง ๆ ไม่ว่าจะเป็นเอกสาร สิ่งพิมพ์ โทรทัศน์ และวิทยุกระจายเสียง ตลอดจนวีดิทัศน์ และเทปคาสเซตเข้าช่วยด้วย โดยเฉพาะอย่างยิ่งทางวิทยุกระจายเสียงถือเป็นสื่อมวลชนแขนงหนึ่งที่ มีบทบาทอย่างมากในชีวิตประจำวัน เพราะเนื่องจากว่า สื่อเป็นเครื่องมือที่ทรงอิทธิพลยิ่งในการ สร้างการรับรู้ และการเรียนรู้ของคน รวมทั้งสร้างความสัมพันธ์ระหว่างกลุ่มคนอื่น ๆ เข้าด้วยกัน อีกทั้งเป็นสิ่งที่จะเชื่อมโยงความรู้ ความเข้าใจต่าง ๆ ในสังคมให้มีความเป็นอันหนึ่งอันเดียวกัน และยังเป็นสื่อที่สามารถเข้าถึงประชาชนได้มากที่สุดเมื่อเทียบกับสื่อมวลชนอื่น ๆ เนื่องจาก วิทยุกระจายเสียงสามารถแพร่กระจายข่าวสาร ไปสู่ประชาชนทุกเพศ ทุกวัย ได้อย่างรวดเร็ว และกว้างไกล อีกทั้งยังไม่เป็นอุปสรรคสำหรับผู้ที่อ่านและเขียนหนังสือไม่ได้ นอกจากนี้ราคาของ เครื่องรับก็ไม่สูงมากนัก จึงสามารถหาซื้อไว้ครอบครองได้ จึงได้มีการใช้สื่อวิทยุเป็นเครื่องมือใน การเผยแผ่หลักธรรม หรือการปลูกฝังจริยธรรมจากพระสงฆ์ไปสู่ประชาชนทั้งในสังคมเมืองและ สังคมชนบทมากขึ้น โดยเฉพาะกลุ่มประชาชนที่ไม่มีโอกาสเข้าวัด ไปฟังเทศน์ในวันธรรมมัสสวนะ ตามปกติ ซึ่งจะเป็นการช่วยลดปัญหา ช่องว่าง และข้อจำกัดบางประการที่นักเผยแผ่หลักธรรมทาง พระพุทธศาสนาที่มีจำนวนจำกัด ซึ่งไม่เพียงพอต่อความต้องการของพุทธบริษัททั้งในเชิงปริมาณ

และคุณภาพ แต่การเผยแพร่หลักธรรมผ่านทางสื่อวิทยุก็จะช่วยได้ในระดับหนึ่งเท่านั้น เพราะปัญหาหลักอื่น ๆ ในการเผยแพร่หลักธรรมของพระนักจัดรายการวิทยุยังมิได้มีการปรับปรุงแก้ไขรูปแบบและเทคนิควิธีการยังใช้รูปแบบเก่า ๆ อยู่ ในขณะที่วิทยุกระจายเสียงเป็นเทคโนโลยีสื่อสารมวลชนประเภทสื่ออิเล็กทรอนิกส์ (Electronic Media) อาศัยคลื่นแม่เหล็กไฟฟ้า (Electro-magnetic Wave) หรือคลื่นวิทยุ (Radio Wave) ในการส่งสัญญาณเสียง ผ่านการเป็นคลื่นความถี่แม่เหล็กไฟฟ้าออกไปสู่เครื่องรับวิทยุกระจายเสียงอยู่ตามพื้นที่ต่าง ๆ

ปัญหาก็มีอยู่ว่า ในการใช้สื่อวิทยุในการเผยแพร่ธรรมะนั้นมีประสิทธิภาพมากเพียงไหนอย่างไร โดยเฉพาะที่พระสงฆ์เป็นผู้จัดรายการธรรมะด้วยตนเองนั้นมีรูปแบบและวิธีที่ได้รับ การฝึกฝนมาอย่างถูกวิธีหรือไม่ รวมทั้งหลักธรรมที่ถ่ายทอดไปนั้นถูกต้องแล้วหรือไม่ เนื่องจากพระสงฆ์ได้ใช้สื่อวิทยุในการเผยแพร่ธรรมมากขึ้น คนทั้งหลายก็แสพสื่อทางวิทยุมากขึ้น ด้วยเหตุนี้ การที่จะใช้สื่อวิทยุเผยแพร่ธรรมะนั้นต้องได้รับการศึกษาแง่มุมต่าง ๆ ให้เข้าใจและใช้ประโยชน์ได้อย่างมีประสิทธิภาพ

การศึกษาวิจัยเรื่อง “ศึกษาประสิทธิภาพวิธีเผยแพร่ธรรมของพระนักจัดรายการวิทยุในเขตกรุงเทพมหานคร” จึงน่าจะได้มีการศึกษาวิเคราะห์ถึงกลยุทธ์ รูปแบบต่าง ๆ โดยเฉพาะวิธีการสอน อุบายและกลวิธีต่าง ๆ ตลอดจนจนถึงเนื้อหาสาระของหลักธรรมที่นำเสนอต่อพุทธบริษัทของพระนักจัดรายการวิทยุ โดยเฉพาะอย่างยิ่งพระสงฆ์ที่มีส่วนเกี่ยวข้องกับการเผยแพร่ทางด้านวิทยุ และเพื่อเป็นแนวทางในการเผยแพร่ธรรม และได้เทคนิควิธีการชักจูง โน้มน้าวจิตใจของพุทธบริษัท ให้ประพฤติ ปฏิบัติตามหลักธรรมได้ถูกต้อง เพื่อประโยชน์สุขในปัจจุบัน ประโยชน์สุขในเบื้องหน้า และประโยชน์อย่างยิ่ง คือ พระนิพพาน

๑.๒ วัตถุประสงค์ของการวิจัย

๑.๒.๑ เพื่อศึกษาประสิทธิภาพจากวิธีการเผยแพร่ธรรมของพระนักจัดรายการวิทยุในเขตกรุงเทพมหานคร

๑.๒.๒ เพื่อศึกษาปัจจัยที่สนับสนุนประสิทธิภาพวิธีการเผยแพร่ธรรมของพระนักจัดรายการวิทยุในเขตกรุงเทพมหานคร

๑.๒.๓ เพื่อศึกษาปัญหาและแนวทางพัฒนาประสิทธิภาพวิธีการเผยแพร่ธรรมของพระนักจัดรายการวิทยุ ในเขตกรุงเทพมหานคร

๑.๒.๔ เพื่อนำเสนอแนวทางและการสร้างองค์ความรู้ใหม่เกี่ยวกับ “รูปแบบวิธีเผยแพร่ธรรมของพระนักจัดรายการวิทยุ ในเขตกรุงเทพมหานคร”

๑.๓ ปัญหาในการวิจัย

- ๑.๓.๑ การเผยแพร่ธรรมของพระนักจัดรายการวิทยุธรรมในเขตกรุงเทพมหานครเป็นอย่างไร
- ๑.๓.๒ ประสิทธิภาพวิธีการเผยแพร่ธรรมของพระนักจัดรายการวิทยุ กรุงเทพมหานคร เป็นอย่างไร
- ๑.๓.๓ ปัจจัยที่สนับสนุนประสิทธิภาพวิธีการเผยแพร่ธรรมของพระนักจัดรายการวิทยุ กรุงเทพมหานครเป็นอย่างไร
- ๑.๓.๔ ปัญหาการเผยแพร่ธรรมทางวิทยุของพระนักจัดรายการวิทยุควรมีแนวทางการจัดการอย่างไร
- ๑.๓.๕ แนวทางพัฒนาประสิทธิภาพวิธีการเผยแพร่ธรรมทางวิทยุของพระนักจัดรายการวิทยุควรมีแนวทางการจัดการอย่างไร
- ๑.๓.๖ รูปแบบวิธีการเผยแพร่ธรรมทางวิทยุของพระนักจัดรายการวิทยุควรมีแนวทางการจัดการอย่างไร

๑.๔ ขอบเขตของการวิจัย

ขอบเขตของการศึกษาวิจัยเรื่อง ประสิทธิภาพจากวิธีการเผยแพร่ธรรมของพระนักจัดรายการวิทยุในเขตกรุงเทพมหานคร ในวิทยานิพนธ์เล่มนี้ ผู้วิจัยมุ่งศึกษาการจัดรายการวิทยุธรรมของพระนักจัดรายการวิทยุมีประสิทธิภาพอย่างไร มีปัจจัยอะไรบ้างเป็นเงื่อนไขและมีปัญหาและแนวทางการพัฒนาอย่างไรบ้าง โดยมีขอบเขตดังนี้

๑.๕.๑ ขอบเขตด้านประชากร

ได้แก่ พระนักจัดรายการธรรมะทางวิทยุด้วยตนเองที่โคกเค่นอยู่แนวหน้าในเขตกรุงเทพมหานคร จำนวน ๓๐ รูป

๑.๕.๒ ขอบเขตด้านเนื้อหา

ได้แก่ ผู้วิจัยศึกษาเนื้อหา ๓ ด้าน คือ

๑. ด้านความรู้ส่วนบุคคล ได้แก่ ความรู้ทางธรรมะ ความรู้ทางเทคนิค และการเลือกสถานีวิทยุ
๒. ด้านปัจจัยที่สนับสนุน ได้แก่ องค์กร งบประมาณ และลีลาการใช้ภาษา
๓. ด้านปัญหาและแนวทางการพัฒนา

๑.๕.๓ ขอบเขตด้านพื้นที่

ได้แก่ รายการธรรมะทางวิทยุที่พระนักจัดรายการวิทยุจัดในสถานีวิทยุในเขตพื้นที่กรุงเทพมหานคร

๑.๕ ประโยชน์ที่คาดว่าจะได้รับ

๑.๕.๑ ทำให้ทราบประสิทธิภาพจากวิธีการเผยแพร่ธรรมของพระนักจัดรายการวิทยุในเขตกรุงเทพมหานคร

๑.๕.๒ ทำให้ทราบปัจจัยที่สนับสนุนประสิทธิภาพวิธีการเผยแพร่ธรรมของพระนักจัดรายการวิทยุ ในเขตกรุงเทพมหานคร

๑.๕.๓ ทำให้ทราบปัญหาและแนวทางการพัฒนาประสิทธิภาพวิธีการเผยแพร่ธรรมของพระนักจัดรายการวิทยุในเขตกรุงเทพมหานคร

๑.๕.๔ ทำให้สามารถนำผลของการวิจัยมาเป็นประโยชน์ในการศึกษา ค้นคว้าเรื่องแนวทางการพัฒนาประสิทธิภาพวิธีการเผยแพร่ธรรมของพระนักจัดรายการวิทยุในด้านต่าง ๆ ต่อไป

๑.๖ คำนิยามศัพท์เฉพาะที่ใช้ในการวิจัย

ประสิทธิภาพ หมายถึง ผลหรือความสำเร็จที่พึงประสงค์ หรือสิ่งที่ได้รับตามความต้องการของวิธีการเผยแพร่ธรรมของพระนักจัดรายการวิทยุในเขตกรุงเทพมหานคร

วิธีการเผยแพร่ธรรม หมายถึง ความรู้ในวิธีการออกอากาศรายการธรรมะ ซึ่งมีการส่งข่าวสารโดยผ่านทางเครื่องรับวิทยุกระจายเสียง ประกอบไปด้วยสถานีวิทยุ การจัดผังรายการ คลื่นความถี่ ผู้ดำเนินรายการ สารระที่ออกอากาศ วิธีนำเสนอ เสียงประกอบ ภาษากาย ดิสการพูด เพลงประกอบ

พระนักจัดรายการวิทยุ หมายถึง พระสงฆ์จัดรายการธรรมะทางวิทยุในเขตกรุงเทพมหานคร

ปัจจัยที่สนับสนุนประสิทธิภาพวิธีการเผยแพร่ธรรมะ หมายถึง ปัจจัยที่ทำให้วิธีการเผยแพร่ธรรมะทางวิทยุของพระนักจัดรายการวิทยุมีประสิทธิภาพยิ่งขึ้น ได้แก่ การทำงานเป็นระบบองค์กรงบประมาณ และลีลาการใช้ภาษาในการจัดรายการวิทยุ

ปัญหาประสิทธิภาพวิธีการเผยแพร่ธรรมะ หมายถึง ปัญหาที่เกิดขึ้นในส่วนบุคคล ได้แก่ ปัญหาความรู้ทางหลักธรรม ความรู้ทางด้านเทคนิคในการจัดรายการวิทยุ และปัญหาทางด้านการไม่มีหน่วยงานที่ชัดเจน

แนวทางการพัฒนาประสิทธิภาพวิธีการเผยแพร่ธรรมะ หมายถึง การใช้องค์กรเข้ามาดูแลระบบในการพัฒนาทั้งส่วนบุคคลและส่วนสถานีวิทยุ

บทที่ ๒

เอกสารและผลงานวิจัยที่เกี่ยวข้อง

การศึกษา เรื่อง “ประสิทธิภาพวิธีเผยแพร่ธรรมของพระนักจัดรายการวิทยุในเขตกรุงเทพมหานคร” ผู้วิจัย ได้กำหนดแนวคิดทฤษฎีและงานวิจัยที่เกี่ยวข้องในประเด็นต่างๆ ไว้ดังนี้

๒.๑ แนวคิดเกี่ยวกับประสิทธิภาพ และความพึงพอใจ

๒.๒ แนวคิดเกี่ยวกับการเผยแพร่ธรรมะในพระพุทธศาสนา

๒.๓ แนวคิดทฤษฎีเกี่ยวกับการสื่อสาร

๒.๔ แนวคิดทฤษฎีเกี่ยวกับวิทยุกระจายเสียง

๒.๕ ทฤษฎีที่เกี่ยวข้อง

๒.๖ งานวิจัยที่เกี่ยวข้อง

๒.๗ กรอบแนวคิดในการวิจัย

๒.๑ แนวคิดที่เกี่ยวข้องกับประสิทธิภาพ

คำว่า “ประสิทธิภาพ” เป็นคำศัพท์ที่ใช้กันอย่างกว้างขวางในทุกองค์กรและหน่วยงาน ทั้งของภาครัฐและภาคเอกชน ไม่ว่าจะเป็นวงการบริหารธุรกิจ และรัฐกิจ ความหมายของคำนี้ ตามพจนานุกรมฉบับราชบัณฑิตยสถาน พุทธศักราช ๒๕๒๕ กล่าวไว้ว่า “ประสิทธิภาพ หมายถึง ความสามารถที่ทำให้เกิดผลในการงาน” ประกาศพระพุทธศาสนาว่า* อย่่างไรก็ตาม ยังมีนักวิชาการ อีกหลายท่านที่ได้ให้คำจำกัดความของประสิทธิภาพไว้ ดังต่อไปนี้

๒.๑.๑ ความหมายของประสิทธิภาพ

ติน ปรัชญพฤทธิ และอิสระ สุวรรณบด ได้ให้ความหมายไว้สรุปได้ว่า “ประสิทธิภาพ หมายถึง การทำงานใด ๆ ก็ตาม หน่วยงานจะต้องวางเป้าหมายไว้อย่างแน่นอนพร้อมกันนั้นก็ต้อง

*ภัทรพร ตูลารักษ์, “ศึกษารณิของงานประชาสัมพันธ์ กองบริการท่าอากาศยาน”, ปัญหาพิเศษการศึกษาตามหลักสูตรรัฐประศาสนศาสตรมหาบัณฑิต, (บัณฑิตวิทยาลัย : มหาวิทยาลัยบูรพา), ๒๕๔๔, หน้า ๗.

วางระเบียบไว้อย่างรัดกุม ทั้งนี้ เพื่อให้สิ้นเปลืองเวลาทรัพยากรการเงิน ทรัพยากรคนให้น้อยที่สุด กล่าวคือลงทุนแต่น้อยแต่ให้ได้งาน หรือผลตอบแทนมากที่สุด”^๒

เอกสิริ สิริพงษ์ทักษิณ ได้ให้ความหมายของประสิทธิภาพไว้ว่า “เป็นแนวความคิด หรือความมุ่งมาดปรารถนาในการบริหารงานในระบอบประชาธิปไตยในอันที่จะให้การบริหารราชการได้ผลสูงสุดคู่กับการที่ได้ใช้จ่ายภาษีอากรไปในการบริหารงานของประเทศ และจะต้องก่อให้เกิดความพึงพอใจแก่ประชาชน”^๓

จอห์น ดี มิลเล็ท ได้ให้ความหมายของประสิทธิภาพไว้ว่า ในเรื่องของผลงานที่ทำให้เกิดความพึงพอใจแก่ประชาชน แต่จอห์น มิลเล็ท ได้ขยายความรวมถึง การได้รับผลกำไรจากการปฏิบัติงานด้วย อีกทั้งได้ให้แง่คิดในการพิจารณาความพึงพอใจในการให้บริการกับประชาชนนั้น จะดูจาก

- ๑) การให้บริการอย่างเท่าเทียมกัน (equitable service)
- ๒) การให้บริการอย่างรวดเร็ว ตรงต่อเวลา (timely service)
- ๓) การให้บริการอย่างเพียงพอ (ample service)
- ๔) การให้บริการอย่างต่อเนื่อง (continuous service)
- ๕) การให้บริการอย่างก้าวหน้า (progressive service)^๔

ธงชัย สันติวงษ์ ได้ให้รายละเอียดไว้สรุปได้ว่า ความมีประสิทธิภาพ หมายถึง การมีสมรรถนะสูง สามารถมีระบบการทำงานสร้างสมทรัพยากร และความมั่งคั่งเก็บไว้ภายในไว้เพื่อการขยายตัวต่อไป และเพื่อเอาไว้สำหรับรองรับสถานการณ์ที่อาจเกิดวิกฤติการณ์จากภายนอกได้ด้วย นอกจากนี้แล้ว ธงชัย สันติวงษ์ ยังได้รวบรวมความคิดของนักวิชาการอีกหลายท่านที่ได้ชี้ให้เห็นถึงความแตกต่างระหว่างคำว่า “ประสิทธิผลขององค์กร” (organizational effectiveness) และประสิทธิภาพขององค์กร (Organizational Efficiency) ไว้ว่า ประสิทธิผล หมายถึง ความสำเร็จ

^๒ดิน ปรัชญพฤทธิ และอิสระ สุวรรณบล, ปทานุกรมการบริหาร, (กรุงเทพมหานคร : สมาคมสังคมศาสตร์แห่งประเทศไทย, ๒๕๑๔), หน้า ๗๗.

^๓เอกสิริ สิริพงษ์ทักษิณ, “การศึกษาประสิทธิภาพในการให้บริการแก่ประชาชนของสำนักทะเบียนอำเภอในเขตจังหวัดเพชรบุรี”, วิทยานิพนธ์ปริญญาศิลปศาสตรมหาบัณฑิต, (บัณฑิตวิทยาลัย : มหาวิทยาลัยเกษตรศาสตร์), ๒๕๓๓, หน้า ๒๑.

^๔ธานีทร์ สุทธิคุณุชร, “ประสิทธิภาพในการปฏิบัติงานของพนักงานของฝ่ายการพนักงานบริษัทการบินไทย จำกัด (มหาชน)”, วิทยานิพนธ์ปริญญาศิลปศาสตรมหาบัณฑิต, (บัณฑิตวิทยาลัย : มหาวิทยาลัยรามคำแหง), ๒๕๔๓, หน้า ๘.

ในการที่สามารถดำเนินกิจการก้าวหน้าไป และสามารถบรรลุเป้าหมายต่าง ๆ ที่องค์กรตั้งไว้ส่วนประสิทธิภาพ หมายถึง การเปรียบเทียบทรัพยากรที่ใช้ไปกับผลที่ได้จากการทำงานว่าดีขึ้นอย่างไรแค่ไหน ในขณะที่กำลังทำงานตามเป้าหมายขององค์กร^๕

กันตยา เพิ่มผล ได้ให้ความหมายของประสิทธิภาพว่า “ประสิทธิภาพ หมายถึง ขนาดและความสามารถของความสำเร็จ หรือบรรลุผลตามเป้าหมาย หรือวัตถุประสงค์ ของตนเองและองค์กรจากความหมายต่าง ๆ พอจะสรุปได้ว่า ประสิทธิภาพ หมายถึง ความสามารถในการดำเนินการอย่างใด อย่างหนึ่ง ให้สำเร็จลุล่วงไปด้วยดีที่สุดนั้น ถ้าเป็นการบริหารในด้านธุรกิจก็คือการให้ได้ผลกำไรสูงสุด แต่ถ้าเป็นการบริหารราชการ คือ ความสามารถในการสร้างความพึงพอใจให้กับประชาชนผู้รับบริการได้สูงสุด”^๖

เอลมอร์ และกอฟท์เวนเนอร์ (Elmore and Grovenor) ได้ให้ทรรศนะเกี่ยวกับความหมายของคำว่าประสิทธิภาพไว้ว่า “ในการบริหารงานด้านธุรกิจความหมายอย่างแคบหมายถึงการลดต้นทุนในการผลิต และในความหมายอย่างกว้างหมายรวมถึงคุณภาพ (Quality) ของการมีประสิทธิผล (Effectiveness) และความสามารถ (Competence and Capability) ในการผลิต การดำเนินงานทางด้านธุรกิจที่ดีถือว่าเป็นประสิทธิภาพสูงสุดนั้นก็เพื่อการผลิตสินค้าหรือบริการในปริมาณ และคุณภาพที่โครงการในที่เหมาะสม และต้นทุนน้อยที่สุด เพื่อคำนึงถึงสถานการณ์ และข้อผูกพันด้านการเงินที่มีอยู่ แนวความคิดของคำว่าประสิทธิภาพทางด้านธุรกิจในที่นี้มีองค์ประกอบ ๕ อย่าง คือ ต้นทุน (Cost) คุณภาพ (Quality) ปริมาณ (Quantity) เวลา (Time) และวิธีการ (Method)”^๗ สรุปได้ว่าความหมายของประสิทธิภาพ คือ การกระทำที่ประสบความสำเร็จสูงสุดแต่ใช้ทรัพยากรน้อยที่สุดตามเป้าหมายของงาน

๒.๑.๒ แนวคิดเกี่ยวกับประสิทธิภาพ

ปีเตอร์สัน (Peterson) และ โพลแมน (Plowman) ได้ให้แนวคิดเกี่ยวกับประสิทธิภาพไว้โดยสรุปเป็นองค์ประกอบของประสิทธิภาพไว้ ๔ ทรรศนะคือ

^๕ ธงชัย สันติวงษ์ ธงชัย สันติวงษ์, **ทฤษฎีองค์การและการออกแบบ**, (กรุงเทพมหานคร : ไทยวัฒนาพานิช, ๒๕๔๑), หน้า ๓๐.

^๖ กันตยา เพิ่มผล, **การพัฒนาประสิทธิภาพในการทำงาน**, (กรุงเทพมหานคร : สถาบันราชภัฏสวนดุสิต, ๒๕๔๑), หน้า ๒.

^๗ Elmore Peterson and Plowman, E. Grovenor, **Business Organization and Management**, (Homewood Illinois : Richard D. Irwin, 1953), p. 433.

๑) คุณภาพของงาน (quality) จะต้องมีคุณภาพสูง คือ ผู้ผลิตและผู้ใช้ได้ประโยชน์คุ้มค่า และมีความพึงพอใจ

๒) ปริมาณงาน (quantity) ของงานที่เกิดขึ้นจะต้องเป็นไปตามความคาดหวังของหน่วยงาน

๓) เวลา (time) คือ เวลาที่ใช้ในการดำเนินงานจะต้องอยู่ในลักษณะที่ถูกต้องตามหลักการ เหมาะสมกับงาน และทันสมัย

๔) ค่าใช้จ่าย (costs) ในการดำเนินงานทั้งหมดจะต้องเหมาะสมกับงาน และวิธีการ คือ จะต้องลงทุนน้อย และได้ผลกำไรมากที่สุด^๕

รพี แก้วเจริญ และจิตยา สุวรรณะชญ ได้ให้ความหมายของคำว่า “ประสิทธิภาพ” ไว้ซึ่งมีความแตกต่างจากนักวิชาการที่กล่าวมาแล้ว คือ “ประสิทธิภาพ หมายถึง ความคล่องแคล่วในการปฏิบัติงานให้สำเร็จ ซึ่งไม่ได้กล่าวถึงปัจจัยนำเข้า หรือความพึงพอใจการจะทำให้องค์การมีประสิทธิภาพได้นั้น พนักงานจะต้องมีจิตอุทิศเพื่องาน ทำงานอย่างเต็มที่ (ฉันทะ) มีความขยันหมั่นเพียรอย่างเต็มที่ (วิริยะ) มีความมุ่งมั่นในงาน ทำงานอะไรก็ทำให้สำเร็จ ไม่หีบโหยงทำงานประณีต นั่นคือทำงานโดยไม่ผิดซึ่งมีสติควบคุมอยู่ตลอดเวลา (จิตตะ) และมีการไต่ตรองงานนั้น ๆ ว่าดี หรือเลวอย่างไร (วิมังสา)”^๖

ทิพาวดี เมฆสวรรค์ ได้กล่าวถึงประสิทธิภาพไว้ว่า หมายถึงการผลิตรายและประสิทธิภาพ โดยประสิทธิภาพเป็นสิ่งที่วัดได้หลายมิติ ตามแต่วัตถุประสงค์ที่ต้องการพิจารณา คือ

๑) ประสิทธิภาพในมิติของค่าใช้จ่าย หรือต้นทุนการผลิต (input) ได้แก่ การใช้ทรัพยากรด้านเงิน คน วัสดุ เทคโนโลยี ที่มีอยู่อย่างประหยัด คุ้มค่า และเกิดการสูญเสียน้อยที่สุด

๒) ประสิทธิภาพในมิติของกระบวนการบริหาร (process) ได้แก่ การทำงานที่ถูกต้อง ได้มาตรฐาน รวดเร็ว และใช้เทคนิคที่สะดวกขึ้นกว่าเดิม

๓) ประสิทธิภาพในมิติของผลผลิต และผลลัพธ์ ได้แก่ การทำงานที่มีคุณภาพเกิดประโยชน์ต่อสังคม เกิดผลกำไร ทนเวลา ผู้ปฏิบัติงานมีจิตสำนึกที่คิดต่อการทำงาน และการบริการเป็นที่พอใจของลูกค้า หรือผู้มารับบริการ

^๕ อรยา โพรธีทอง, “ประสิทธิภาพการปฏิบัติงานของพัฒนาการอำเภอในฐานะเลขานุการคณะกรรมการพัฒนาอำเภอ (กพอ.)” ศึกษากรณีอำเภอในเขตศูนย์ช่วยเหลือทางวิชาการพัฒนาชุมชน เขตที่ ๑”, วิทยานิพนธ์สังคมสงเคราะห์ศาสตรมหาบัณฑิต, (บัณฑิตวิทยาลัย : มหาวิทยาลัยธรรมศาสตร์), ๒๕๓๖, หน้า ๓๘.

^๖ รพี แก้วเจริญ และจิตยา สุวรรณะชญ, การแบ่งเวลาปฏิบัติราชการของข้าราชการตำรวจในระดับนักบริหารอาวุโส, (กรุงเทพมหานคร : โรงพิมพ์สำนักนายกรัฐมนตรี้, ๒๕๑๐), หน้า ๔.

๔) ต้องกำหนดแนวทาง และเป้าหมายของการเปลี่ยนแปลงที่ชัดเจน คือ มุ่งการทำงานที่มีประสิทธิผล ยึดถือผลสำเร็จ และผลสัมฤทธิ์ของงาน (results) เป็นหลักในการดำเนินงาน โดยมุ่งที่ผลลัพธ์ (Outcome) โดยมีการประเมินผลและวัดผลสำเร็จของงานอย่างเป็นรูปธรรมสามารถตอบสนองและสร้างความพึงพอใจแก่ลูกค้าผู้มารับบริการ ปรับปรุงโครงสร้างและระบบงานเพื่อขุดเลิกงานที่ซ้ำซ้อน และหมดความจำเป็น โดยสร้างสรรค์กระบวนการทำงานใหม่ ลดขนาดกำลังคน เพื่อลดค่าใช้จ่ายขององค์กรด้านบุคลากร มีการกระจายอำนาจการตัดสินใจจากระดับบนสู่ระดับเจ้าหน้าที่

๕) มีระบบการบริหารที่ยึดผลสำเร็จของงาน และผลลัพธ์ขององค์กรเป็นหลักในการดำเนินงาน รวมทั้งใช้มาตรการจูงใจ และให้รางวัลตอบแทนแก่องค์กรที่ประสบความสำเร็จ^{๑๑}

ประสิทธิภาพในแนวคิดของ จอห์น ดี มิลเล็ต (John D Millet) เป็นหลักการสำคัญที่นักบริหารและนักเผยแผ่ควรนำมาประยุกต์ใช้ ซึ่งประกอบด้วย

- ๑) เวลาที่ผู้ใช้บริการใช้ในการรอรับข้อมูล
- ๒) ความถูกต้องครบถ้วนของข้อมูลที่ได้รับบริการ
- ๓) ความพึงพอใจของผู้รับบริการต่อพฤติกรรมของผู้ให้บริการ
- ๔) ความเท่าเทียมในการให้บริการ^{๑๒}

สมพงษ์ เกษมสิน ได้นำแนวคิดของ ฮาร์ริง อีเมอร์สัน (Haring Emerson) เกี่ยวกับหลักการการทำงานให้มีประสิทธิภาพ ๑๒ ประการไว้ดังนี้

- ๑) ทำความเข้าใจ และกำหนดแนวความคิดในการทำงานให้กระจ่าง
- ๒) ให้หลักสามัญสำนึกในการพิจารณาความน่าจะเป็นไปได้ของงาน
- ๓) คำปรึกษาแนะนำต้องสมบูรณ์และถูกต้อง
- ๔) รักษาระเบียบวินัยในการทำงาน
- ๕) ปฏิบัติงานด้วยความยุติธรรม
- ๖) การทำงานต้องเชื่อถือได้ มีความฉับพลัน มีสมรรถภาพและมีการลงทะเบีย่นไว้

เป็นหลักฐาน

- ๑) งานควรมีลักษณะแจ้งให้ทราบถึงการดำเนินงานอย่างทั่วถึง

^{๑๑}ธานีนทร์ สุทธิคุณุชร, “ประสิทธิภาพในการปฏิบัติงานของพนักงานของฝ่ายการพนักงานบริษัทการบินไทย จำกัด (มหาชน)”, วิทยานิพนธ์ปริญญาศิลปศาสตรมหาบัณฑิต, อ่างแล้ว, หน้า ๕ - ๑๐.

^{๑๒}เรื่องเดียวกัน, หน้า ๑๑.

๘) งานสำเร็จทันเวลา

๙) ผลงานได้มาตรฐาน

๑๐) การดำเนินงานสามารถยึดเป็นมาตรฐานได้

๑๑) กำหนดมาตรฐานที่สามารถใช้เป็นเครื่องมือ ในการฝึกสอนงานได้ให้บ่าหนึ่ง
รางวัลแก่งานที่ดี

๑๒) ให้บ่าหนึ่งรางวัลแก่งานที่ดี^{๑๒}

เวเบอร์ (Weber) ได้กล่าวถึงประสิทธิภาพในการทำงานว่า “ผู้ปฏิบัติงานต้องมีทักษะ (skill) ดังนั้น การที่จะเน้นส่งเสริมพัฒนา การแบ่งงาน และการฝึกงานเฉพาะงาน จะช่วยให้เกิดการ ประหยัดทั้งทรัพยากร และเวลาในการปฏิบัติงาน และขั้นตอนการบังคับบัญชา รวมทั้งระเบียบวินัย ข้อบังคับของงานที่เห็นได้ชัด”^{๑๓}

เอลมอร์ (Elmore, ๑๙๙๓) กล่าวถึงประสิทธิภาพในการพัฒนาองค์การที่มีฐานคิดที่ว่า “คนจะมีประสิทธิภาพการทำงานสูงสุด ถ้าได้รับผิชอบความคอบคุมการทำงานที่เขาได้รับมอบหมาย อย่างเต็มที่ ได้มีส่วนร่วมในกระบวนการตัดสินใจ และได้รับการตอบสนองแรงจูงใจต่าง ๆ เพียงพอ ต่อการเกิดพันธสัญญาในการทำงานให้บรรลุเป้าหมายขององค์การ”^{๑๔}

ไซมอน (Simon, ๑๙๖๐) ได้ให้ทรรศนะเกี่ยวกับประสิทธิภาพไว้ว่าถ้าจะพิจารณาว่างานใด มีประสิทธิภาพสูงสุดนั้นให้ดูจากความสัมพันธ์ระหว่างปัจจัยนำเข้า (Input) กับผลผลิต (Output) ที่ได้รับออกมา เพราะฉะนั้นตามทรรศนะนี้ จึงสรุปได้ว่าประสิทธิภาพจึงเท่ากับผลผลิตผลลบด้วย ปัจจัยนำเข้า และถ้าเป็นการบริหารราชการและองค์การของรัฐบวกกับความพึงพอใจของ ผู้รับบริการ (Satisfaction) เข้าไปด้วย อาจเขียนเป็นสูตรได้ ดังนี้

$$E = (O - I) + S$$

E = Efficiency คือ ประสิทธิภาพของงาน

^{๑๒}สมพงษ์ เกษมสิน, การบริหารงานบุคคลแผนใหม่, พิมพ์ครั้งที่ ๕, (กรุงเทพมหานคร : ไทยวัฒนาพานิช, ๒๕๒๖), หน้า ๓๐.

^{๑๓}ประสิน โสภณบุญ, แนวความคิดทั่วไปและทฤษฎีองค์การ, (กรุงเทพมหานคร : ภาควิชา สังคมวิทยา การบริหารรัฐกิจ มหาวิทยาลัยกรุงเทพ, ๒๕๒๓), หน้า ๕.

^{๑๔}พัชราภรณ์ กระบวนรัตน์, “ประสิทธิภาพในการให้บริการของเจ้าหน้าที่ฝ่ายบริหารงาน ทั่วไปโรงพยาบาลตากสิน สำนักการแพทย์ กรุงเทพมหานคร”, วิทยานิพนธ์การศึกษาตามหลักสูตร ศิลปศาสตรมหาบัณฑิต, (บัณฑิตวิทยาลัย : มหาวิทยาลัยราชภัฏบ้านสมเด็จเจ้าพระยา), ๒๕๔๖, หน้า ๕.

- O = Output คือ ผลผลิต หรือผลงานที่ได้รับออกมา
 I = Input คือ ปัจจัยนำเข้า หรือทรัพยากรทางการบริหารที่ใช้ไป
 S = Satisfaction คือ ความพึงพอใจในผลงานที่ออกมา

จากสูตรดังกล่าว เมื่อนำมาพิจารณาประเมินร่วมกับประสิทธิภาพของการให้บริการ
 สาธารณะของผู้ที่ทำหน้าที่ให้บริการสามารถวัดได้ใน ๒ องค์ประกอบที่สำคัญคือ

- ๑) ประสิทธิภาพของการให้บริการ วัดจากการเปรียบเทียบระหว่างผลผลิตที่เกิดขึ้นกับ
 ปัจจัยนำเข้าในเชิงปริมาณ และเปรียบเทียบกับความพึงพอใจของประชาชน
- ๒) ประสิทธิภาพของการให้บริการ วัดจากการบรรลุเป้าหมายของหน่วยงานและ
 ความสามารถในการตอบสนองต่อความต้องการของประชาชน^{๑๔}

ไรอัน และสมิทซ์ (Ryan and Smith, ๑๙๕๔) ได้ให้ความความหมายของประสิทธิภาพใน
 เชิงธุรกิจและการบริหารงานไว้ว่า ประสิทธิภาพของบุคคล(Human Efficiency) ว่าเป็นความสัมพันธ์
 ระหว่างผลลัพธ์ในแง่บวกและสิ่งที่ทุ่มเทและลงทุนให้กับงาน ประสิทธิภาพในการทำงานนั้นอาจ
 มองจากแง่มุมของการทำงานของแต่ละบุคคล โดยพิจารณาเปรียบเทียบกับสิ่งที่ให้กับงาน เช่น
 ความพยายาม กำลังงาน กับผลลัพธ์ที่ได้รับจากงานนั้นแนวคิดทฤษฎีต่าง ๆ ที่กล่าวถึงประสิทธิภาพ
 ในการปฏิบัติงานโดยทั่วไปจะกล่าวถึงผลการปฏิบัติงาน (Performance) ซึ่งถือได้ว่าเป็นเรื่อง
 เกี่ยวกับประสิทธิภาพในการปฏิบัติงาน (Efficiency) คือ เมื่อมีผลการปฏิบัติที่ดีก็ถือว่ามีประสิทธิภาพ
 ในการทำงานสูง ถ้าผลการปฏิบัติงานไม่ดีก็ถือว่าไม่มีประสิทธิภาพในการปฏิบัติงาน^{๑๕}

มิลเลท (Millet, ๑๙๕๔) ได้ให้ทรรศนะเกี่ยวกับประสิทธิภาพไว้ว่า “หมายถึง ผลการ
 ปฏิบัติงานที่ก่อให้เกิดความพึงพอใจแก่มวลมนุษย์ และได้รับผลกำไรจากการปฏิบัติงานนั้นด้วย
 (Human Satisfaction and Benefit Produced)”^{๑๖}

สัจญญา สัจญญาวิวัฒน์ ได้กล่าวว่า “คำว่าประสิทธิภาพ (effectiveness) หมายถึง การวัดผล
 การทำงานขององค์กรนั้นว่าทำงานได้ปริมาณงานมากน้อยแค่ไหน คุณภาพงานดีมากน้อยแค่ไหน

^{๑๔}Simon, Herbert A., *Administrative Behavior*, New York : The Mcmillan Company,
 Tannenbaum, Rebert, Trving R. Weschier and Fred Massarik (1961) *Leadership and
 Organization*, (New York : McGraw - Hill, 1960), pp. 180 - 181.

^{๑๕}Ryan, T.A. and Smith, P.C., *Principle of Industrial Psychology*, (New York :The
 Mcmald Press Company, 1954), p. 276.

^{๑๖}Millet, John D. *Management in the Public Service*, (New York : McGraw - Hill Book
 Company, 1954), p. 4.

ใช้เงิน ใช้เวลา ใช้แรงงานไปมาน้อยแค่ไหน เป็นผลดีต่อผู้รับบริการมาน้อยแค่ไหน โดยรวม
 ความมีประสิทธิภาพเราจะให้ หมายถึง ทำงานได้ปริมาณและคุณภาพมาก องค์การโดยรวมมีความ
 สมัคสมานสามัคคี มีสันติภาพและความสุขรวม เป็นผลดีต่อส่วนรวม และผู้รับบริการ แต่ใช้เวลา
 แรงงานและงบประมาณน้อย”^{๑๔}

วิรัช สงวนวงษ์วาน ได้กล่าวว่า “ประสิทธิภาพของการบริหารงานจะเป็นเครื่องชี้ความ
 เจริญก้าวหน้าหรือความล้มเหลวขององค์การ งานที่สำคัญของผู้บริหารองค์การก็คือ งานในหน้าที่
 ของการบริหาร ซึ่งจะเหมือนกันเป็นสากลไม่ว่าจะเป็นองค์การขนาดใด มีจุดประสงค์ใด จะเป็น
 เครื่องมือช่วยให้การบริหารหรือการจัดการมีประสิทธิภาพมากยิ่งขึ้น ผู้บริหารที่ชาญฉลาดจะต้อง
 เลือกรับบริหารที่เหมาะสมกับองค์การของคนในสถานการณ์ต่าง ๆ และนำไปปรับใช้ให้เกิด
 ประโยชน์แก่องค์การมากที่สุด”^{๑๕}

สรุปว่า ประสิทธิภาพ หมายถึง การใช้ทรัพยากรในการดำเนินการใด ๆ ก็ตาม โดยมีสิ่ง
 มุ่งหวังถึงผลสำเร็จ และผลสำเร็จนั้น ได้มาโดยการใช้ทรัพยากรน้อยที่สุด และการดำเนินการเป็นไป
 อย่างประหยัด ไม่ว่าจะเป็นระยะเวลา ทรัพยากร แรงงาน รวมทั้งสิ่งต่าง ๆ ที่ต้องใช้ในการ
 ดำเนินการนั้น ๆ ให้เป็นผลสำเร็จ และถูกต้อง

๒.๒ แนวคิดเกี่ยวกับการเผยแผ่ธรรมในพระพุทธศาสนา

ในการเผยแผ่ธรรมในพระพุทธศาสนาได้ยึดแนวทางในการเผยแผ่พระพุทธศาสนาใน
 ครั้งพุทธกาลเป็นต้นแบบ จนกระทั่งมาถึงปัจจุบัน ตามประเด็นดังนี้

๒.๒.๑ การเผยแผ่ในครั้งพุทธกาล

ในสมัยพุทธกาล เป้าหมายของการเผยแผ่ธรรมะ มีจุดมุ่งหมายสูงสุดคือ ต้องการให้ผู้ฟังมี
 ความหลุดพ้นจากกองทุกข์ แต่เมื่อกาลเวลาเนิ่นนาน พระศาสนาแพร่ไปสู่ดินแดนต่าง ๆ ทำให้
 จุดมุ่งหมายในการเผยแผ่ธรรมะมีความแตกต่างกันไปตามลักษณะของสังคม และวัฒนธรรม
 ประเพณี ดังนั้น ในปัจจุบันการเผยแผ่มีเป้าหมายอย่างกว้าง ๆ เพื่อให้ผู้ฟังได้ฟังสิ่งที่ไม่เคยฟัง
 สิ่งใดที่เคยฟังแล้ว และยังไม่เข้าใจยอมเข้าใจชัดเจน บรรเทาความสงสัยลงได้ ทำความเห็นให้

^{๑๔} สัจญา สัจญาวิวัฒน์, ทฤษฎีองค์กรประสิทธิภาพ, รวมบทความสังคมวิทยาและ
 มานุษยวิทยา, (กรุงเทพมหานคร : ภาควิชาสังคมวิทยาและมานุษยวิทยา คณะรัฐศาสตร์, จุฬาลงกรณ์
 มหาวิทยาลัย, ๒๕๔๔), หน้า ๑๑๔.

^{๑๕} วิรัช สงวนวงษ์วาน, การบริหารครอบครัว, (กรุงเทพมหานคร : สำนักพิมพ์แมสพิบลิชชิง
 จำกัด, ๒๕๓๓), หน้า ๘๖.

ถูกต้องและจิตใจยอมผ่อนใส ได้รับความสุขจากการปฏิบัติตามธรรมที่ได้ฟัง โดยยึดตามอุดมการณ์ หลักการ และวิธีการเผยแผ่พระพุทธศาสนาเป็นไปตามแนวทางที่พระสัมมาสัมพุทธเจ้าทรงได้ กำหนดไว้ในโอวาทปาฏิโมกข์ว่า

ขันติ คือ ความอดกลั้นเป็นธรรมเครื่องเผือกเสออย่างยิ่งผู้รู้ทั้งหลาย กล่าว พระนิพพานว่าเป็นธรรมอันยิ่ง ผู้กำจัดสัตว์อื่นอยู่ ไม่ชื่อว่าเป็นบรรพชิตเลยผู้ทำสัตว์ อื่นให้ลำบากอยู่ ไม่ชื่อว่าเป็นสมณะเลย การไม่ทำบาปทั้งปวง การทำกุศลอยู่เสมอ และการทำจิตใจให้ผ่อนใส การไม่พูดร้าย การไม่ทำร้าย การสํารวมในปาติโมกข์ ความเป็นผู้รู้ประมาณในการบริโภค การนอน การนั่ง ในที่อันสงัด ความหมั่น ประกอบในการทำจิตให้ยิ่ง^{๒๐}

ในการเผยแผ่ธรรมของพระพุทธเจ้า พระองค์ทรงเป็นแบบอย่างของผู้ที่มีเทคนิควิธีสอนที่ หลากหลาย ทรงสอนแบบทำนามธรรมให้เป็นรูปธรรม หรือจากง่ายไปหายาก ธรรมะเป็นเรื่องที่มี เนื้อหาลึกซึ้ง ยากที่จะเข้าใจ โดยเฉพาะธรรมะชั้นสูง เพราะพระองค์ทรงใช้กลยุทธ์เทคนิคและ วิธีการที่หลากหลายดังต่อไปนี้

๑) การยกอุทาหรณ์ และการเล่านิทานประกอบ ช่วยให้เข้าใจความ ได้ง่าย และชัดเจน ช่วยให้จำแม่นข่า เห็นจริง และเกิดความเพลิดเพลิน ทำให้การเรียนการสอนมีรสยิ่งขึ้น พระพุทธเจ้า ทรงใช้อุทาหรณ์และนิทานประกอบการสอนมากมาย จะเห็นได้จากการใช้คัมภีร์ต่าง ๆ มีอุทาหรณ์ และนิทานปรากฏอยู่ทั่วไป เฉพาะคัมภีร์ชาคคกอย่างเดียวก็นิทานชาคคถึง ๕๔๗ เรื่อง

๒) การเปรียบเทียบด้วยข้ออุปมา ช่วยให้เรื่องลึกซึ้งเข้าใจยาก ปรากฏความหมายเด่นชัด ออกมาและเข้าใจง่ายขึ้น โดยเฉพาะมักใช้ในการอธิบายสิ่งที่เป็นนามธรรม เปรียบให้เห็นชัดด้วย สิ่งที่เป็นรูปธรรม หรือแม้เปรียบเรื่องที่เป็นรูปธรรมด้วยข้ออุปมาแบบรูปธรรมก็ช่วยให้ความหนัก แน่นเข้า การใช้อุปมานี้ น่าจะเป็นกลวิธีประกอบการสอนที่พระพุทธองค์ทรงใช้มากที่สุด เมื่อเทียบกับวิธีอื่น ๆ

๓) การใช้อุปกรณ์การสอน ในสมัยพุทธกาล ย่อมไม่มีอุปกรณ์การสอนชนิดต่าง ๆ ที่จัดขึ้น ไว้เพื่อการสอน โดยเฉพาะเหมือนสมัยปัจจุบัน เพราะยัง ไม่มีการจัดการศึกษาเป็นระบบขึ้นอย่าง กว้างขวาง หากใช้อุปกรณ์บ้างก็คงต้องอาศัยวัตถุสิ่งของที่มีในธรรมชาติ หรือเครื่องใช้ต่าง ๆ ที่ผู้คนใช้กันอยู่

๔) การทำเป็นตัวอย่าง เป็นวิธีการสอนที่ดีที่สุด โดยไม่ต้องกล่าวสอนด้วยวาจา แต่เป็น ทำนองการสาธิตให้ดู พระพุทธเจ้าทรงกระทำเป็นตัวอย่างด้วยการเป็นผู้นำที่ดีและมีพระจริยาวัตร อันดีงามที่เป็นอยู่โดยปกตินั่นเอง

๕) การเล่นภาษา เล่นคำ และใช้คำในความหมายใหม่ เป็นเรื่องของความสามารถในการใช้ ภาษาบวกกับปฏิภาณ ไหวพริบ ข้อนี้จึงเป็นการแสดงให้เห็นถึงพระปรีชาสามารถของพระพุทธเจ้าที่ มีความรอบรู้ไปทุกด้าน เมื่อผู้ใดทูลถามปัญหาเป็นคำร้อยกรอง พระองค์ก็ทรงตอบเป็นคำร้อยกรอง ไปทันที ทำนองกลอนสวด บางทีเขาทูลถามหรือกล่าวข้อความโดยใช้คำที่มีความหมายไปในทาง ไม่ ดีงาม พระองค์ก็ตรัสตอบ ไปด้วยคำพูดเดียวกันนั่นเอง แต่เป็นคำพูดในความหมายที่ต่างออกไป เป็นฝ่ายดีงาม

๖) อุบายเลือกคน และการปฏิบัติรายบุคคล การเลือกคนเป็นอุบายสำคัญในการเผยแผ่ ธรรมะในพระพุทธศาสนาของพระพุทธเจ้าในการสั่งสอนคนแต่ละถิ่นหรือแต่ละหมู่คณะ มักทรง เริ่มต้นที่บุคคลผู้เป็นประมุข เช่น พระมหากษัตริย์ หรือหัวหน้าของชนหมู่นั้น ๆ ทำให้การประกาศ พระศาสนาได้ผลรวดเร็ว และเป็นการขึ้นชั้นพระปรีชาสามารถของพระองค์ด้วย

๗) การรู้จักจังหวะ และ โอกาส เมื่อยังไม่ถึงจังหวะไม่เป็น โอกาส ก็ต้องมีความอดทนไม่ชิง หักหาญหรือคิดค้นทำ แต่ก็ต้องตื่นตัวอยู่เสมอ เมื่อถึงจังหวะหรือเป็น โอกาส ก็ต้องมีความฉับไวที่จะ จับมาใช้ให้เป็นประโยชน์ ไม่ปล่อยให้ผ่านเลยไปเสียเปล่า แม้ในการเผยแผ่ศาสนาแก่คนส่วนใหญ่ พระพุทธเจ้าก็ทรงปฏิบัติตามจังหวะและ โอกาสด้วย เช่น ในระยะแรกประกาศพระศาสนา ณ วันมาฆบูชาเมื่อ หลังคริสต์ ๑ ปี เมื่อประทับอยู่ ณ เวฬุวัน พระสงฆ์สาวกมาชุมนุมพร้อมกัน ณ ที่นั้น และเป็น โอกาสเหมาะ พระพุทธเจ้าก็ทรงแสดง โอวาทปาติโมกข์สำหรับเป็นหลักยึดถือร่วมกันของ คณะสงฆ์ก่อนที่จะแยกย้ายกัน ไปบำเพ็ญศาสนกิจ

๘) ความยืดหยุ่นในการใช้วิธีการ ถ้าผู้สอนสอนอย่างไรไม่มีอัตรากำหนด คัดค้นหา มาจะ ติฎฐิเสย ให้น้อยที่สุด ก็จะมุ่งไปยังผลสำเร็จในการเรียนรู้เป็นสำคัญ สุดแต่จะใช้กลวิธีใดให้การสอน ได้ผลดี ที่สุดก็จะทำในทางนั้น ไม่กลัวว่าจะเสียเกียรติ ไม่กลัวจะถูกรู้สึกว่าแพ้ บางคราวเมื่อสมควรก็ต้อง ยอมให้ผู้เรียนรู้สึกได้ว่าเขาเก่ง บางคราวสมควรข่มก็ข่ม บางคราวสมควร โอนอ่อนผ่อนตามก็ยอมตาม สมควรขัดก็ขัด สมควรคล้อยก็คล้อย สมควรปลอบก็ปลอบ มีพุทธพจน์ว่า “เรายอมฝึกคนด้วยวิธี อ่อนละมุนละไมบ้าง ด้วยวิธีรุนแรงบ้าง ด้วยวิธีทั้งอ่อนละมุนละไม และทั้งรุนแรงปนกันไปบ้าง”

๙) การลงโทษและให้รางวัล แม้ว่าพระพุทธเจ้าจะทรงใช้การชมเชยก่อกองบ้าง ก็เป็นไปใน รูปการยอมรับคุณความดีของผู้นั้น กล่าวชมเชยโดยธรรมให้เขามั่นใจในการกระทำความดีของตน แต่ไม่ให้เกิดเป็นการเปรียบเทียบข่มคนอื่นลง บางทีทรงชมเพื่อให้ถือเป็นตัวอย่าง หรือเพื่อแก้ความ เข้าใจผิด ให้ตั้งทัศนคติที่ถูกต้อง ไร้อคติ การลงโทษน่าจะมีอยู่แบบหนึ่ง คือ การลงโทษตนเอง

ซึ่งมีทั้งในทางธรรมและทางวินัย ในทางพระวินัย ถือว่ามีบทบัญญัติความประพฤติอยู่แล้วและบทบัญญัติเหล่านี้พระพุทธเจ้าทรงตราไว้โดยความเห็นชอบร่วมกันของคณะสงฆ์ พร้อมทั้งมีบทกำหนดโทษไว้เสร็จ ส่วนในทางธรรม ฤกษ์ที่เหลือของจริง ๆ สอนไม่ได้ ก็กลายเป็นผู้ที่พระพุทธเจ้าและเพื่อนพรหมจารีทั้งปวง ไม่ถือว่าเป็นผู้ที่ควรจะว่ากล่าวสั่งสอน โดยวิธีนี้ ถือว่าเป็นการลงโทษอย่างรุนแรงที่สุด

๑๐) กลวิธีแก้ปัญหาเฉพาะหน้า ย่อมต้องอาศัยปฏิภาณ คือ ความสามารถในการประยุกต์หลัก วิธีการ และกลวิธีต่าง ๆ มาใช้ให้เหมาะสมเป็นเรื่องเฉพาะครั้งเฉพาะคราวไป^{๒๐}

ลักษณะการสอนของพระพุทธเจ้า หรือพุทธลีลาในการสอน หรือเทศนาวิธี ๔ นั้น โดยปกติการสอนของพระพุทธองค์ประกอบด้วยคุณลักษณะทั้ง ๔ ประการ แม้มิได้มีจุดประสงค์พิเศษก็ตามการสอนของผู้สอนแต่ละคนมีความแตกต่างหลากหลาย มีลักษณะจำเพาะคน แต่มีจุดประสงค์เหมือนกัน คือ ต้องการให้การเรียนการสอนมีความน่าสนใจ และประสบผลสำเร็จตามเป้าหมายที่ตั้งไว้ แต่ลักษณะของพุทธวิธีการสอนเน้นให้ผู้ศึกษาปฏิบัติได้รับประโยชน์ คือ ประโยชน์ทั้งในปัจจุบัน อนาคต และประโยชน์สูงสุด คือ พระนิพพานแล้ว ยังทรงใช้อุบายในการสอนเหมาะสมกับภูมิหลังและบุคลิกของบุคคล รู้จักรอจังหวะ และโอกาสให้ดำเนิน ไปจนประสบผลสำเร็จ โดยมีลักษณะของพุทธวิธีการสอน (The Buddha's style or manner of teaching) ๔ ประการ ดังนี้

๑. สันทัสสนา คือ ทรงแสดงธรรมเรื่องนั้น ๆ อธิบายได้ชัดเจนแจ่มแจ้ง ชี้แจงให้เห็นชัดในเรื่องที่สอน จำแนกแยกแยะ และแสดงเหตุผลชัดเจนจนผู้ฟังเข้าใจแจ่มแจ้งเห็นจริงเห็นจรง ราวกับจูงมือไปดูให้เห็นกับตา (Elucidation and verification)^{๒๑} แสดงธรรมจากรูปธรรมไปหานามธรรม จากเรื่องที่รู้แล้วไปหาเรื่องที่ยังไม่รู้ จากเรื่องใกล้ไปหาเรื่องไกล พระพุทธองค์ทรงใช้วิธีนี้กับผู้ฟังที่มีความหวาดหวั่น หรือเกิดความหตุใจ และ กำลังมีจิตใจไม่สงบทำให้ผู้ฟังสามารถมองเห็นรูปธรรม หรือจินตนาการตามได้ทั้งส่วนดีและไม่ดีแจ่มแจ้งชัดเจนราวกับตาเห็นเป็นผลให้ปลดปล่อยความเขลาหรือความมืดมัวเสียได้^{๒๒}

^{๒๐} พ.พ. ๒๕/๒๔/๔๖ - ๕๐.

^{๒๑} พระพรหมคุณาภรณ์ (ป.อ. ปยุตฺโต), พจนานุกรมพุทธศาสตร์ ฉบับประมวลธรรม, (กรุงเทพมหานคร : โรงพิมพ์มหาวิทยาลัยมหาจุฬาลงกรณราชวิทยาลัย, ๒๕๔๖), หน้า ๒๗๑.

^{๒๒} เสฐียรพงษ์ วรรณปก, พุทธวิธีสอนจากพระไตรปิฎก, (กรุงเทพมหานคร : หจก. อรุณการพิมพ์, ๒๕๔๑), หน้า ๘๓.

๒. สมาทปนา คือ ทรงแสดงธรรมเชิญชวน ชักจูงใจให้เห็นจริงด้วย ชวนให้คล้อยตามจนต้องยอมรับ และนำไปปฏิบัติ (Incitement to take upon oneself; inspiration towards the Goal) ทำให้ผู้ฟังมองเห็นคุณของกุศลธรรม โทษของอกุศลกรรมในด้านต่างๆ อย่างชัดเจน ผู้ฟังเกิดความบันเทิงใจ พร้อมทั้งจะสละส่วนที่เป็นบาปกระทำสิ่งที่ตนบุญ ชวนใจให้อยากรับเอาไปปฏิบัติ คือ สิ่งใดควรปฏิบัติ หรือหักทำ ก็แนะนำหรือบรรยายให้ซาบซึ้งในคุณค่า มองเห็นความสำคัญที่จะต้องฝึกฝนบำเพ็ญ จนใจยอมรับ อยากลงมือทำ หรือนำไปปฏิบัติ เป็นผลให้ปลดเปลื้องความประมาทเสียได้

๓. สมุตตเตชนา คือ ทรงแสดงธรรม กระตุ้นเร้าใจให้อาจหาญแกล้าวกล้า ปลุกเร้าใจให้กระตือรือร้น เกิดความอดุสาหะ มีกำลังใจแข็งขัน มั่นใจที่จะทำให้สำเร็จได้ ผู้งาน ไม่หวั่นระย่อ ไม่กลัวเหนียว ไม่กลัวยาก (Urging; encouragement; animation; filling with enthusiasm) เป็นผลให้ปลดเปลื้องความเกียจคร้านเสียได้

๔. สัมปหังสนา คือ ปลอบขโลมใจให้สดชื่นร่าเริง คือ บำรุงจิตให้เข้มขึ้นเบิกบาน โดยชี้ให้เห็นผลดี หรือคุณประโยชน์ที่จะได้รับและทางที่จะก้าวหน้าบรรลุผล สำเร็จยิ่งขึ้นไป ทำให้ผู้ฟังมีความหวังและร่าเริงเบิกบานใจ (Gladdening; exhilaration; filling with delight and joy) เป็นผลให้สัมฤทธิ์การปฏิบัติ^{๒๔}

นอกจากนั้นโดยปกติแล้ว พระพุทธเจ้าทรงแสดงธรรมมีลักษณะเช่นนี้

๑) อนุปฺพพิททา แสดงธรรมไปตามลำดับ ส่วนใดที่เห็นว่าเป็นประโยชน์แก่ผู้ฟังถึงแม้จะมีเพียงคนเดียวก็จะไม่ตัดเนื้อความให้เสียหาย แสดงจากง่ายไปหายากง่ายไปหายากตามลำดับ อนุปฺพพิททามีอยู่ ๕ ประการ ได้แก่

(๑) ทานกถา เรื่องทาน

(๒) สีลกถา เรื่องศีล

(๓) สักคกถา เรื่องสวรรค์

(๔) กามาทีนวกถา เรื่องโทษของกามคุณทั้งหลาย

(๕) เนกขัมมานิสังสกถา เรื่องอนิสังส์แห่งการออกจากกามคุณทั้งหลาย^{๒๕}

^{๒๔} พระธรรมปิฎก (ป.อ. ปยุตฺโต), พุทธวิธีในการสอน, (กรุงเทพมหานคร : มูลนิธิพุทธธรรม, ๒๕๔๒), หน้า ๔๕.

^{๒๕} ที.ที. ๕/๒๓๗/๑๘๕ - ๑๕๐.

พระพุทธเจ้าเมื่อจะทรงแสดงพระธรรมเทศนาแก่ภุชงค์ ผู้ที่มีอุปนิสัยสามารถที่จะบรรลุธรรมได้ พระองค์ทรงแสดงอนุปุพพิณานีก่อนแล้ว จึงคริสต์แสดงอริยสัจ ๔ เป็นการทำจิตให้พร้อมที่จะรับ คุณผ้าที่ซักสะอาดแล้ว ควรรับน้ำย้อมต่าง ๆ ได้ดี”^{๒๖}

๒) ปริยายทัสสาวี ทรงชี้แจงยกเหตุผล หรืออุทาหรณ์ให้ผู้ฟังเข้าใจ

๓) อนุทนตา สอนด้วยมีจิตเมตตาต่อผู้ฟังจริง ๆ คือ ปราารถนาจะให้เขาพ้นจากทุกข์

๔) อนามิสันตระ ไม่แสดงธรรมเพราะเห็นแก่อามิสสินจ้าง คือ ไม่ได้ทรงเห็นแก่ลาภผลหรือรางวัลที่จะตอบแทน มุ่งประโยชน์สุขแก่ผู้ฟังอย่างเดียว ดังพุทธคำรัสที่ว่า “สพฺพทานํ ธมฺมทานํ ชินาติ การให้ธรรมทาน ชนะการให้ทั้งปวง”

๕) อนุปหังจะ ไม่แสดงธรรมด้วยการขกคนข่มท่าน ไม่เสียดสีผู้อื่นให้ได้รับความเสียหาย ไม่บังคับให้ผู้ฟังเชื่อ ให้ผู้ฟังเชื่อโดยการพิจารณาไตร่ตรองด้วยปัญญาของตนเอง”^{๒๗}

ดังพุทธศาสนสุภาษิตที่ว่า “สุทฺธสฺสํ วชฺชมนฺนญฺเฐลํ อคฺคโน ปน ทฺสฺสสฺสํ โทษฺคนอื่นเห็นได้ง่าย ส่วนโทษของคนเห็นได้ยาก”^{๒๘} และสมคังพุทธพจน์ที่ว่า “คเมว วาจา ภาเสยฺย ยายคฺคานํ น ตาปเย ปเร จ น วิหีเสยฺย สฺวา เว วาจา สุภาสิตา บุคฺคผลพิงฺกถาวาจาโฉนํ ฌนํ เป็นเครื่องทำตนให้เดือดร้อนและไม่พึงเบียดเบียนผู้อื่น วาจาอันเป็นสุภาษิตแท้”^{๒๙}

พระราชวรมุนี (ป.อ. ปยุตฺโต) ได้กล่าวถึงจุดมุ่งเน้นของการเผยแผ่ธรรมะในพระพุทธศาสนา ไว้ว่า

พระพุทธศาสนาเป็นศาสนาที่เกิดขึ้นมาเพื่อช่วยเหลือเพื่อนมนุษย์ทุกชนชั้น โดยมุ่งเน้นถึงกลุ่มคนที่มีความวุ่นวาย หรือความทุกข์ทั้งหมด พระพุทธศาสนาจะเน้นที่หลักธรรม คำสอนเพื่อให้เนื่อกคิดถึงสาเหตุแห่งความทุกข์ ให้หยุดพิจารณาหลักธรรมตามเหตุผลที่เป็นจริง โดยอาศัยหลักของสรีรธา คือ ความเชื่อ แต่มิใช่เชื่ออย่างงมงาย ให้เชื่อด้วยหลักแห่งเหตุผล ตามความเป็นจริง เช่น ในเรื่องของอริยสัจ ๔ ข้อที่ว่าทุกข์ให้รู้ว่าเป็นทุกข์ เมื่อรู้แล้วให้เนื่อกถึงสาเหตุที่ทำให้ทุกข์เกิด ให้พิจารณาถึงความดับทุกข์ และวิธีการแก้ทุกข์ สิ่งเหล่านี้เมื่อคิดถึงเหตุผลได้แล้ว จุดแห่งปัญญาทั้งหลายก็จะเกิดตาม นี้คือหลักแห่งจินตามยปัญญา อันเป็นปัญญาที่

^{๒๖} พระธรรมปิฎก (ป.อ. ปยุตฺโต), พจนานุกรมพุทธศาสตร์ ฉบับประมวลธรรม, พิมพ์ครั้งที่ ๕, (กรุงเทพมหานคร : โรงพิมพ์มหาจุฬาลงกรณราชวิทยาลัย, ๒๕๔๓), หน้า ๒๐๕ - ๒๑๐.

^{๒๗} อ.จ. ปยุตฺก. ๒๒/๑๕๕/๒๐๕.

^{๒๘} พ.ร. ๒๕/๒๘/๓๔.

^{๒๙} พ.ร. ๒๕/๓๕๗/๔๑๑ - ๔๑๒.

เกิดจากการนึกคิดถึงเหตุผล พระพุทธศาสนามีหลักธรรมที่เป็นจุดแห่งความคิด
มากมาย โดยอาศัยศรัทธาเป็นตัวพื้นฐานและมีปัญญาเป็นผลที่เกิดตามมา^{๑๑}

จุดมุ่งเน้นของการเผยแผ่ธรรมในพระพุทธศาสนาเน้นการพัฒนาศรัทธา และปัญญาที่
ถูกต้องพระพุทธศาสนาเป็นศาสนาประเภทอเทวนิยมที่สอนให้มนุษย์พึ่งตนเอง และอบรมพัฒนา
ตนเอง ไม่นิยมสิ่งศักดิ์สิทธิ์ภายนอกที่ไร้ตัวตนและหาแก่นสารไม่ได้ โดยมุ่งเน้นในเรื่องของศรัทธา
ที่มีปัญญาและการใช้ปัญญาอย่างมีเหตุผล ไม่หวังพึ่งพาสีงภายนอก ไม่ว่าจะเป็นเทพเจ้าสูงสุด
หรือเทวดาใด ๆ พระพุทธศาสนาเป็นศาสนาที่สอนเน้นหนักในเรื่องของการใช้สติปัญญาในการดำเนินชีวิต
ให้รู้จักกำจัดความทุกข์ ความเค็อคร้อนด้วยการศึกษา ให้เห็นต้นเหตุของความทุกข์ แล้วแก้ไขให้
ถูกต้อง ไม่ให้เชื่อถึออย่างมงายไร้เหตุผล ดังที่พระพุทธองค์ทรงตรัสไว้ในเกสปุตตสูตร หรือบางที
เรียกว่า กาลามสูตร ซึ่งเป็นหลักในการพิจารณาหาเหตุผลก่อนที่จะเชื่ออะไรง่าย ๆ มี ๑๐ ประการ ได้แก่

- ๑) อย่าเชื่อเพียงเพราะได้ยิน ได้ฟังตามๆ กันมา
- ๒) อย่าเชื่อเพียงเพราะการถึอสืบ ๆ กันมา
- ๓) อย่าเชื่อเพียงเพราะข่าวที่เล่าลือกัน
- ๔) อย่าเชื่อเพียงเพราะอ้างว่ามีอยู่ในตำนานหรือคัมภีร์
- ๕) อย่าเชื่อเพียงเพราะตามหลักตรรกศาสตร์ หรือนึกเอาเอง
- ๖) อย่าเชื่อเพียงเพราะด้วยการคาดคะเน
- ๗) อย่าเชื่อเพียงเพราะด้วยการคิดตรงตามแนวเหตุผล
- ๘) อย่าเชื่อเพียงเพราะเข้ากัน ได้กับทฤษฎีของตน
- ๙) อย่าเชื่อเพียงเพราะเห็นว่าผู้พูดเป็นบุคคลที่น่าเชื่อถึอ
- ๑๐) อย่าเชื่อเพียงเพราะนับว่าท่านสมณะนี้เป็นครูของเรา^{๑๒}

เมื่อคิดไตร่ตรองอย่างถึถ้วนด้วยประการเช่นนี้แล้ว สิ่งที่จะตามมา คือ ความรอบรู้ ความฉลาดอัน
เป็นผลมาจากการเรียนและคิด ซึ่งเรียกว่า การพัฒนาปัญญา โดยที่บ่อเกิดแห่งปัญญามี ๓ ประการ คือ

- | | |
|-----------------|---|
| ๑) สุตมยปัญญา | ปัญญาที่เกิดจากการคิดพิจารณาเหตุผล |
| ๒) จินตมยปัญญา | ปัญญาที่เกิดจากการศึกษาเล่าเรียน |
| ๓) ภาวนามยปัญญา | ปัญญาที่เกิดจากประพฤติปฏิบัติและฝึกฝนอบรม ^{๑๓} |

^{๑๑}พระราชวรมุนี (ประยูร ย์ ปยุตฺโต), พุทธธรรม ฉบับปรับปรุงและขยายความ, (กรุงเทพมหานคร :
คณะธรรมกรรม, ๒๕๒๕), หน้า ๓๗.

^{๑๒}อง.ต.ก. ๒๐/๕๐๕/๒๔๑.

^{๑๓}ที.ปา. ๑๑/๒๒๘/๒๓๑.

(๑) สุตมยปัญญา สุตะ โดยความหมายแปลว่า ฟัง การฟังเป็นการเพิ่มพูนสติปัญญาได้อย่างหนึ่ง แต่จะได้ผลดีต้องตั้งใจฟัง เช่น เมื่อครูสอนอยู่ในห้องเรียน ถ้าเราไม่ตั้งใจฟัง จิตใจไม่เป็นสมาธิ คิดไปถึงเรื่องอื่น ๆ ถึงแม้จะฟัง แต่ตั้งใจไม่เป็นสมาธิแล้ว ก็เป็นสักแต่ว่าฟังไม่สังเกตไม่จดจำ ก็จะไม่ได้รับความรู้ ต้องตั้งใจฟัง รู้จักจับใจความสำคัญของเนื้อหาวิชาที่เรียนจึงจะได้รับความรู้

(๒) จินตามยปัญญา จินตะ โดยความหมาย แปลว่า คิด การเรียนนั้นถ้าเพียงแต่ฟัง หรืออ่าน เฉย ๆ ไม่ใช่ความคิดพิจารณา ความรู้ที่ได้ก็ไม่แตกฉาน เป็นเพียงรู้เท่าคำรา ต้องอาศัยการคิด พิจารณาเหตุผลเปรียบเทียบด้วย จึงจะมีความรู้กว้างขวาง การพิจารณาปัญญาให้กว้างขวางและคิด ได้ลึกซึ้งนั้น ต้องรู้จักวิธีคิด หรือคิดถูกวิธีเอาความรู้ที่ได้จากการฟัง การอ่าน การเล่าเรียนมาเป็น พื้นฐานแล้วคิดพิจารณา ให้รอบครอบ การคิด การพิจารณาโดยใช้ปัญญาให้เข้าใจคุณค่ามองเห็น ผลดีผลเสีย ซึ่งมีชื่อเรียกเฉพาะว่า “โยนิโสมนสิการ” คือ การพิจารณาโดยแบบกายพิจารณา เพื่อเข้าถึงความจริง โดยสืบค้นหาเหตุไปตามลำดับจนถึงต้นเหตุที่แท้ มีการแยกแยะองค์ประกอบ จนมองเห็นตัวสถานะและความสัมพันธ์ แห่งเหตุปัจจัยหรือไตรตรอง ให้รู้ว่าอะไรคืออะไร

(๓) กวานมยปัญญา กวานา โดยความหมายแปลว่า การทำให้เกิด การฝึกอบรมกวานมยปัญญา คือ ปัญญาที่เกิดจากการฝึกอบรมเจริญปัญญาให้รู้เท่าทัน เข้าใจสิ่งทั้งหลายตามความเป็นจริง จนมีจิตใจ เป็นอิสระไม่ถูกรอบงำด้วยกิเลส พระพุทธศาสนาให้ความสำคัญแก่ปัญญาที่เกิดจากการปฏิบัติ มากกว่าการเรียนทางทฤษฎี แต่ขาดการปฏิบัติ

พระพุทธศาสนาเน้นการฝึกอบรมตนเองทั้งตนเอง และการมุ่งอิสรภาพความหลุดพ้น โดยการฝึกอบรมตนเอง พระพุทธศาสนาให้ความสำคัญกับการฝึกอบรมตนเป็นอย่างมาก การปฏิบัติธรรมทุกอย่างในพระพุทธศาสนา เช่น การให้ทาน การรักษาศีล และการเจริญกวานา ล้วนเป็นการฝึกอบรมตนเองทั้งสิ้น หลักธรรมที่เกี่ยวกับการฝึกอบรมตนประกอบด้วย

๑) กวานา แปลว่า ทำให้เกิด ให้มีขึ้น ทำให้มีให้เป็นขึ้น หมายความว่าอะไรที่ยังไม่มีก็ทำให้ มีขึ้น อะไรที่ยังไม่เป็นก็ทำให้เป็นขึ้น ซึ่งหมายถึง การฝึกอบรมเพื่อสร้างเสริมให้เกิดขึ้น เช่น การฝึกอบรมจิตให้เป็นสมาธิ การฝึกอบรมจิตให้มีเมตตา

๒) ทมะ แปลว่า การฝึก ในที่นี้หมายถึง การฝึกปรับปรุงตน การรู้จักข่มจิต ข่มใจ บังคับ ควบคุมตนเองได้ ไม่พูดไม่ทำอะไรไปตามอารมณ์ แต่พูดและทำตามเหตุผลที่พิจารณาแล้วว่าดีมีประโยชน์

๓) สิกขา แปลว่า การศึกษา ข้อปฏิบัติสำหรับฝึกอบรมมี ๓ อย่างรวมเรียกว่า สิกขา ประกอบด้วย คือ

- (๑) อธิศีลสิกขา ฝึกอบรมในเรื่องศีล ควบคุมความประพฤติทางกายและวาจา
- (๒) อธิจิตตสิกขา ฝึกอบรมให้เรื่องจิต คือ การฝึกสมาธิ
- (๓) อธิปัญญาสิกขา ฝึกอบรมในเรื่องปัญญา

การพึ่งตนเอง พระพุทธศาสนา สอนให้รู้จักพึ่งตนเอง หวังผลสำเร็จด้วยการลงมือทำ และรู้จักแก้ไขปรับปรุงตนเอง อย่าไปหวังพึ่งปัจจัยภายนอก เพราะปัจจัยภายนอกนั้น ไม่นั่นอน การรู้จักพึ่งตนเองมีจุดประสงค์เพื่อให้เรามีความเพียรพยายามในการที่จะประพฤติดนให้เป็นคนดี ทำความดียิ่งขึ้น และปรับปรุงตนเองให้มีความสามารถยิ่งขึ้น จุดมุ่งหมายจะบรรลุได้โดยตัวเราต้องทำ พระศาสดาก็ดี ครูอาจารย์ก็ดี เป็นเพียงผู้แนะผู้บอกทางเท่านั้น จุดมุ่งหมายในทางพระพุทธศาสนา พระพุทธองค์จะช่วยส่งเรา หรือนำเราไปสวรรค์ไปนิพพานนั้น ไม่ได้ แต่ช่วยบอกทางชี้ทางและแนะนำพร่ำสอนกันได้ เป็นกัลยาณมิตรได้ แต่เมื่อถึงคราวปฏิบัติเราต้องปฏิบัติเอง ดังนั้น เราจึงควรพึ่งตนเองให้มากที่สุด ทำให้ตัวเรามีสมรรถภาพ มีคุณภาพที่จะพึ่งตัวเอง ช่วยตัวเองได้ เป็นที่พึ่งของตนเองได้ จะพึ่งผู้อื่นต่อเมื่อจำเป็นเท่านั้น^{๓๓}

พระธรรมกิตติวงศ์ (ทองดี สุรเตโช) ได้ให้รายละเอียดไว้สรุปได้ว่า ท่านบูรพาจารย์ทางศาสนา ได้พยายามศึกษาค้นคว้าและวิเคราะห์วิธีเผยแผ่พระพุทธศาสนาของพระพุทธองค์ และของพระสาวก แล้วสรุปวิธีต่าง ๆ ที่ทรงใช้ได้ ๑ ประการด้วยกัน โดยท่านตั้งชื่อวิธีเหล่านั้นเป็นพิเศษไว้ว่า

- ๑) อุปนิสินนกลา
- ๒) รัมมิกถา
- ๓) โยวาทถลา
- ๔) อนุสาสนิกถา
- ๕) รัมมสาถักถา
- ๖) ปุจฉาวิสัชนากถา
- ๗) รัมมเทศนากถา

กุศโลบายทั้งเจ็ดวิธีนี้มีรายละเอียดที่ทรงปฏิบัติ ดังนี้

(๑) อุปนิสินนกลา คือ วิธีสอนธรรมแก่คนที่มาเข้าเฝ้าซึ่งมีผู้เดียวบ้าง หลายคนบ้าง หรือแก่คนที่ทรงพบปะด้วย เมื่อผู้ใดมาเข้าเฝ้าหรือเสด็จไปพบผู้ใดก็จะทรงทักทายปราศรัยด้วยไมตรีถามไถ่สุขทุกข์ตามธรรมเนียม ผู้ใดมีทุกข์มากก็ทรงปลอบใจให้คลายทุกข์ทรงให้สติให้ให้แนวคิดสะกิดใจเพื่อให้ตัดใจคลายเศร้า ผู้ใดท้อแท้หมดหวังก็ทรงให้กำลังใจมิให้ท้อถอย ให้เพิ่มเพียรเพิ่มอุตสาหะมากยิ่งขึ้นผู้ใดมีคิมิคมองไม่เห็นทางข้างหน้าก็ทรงชี้ทางถูกให้เดิน ดังนี้เป็นต้นบางครั้งเสด็จไปเยี่ยมเยียนผู้ป่วยไข้ ทรงแนะนำให้เกิดสติเกิดปัญญามองเห็นสภาวะความเป็นจริงของชีวิตจนกระทั่งจิตใจของผู้นั้นปลอดโปร่งหมดกังวล วิธีเหล่านี้เป็นเหตุให้ผู้คนที่พบปะสนทนากับ

^{๓๓}ที่.ป.า. ๘/๒๘๘/๓๑.

พระองค์ได้บรรลุลหรรณบ้าง ได้ความเข้มแข็งเบิกบานใจบ้าง จึงต่างก็ยอมรับมาเป็นสาวกเป็นผู้นับถือพระพุทธศาสนา

(๒) ธรรมมีกถา คือ วิธีสอนธรรมโดยทรงยกข้อธรรมข้อหนึ่งหรือหมวดหนึ่งซึ่งเป็นข้อควรรู้ควรเว้น ควรปฏิบัติ หรือเรื่องราวข้อเท็จจริงบางอย่างขึ้นมาแล้วทรงชี้แจงแสดงเนื้อหาสาระแห่งธรรมนั้น ๆ ไปโดยละเอียด เป็นการอธิบายขยายความธรรมข้อนั้น ๆ โดยชัดเจนแจ่มแจ้ง ประกอบด้วยอรรถ (เนื้อหาสาระ) ประเภท (ข้อย่อย) เหตุ (เค้ามูลที่ทำให้เกิดผล) ผล (สิ่งที่ได้รับ) อุปมา (ข้อเปรียบเทียบ) และสาธก (ตัวอย่าง) นำให้ผู้ฟังรู้อย่างเห็นจริงในธรรมที่ควรรู้ควรเห็น เช่น ครัสว่าศีลเป็นอย่างไร สมาธิเป็นอย่างไร ปัญญาเป็นอย่างไร ศีลที่รักษาศีลแล้วมีประโยชน์มีอานิสงส์อย่างไร เป็นต้น

(๓) โอวาทกถา คือ วิธีสอนธรรมแบบอบรม แนะนำ ดักเตือนให้รู้สึกผิดชอบชั่วดี ทรงใช้วิธีนี้ในกรณีที่มีผู้ทำผิดเสียหายขึ้นมา จะทรงว่ากล่าวดักเตือน ทรงชี้ให้เห็นถึงข้อที่ควรทำควรปฏิบัติ ซึ่งจะเป็นประโยชน์แก่ผู้นั้นต่อไป

(๔) อนุสาสนิกถา คือ วิธีสอนธรรมแบบสั่งสอนหรือแบบพรั่าสอน โดยทรงใช้วิธีนี้ในกรณีที่ทรงประสงค์จะแนะนำข้อปฏิบัติให้ทราบโดยไม่บังคับว่าจะต้องปฏิบัติตาม แต่หากสามารถปฏิบัติได้ก็จะได้รับผลดีด้วยตัวเอง และข้อปฏิบัตินั้นจะทรงแนะนำบ่อย ๆ ครัสย้ำเนื่อง ๆ ประเภท ย้ำแล้วย้ำอีกเพื่อเตือนสติเตือนใจ มิให้ผลอผลหลงลืม และเรื่องที่ทรงสอนเนื่อง ๆ ได้แก่ เรื่อง ไตรลักษณ์ เรื่องการอยู่ป่า เรื่องสติสัมปชัญญะ เป็นต้น เช่น สอนว่า “ดูก่อนภิกษุทั้งหลาย ภิกษุพึงเป็นผู้มีสติสัมปชัญญะรอกาลเวลา นี่เป็นคำสั่งสอนของเราสำหรับเธอทั้งหลาย”

(๕) ธรรมสาธกัถกถา คือ วิธีสอนแบบสนทนาธรรม คือพูดคุยแลกเปลี่ยนความรู้ทางธรรม แก่กันและกันพระพุทธเจ้าทรงเผยแผ่ธรรมด้วยวิธีนี้เป็นประจำเช่นเดียวกับแบบอื่น ๆ โดยเสด็จไปร่วมวงสนทนากับพระสงฆ์ที่นั่งคุยกันอยู่บ้างเสด็จไปทรงสนทนากับนักบวชต่างลัทธิบ้าง สนทนากับผู้มาเข้าเฝ้าบ้าง เป็นเหตุให้พระองค์ได้ทรงถ่ายทอดธรรมข้อต่าง ๆ ได้ตอบข้อซักถาม ได้รับฟังทัศนะของกลุ่มสนทนา และทรงสร้างปสาทะความเลื่อมใสให้เกิดแก่ผู้สนทนาจนถึงยอมคนเป็นสาวกก็มี เลิกนับถือลัทธิเดิมของคนหันมาปฏิบัติญาณตนเป็นพุทธมามกะก็มี

(๖) ปุจฉาวิสัชนากถา คือ วิธีสอนแบบถามตอบกันและกัน คือ ฝ่ายหนึ่งถาม ฝ่ายหนึ่งตอบ หรือผลัดกันถามผลัดกันตอบ เป็นวิธีการที่ทรงใช้เมื่อทรงสนทนากับพระสงฆ์หรือผู้เข้าเฝ้า โดยทรงเปิดโอกาสให้ถามปัญหา หรือข้อสงสัยแล้วทรงตอบคำถามนั้น หรือทรงอธิบายขยายความธรรมข้อใด ข้อหนึ่ง แล้วทรงถามความคิดเห็นของผู้ที่ทรงสนทนาด้วย เป็นการเปิดโอกาสให้มีการซักไซ้ไล่เลียงจนหมดความสงสัยในเรื่องนั้น ๆ เป็นเหตุให้ผู้สนทนาของพระองค์เกิดความรู้ความ

เข้าใจแจ่มแจ้งจนไม่มีข้อเคลือบแคลงสงสัยต่อไป แล้วยอมรับนับถือพระองค์ว่าเป็นศาสดาของตน
ก็มี หันกลับมานับถือพระพุทธศาสนาก็มี

(๗) ธรรมเทศนาภาค คือ วิธีสอนธรรมด้วยการแสดงขึ้นแจ้งธรรมให้แจ่มแจ้งชัดเจน
โดยมุ่งเน้นแนะนำข้อธรรมให้รู้ให้เข้าใจและเน้นให้เห็นแนวปฏิบัติตามได้ เป็นวิธีสอนธรรมที่มี
ความสมบูรณ์ เพราะอาจนำวิธีสอนธรรมข้างต้นบางวิธี หรือทุกวิธีมารวมไว้ในวิธีนี้ได้แล้ว
แต่กรณีและความสามารถของผู้สอนธรรม วิธีนี้ได้แก่วิธีเรียกกันในปัจจุบันว่าการแสดงธรรมหรือ
การเทศน์นั่นเอง^{๓๔}

การเผยแผ่เป็นกิจการอย่างเดียวกันที่จะดำรงพระพุทธศาสนาไว้ได้ เพราะพระพุทธศาสนาเป็น
หลักธรรมและหลักการที่เป็นนามธรรม การที่ประชาชนจะเข้าใจ เข้าถึง และได้ประโยชน์จาก
พระพุทธศาสนาที่โดยอาศัยการฟังเท่านั้น แม้ผู้ใดจะมีสติปัญญาสามารถเรียนรู้สิ่งต่าง ๆ ได้
ด้วยตนเอง แต่ก็ไม่อาจรู้เข้าใจและเข้าถึงพระพุทธศาสนาจนถึงขั้นบรรลุธรรมระดับต่าง ๆ ด้วยตนเอง
เช่น พระพุทธองค์ได้เล็ดตัวอย่างเช่นพระสารีบุตรแม้จะปัญญาสามารถเรียนรู้ศาสตร์และลัทธิของ
อาจารย์จนจบได้อย่างรวดเร็วก็ไม่อาจรู้ธรรมสูงสุดได้ด้วยตัวเอง ต้องอาศัยฟังธรรมจาก
พระอัสสชิ และพระพุทธเจ้า จึงได้บรรลุธรรม การเทศน์เป็นกิจกรรมที่ทำให้เกิดการฟัง เมื่อฟังแล้ว
ทำให้ได้คิดใคร่ครองพิจารณาจนเกิดความเข้าใจขึ้น หลังจากนั้นก็เกิดศรัทธาและการปฏิบัติตามมา
เมื่อเกิดศรัทธา และปฏิบัติได้ผลแล้วก็กลายเป็นพุทธมามกชน เป็นอริยสาวกตามลำดับ

การเทศน์แต่ละครั้งเป็นการถ่ายทอดธรรมไปสู่พหูชนได้อย่างรวดเร็ว ด้วย
ว่าการเทศน์ส่วนใหญ่จะทำต่อหน้าผู้คนจำนวนมากและปัจจุบันนิยมทำกันเป็นพิธีการ
มีการจัดสถานที่และสิ่งประกอบต่าง ๆ อันอำนวยความสะดวกให้แก่ทั้งผู้เทศน์
และผู้ฟัง ทำให้สามารถถ่ายทอดธรรมได้อย่างมีประสิทธิภาพ ผู้เทศน์สามารถ
แนะนำชี้แจงข้อธรรมให้ผู้คนจำนวนมากได้รู้และเข้าใจได้โดยใช้เวลาไม่มาก
สามารถดึงดูดใจและศรัทธาของผู้ฟังได้ครั้งละมาก ๆ ทำให้เกิดสมาชิกของ
พระพุทธศาสนาเพิ่มขึ้น ได้เรื่อย ๆ อย่างรวดเร็ว เหมือนอย่างสมัยพุทธกาล
เมื่อพระ พุทธองค์ทรงแสดงธรรมแต่ละเรื่องแต่ละกัณฑ์จบแล้วจะมีผู้เข้าใจธรรม
บรรลุธรรมจำนวนมาก ๆ และท่านเหล่านั้นบ้างก็ขอบวช บ้างก็แสดงตนเป็นพุทธมามก
เป็นเหตุให้พระพุทธศาสนาแพร่หลายไปได้อย่างรวดเร็ว การเผยแผ่ธรรมด้วยวิธี

^{๓๔} พระธรรมกิตติวงศ์ (ทองดี สุรเตโช), เทศน์การเผยแผ่ที่สำคัญศักดิ์สิทธิ์, (กรุงเทพมหานคร :
สำนักพิมพ์เถียงเชียง, ๒๕๕๐), หน้า ๗ - ๑๖.

แบบอื่น แม้จะได้สมาชิกศาสนา แต่ก็อยู่ในวงจำกัด ได้คราวละไม่มากนัก
วิธีแบบธัมมาเทศนาไม่ได้^{๓๔}

สรุปได้ว่า การเผยแผ่เป็นการสร้างความสัมพันธ์ระหว่างศาสนากับศาสนิก เพราะเป็นการถ่ายทอดธรรมทางศาสนาไปสู่พหูชนได้อย่างรวดเร็ว สื่อวิทยุเป็นสื่อที่เข้าถึงง่าย และเป็นการหยิบยื่นสิ่งที่ล้ำค่าที่สุดที่ไม่เคยได้ยิน ได้ฟังมาก่อนในชีวิต และหาฟังได้ยากที่สุดให้แก่ปวงชน เป็นการทำหน้าที่ของฝ่ายศาสนาต่อปวงชน เมื่อปวงชนได้รับฟังธรรมแล้วย่อมเกิดความรู้สึกศรัทธาและเห็นแจ้งในธรรม ยอมรับนับถือเป็นศาสนาประจำชีวิตของตน กลายเป็นศาสนิกของศาสนาโดยปริยาย ในขณะที่เดียวกันในบทธรรณที่พระสงฆ์ใช้สื่อทางสถานีวิทยุ แม้จะมีรูปแบบที่ต่างจากการเทศน์ในแต่ละครั้งนั้นทั้งผู้เทศและผู้ฟังย่อมมีการเตรียมตัวด้วยกัน คือ ฝ่ายผู้สื่อคือสื่อรูปแบบการเทศน์ ฝ่ายผู้รับสื่อคือผู้ฟังก็ตั้งใจฟัง เพราะว่ามีจิตสำนึกอยู่ว่าฟังพระเทศน์จะได้านิสงส์ จึงก่อให้เกิดความเลื่อมใสศรัทธาเป็นที่ตั้ง

๒.๒.๒ คุณสมบัติของผู้เผยแผ่พระพุทธศาสนา

พระพุทธศาสนา มีแนวคิดว่าผู้เผยแผ่ธรรมกับผู้รับฟังธรรม มีความสัมพันธ์กันในฐานะกัลยาณมิตร นักเผยแผ่ธรรมทางสถานีวิทยุกระจายเสียงที่ดี จึงมีลักษณะคุณสมบัติซึ่งเป็นองค์ของกัลยาณมิตร ดังนี้

๑. ปิโย เป็นที่รักเป็นที่พอใจ คือ เข้าถึงจิตใจ สร้างความรู้สึกสนิทสนมเป็นกันเองชวนให้ผู้ฟังอยากสนใจที่จะซักถาม
๒. กรุ เป็นที่เคารพ คือ มีความประพฤติเหมาะสมแก่ฐานะ ชวนให้เกิดความอบอุ่นใจ เป็นที่ฟังได้อย่างปลอดภัย
๓. ภาวนีโย เป็นที่ยกย่อง คือ มีความรู้จริง ทรงภูมิปัญญาแท้จริงและเป็นผู้ฝึกฝนปรับปรุงตนเองอยู่เสมอ เป็นที่ยกย่องนำเอาอย่าง ทำให้ผู้ฟังเกิดศรัทธาได้
๔. วัตตา เป็นนักพูด โดยอาจจะเลือกใช้วิธีการเผยแผ่ในรูปแบบต่าง ๆ เพื่ออธิบายให้ผู้ฟังเข้าใจ
๕. ว่าจะนักรุโฆ เป็นผู้อุตุนต่อถ้อยคำ คือ พร้อมที่จะรับฟังคำใดก็ตาม คำล่วงเกินคำดักเตือน วิพากษ์วิจารณ์ต่าง ๆ ออกทนได้ไม่เบื่อง่าย ไม่เสียอารมณ์ แม้บางครั้งอาจถูกต่อต้านจากลัทธิภายนอกมาขัดขวางต้องงานเผยแผ่

^{๓๔} เรื่องเดียวกัน, หน้า ๒๐.

๖. คัมภีร์จะ กะถิง กัตตา เป็นผู้พูดถ้อยคำลึกซึ้งได้ ให้ผู้ฟังเข้าใจได้ง่าย นักเผยแผ่ที่ดีจะต้องมีความรู้ในศาสตร์หลาย ๆ อย่าง และต้องฉลาดในการเลือกใช้วิธีเผยแผ่แบบต่าง ๆ เพื่อให้เหมาะสมกับผู้ฟัง เพื่อให้เกิดศรัทธา และยอมปฏิบัติตาม

๗. โน จัญฐานะ นิโยชะเย ไม่ชักนำในอฐานะ ไม่ชักนำผู้ฟังให้เดินผิดทางไปนอกพุทธคำรัส แต่ต้องรู้จักชักจูงแนะนำในทางที่ถูกที่ควร^{๖๖}

นอกจากนี้ผู้เผยแผ่ธรรมเป็นเสมือนผู้ส่งสาร ซึ่งควรมีคุณสมบัติของผู้ส่งสารที่พึงประสงค์ตามแนวสัปปริสธรรม ๗ ประการ คือ

๑) รัมมัญญตา เป็นผู้รู้ธรรมะ คือ หลักการ หลักความจริง เนื้อหาสาระของเรื่องที่จะสื่อสาร รู้แจ้งตลอดในทฤษฎี และปฏิบัติในศาสตร์และศิลป์ของตน เป็นผู้รู้จักเหตุ รู้หลักการและกฎเกณฑ์ของสิ่งทั้งหลาย ที่ตนเข้าไปเกี่ยวข้องในการดำเนินชีวิต ในการปฏิบัติกิจหน้าที่และดำเนินกิจการต่าง ๆ รู้เข้าใจสิ่งที่จะต้องประพฤติปฏิบัติตามเหตุผล เช่น รู้ว่า ตำแหน่ง ฐานะ อาชีพ การงานของตน มีหน้าที่และความรับผิดชอบอย่างไร มีอะไรเป็นหลักการ จะต้องทำอะไรอย่างไร จึงจะเป็นเหตุให้บรรลุถึงผลสำเร็จที่เป็นไปตามหน้าที่และความรับผิดชอบนั้น ๆ ตลอดจนถึงขั้นสูงสุด คือ รู้เท่าทันกฎธรรมชาหรือหลักความจริงของธรรมชาติเพื่อปฏิบัติต่อ โลกและชีวิตอย่างถูกต้อง มีจิตใจเป็นอิสระไม่ตกเป็นทาสของโลกและชีวิตนั้น

๒) อัคคณฺณตา รู้จักเนื้อหาสาระ ความหมาย ความมุ่งหมาย วัตถุประสงค์ของการสื่อสารที่แน่นอนชัดเจน (Goal oriented) รู้จักผล หรือความมุ่งหมายที่จะเกิดขึ้นจากเหตุ นั้น คือ รู้ความหมายและความมุ่งหมายของหลักการที่ตนปฏิบัติเข้าใจวัตถุประสงค์ของกิจการที่ตนกระทำ รู้ว่าที่ตนทำอยู่อย่างนั้น ๆ ดำเนินชีวิตอย่างนั้น เพื่อประสงค์ประโยชน์อะไร หรือควรจะได้บรรลุถึงผลอะไร ที่ให้มีหน้าที่ ตำแหน่ง ฐานะ การงานอย่างนั้น ๆ เขากำหนดวางกันไว้เพื่อความมุ่งหมายอะไร กิจการที่ตนทำอยู่ขณะนี้ เมื่อทำไปแล้วจะบังเกิดผลอะไรบ้าง เป็นผลดี หรือผลเสียอย่างไร ตลอดจนถึงขั้นสูงสุด คือ รู้จุดมุ่งหมายสูงสุดของชีวิต ตามหลักคำสอนของพระพุทธศาสนา คือ พระนิพพาน

๓) อัคคณฺณตา รู้จักตนเอง รู้ว่าตนเอง คือ ใคร มีความพร้อม หรือไม่พร้อมอย่างไร การรู้จักตนเองเป็นสิ่งสำคัญยิ่ง เมื่อเรารู้จักตนเองดีแล้วก็จะนำไปสู่การยอมรับตน (Self Acceptance) แล้วจะเปิดเผยตน (Self Disclosure) สามารถสื่อสารภายในตนได้อย่างดียิ่ง ผู้ที่สามารถสื่อสารภายในตนได้ดีจะเป็นผู้ที่สามารถรับรู้วิเคราะห์และมีวิจารณ์ญาณที่สุขุมรอบคอบ มีเหตุ มีผล ทำให้การสื่อสารมีประสิทธิภาพยิ่ง และรู้ตามเป็นจริงว่า ตัวเรานั้น ว่าโดยฐานะ ภาวะ เพศ คำถึงความรู้ ความถนัด ความสามารถ และคุณธรรม เป็นต้น บัดนี้มีเท่าไร อย่างไร แล้วประพฤติปฏิบัติให้เหมาะสม และทำ

^{๖๖} อ.สุ.สคต.ก. ๒๓/๓๗/๕๗.

การต่าง ๆ ให้สอดคล้องถูกต้อง ที่จะสัมฤทธิ์ผล ตลอดจนแก้ไขปรับปรุงคนให้เจริญงอกงามถึงความสมบูรณ์ยิ่งขึ้นไป

๔) มัคคัตถุตา รู้จักประมาณ รู้จักความพอดี การสื่อสารบางอย่างหากมากเกินไป ผู้รับสารก็รับไม่ได้ หากน้อยไปก็ไม่เพียงพอ การรู้จักประมาณในการสื่อสาร (Frequency) คือ ไม่ส่งสารที่ซ้ำซากมากหรือน้อยจนเกินไป การรู้จักประมาณนั้นหมายรวมถึงรู้จักพอดี ทั้งในการบริโภคและใช้จ่ายทรัพย์ การพูด การปฏิบัติกิจและทำการต่าง ๆ ตลอดจนการพักผ่อนนอนหลับ การสนุกสนานบันเทิงทั้งหลาย ต้องทำด้วยความเข้าใจในวัตถุประสงค์เพื่อบังเกิดผลที่ดี มิใช่ทำเพียงเพราะความพอใจ ชอบใจ หรือเอาแต่ใจของคน แต่ทำตามความพอดีแห่งเหตุปัจจัย หรือองค์ประกอบทั้งหลายที่จะลงตัวให้เกิดผลดีงามตามที่มองเห็นด้วยปัญญา

๕) กาลัญญตา รู้จักเวลา ผู้ส่งสารต้องรู้จักเวลาในการสื่อสารว่าเวลาไหนควร เวลาไหนไม่ควร หากผู้ส่งสารไม่รู้จักเวลาในการสื่อสารแม้ว่าจะเป็นการสื่อสารภายในตน การสื่อสารระหว่างบุคคล หรือการสื่อสารมวลชน นอกจากการสื่อสารนั้นจะไม่ประสบความสำเร็จแล้ว บางครั้งอาจจะมีข้อพิพาทหรือข้อบาดหมางใจตามมา หากเราย้อนดูประวัติศาสตร์ แม้แต่ในวิทยาศาสตร์ผู้มีชื่อเสียงของโลกยังต้องได้รับโทษจากการประกาศสังกรรมหรือทฤษฎีความรู้ของตนในเวลาที่ไม่เหมาะสม การรู้จักกาลเวลาอันเหมาะสม และระยะเวลาที่พึงใช้ประกอบกิจการงานต่าง ๆ รู้ว่าเวลาไหนควรทำอะไร อย่างไร และทำให้ตรงเวลา ให้เป็นเวลา ให้ทันเวลาให้พอเวลา ให้เหมาะเวลา ให้ถูกเวลา ตลอดจนรู้จักวางแผนการใช้เวลาในแต่ละวันให้เหมาะสม เพราะทุกคนมีเวลาเท่ากัน คือคนละ ๒๔ ชั่วโมง ในแต่ละวัน จึงไม่ควรอ้างเรื่องไม่มีเวลาถ้าทำการสิ่งใดไม่สำเร็จ ดังนั้นเรื่องการบริหารเวลาจึงเป็นเรื่องสำคัญและจำเป็นที่ทุกคนพึงปฏิบัติให้ได้ตามวัตถุประสงค์ของงานในแต่ละวัน

๖) ปริสัทธัตถุตา รู้จักชุมชน รู้จักสังคม ในทางนิเทศศาสตร์เรียกว่า กลุ่มผู้รับสาร เป้าหมายผู้ส่งสารต้องรู้จักกลุ่มเป้าหมายการสื่อสาร จึงจะประสบความสำเร็จ ยิ่งรู้จักมากเท่าไรการสื่อสารก็ยิ่งมีประสิทธิภาพมากขึ้นเท่านั้น พระพุทธเจ้าทรงเผยแผ่พระธรรมของพระองค์ได้อย่างมีประสิทธิภาพ เพราะว่าพระองค์ทรงรอบรู้ผู้รับสารอย่างรู้แจ้งแทงตลอด ทรงรู้ไปถึงภูมิหลังหรือกรรมเก่า ตั้งแต่ชาติก่อนของผู้รับสาร ผู้ส่งสารที่เป็นปุถุชนธรรมดาที่มีความจำเป็นต้องรู้กลุ่มเป้าหมายว่า เขาเหล่านั้นเป็นใคร ต้องรู้จักเพศ อายุ การศึกษา สถานภาพทางเศรษฐกิจและสังคม ฯลฯ ยิ่งรู้จักกลุ่มเป้าหมายมาก การสื่อสารก็ยิ่งมีประสิทธิภาพมากยิ่งขึ้น การรู้ชุมชน รู้จักถิ่นที่อยู่ รู้จักที่ชุมชน รู้การอันควรประพฤติปฏิบัติในถิ่นที่ชุมชน และต่อชุมชนนั้นว่า ชุมชนนี้เมื่อเข้าไปหากควรต้องทำกิจอย่างนี้ ควรต้องพูดอย่างนี้ ชุมชนนี้มีระเบียบวินัยอย่างนี้ มีวัฒนธรรม

ประเพณีอย่างนี้ มีความต้องการอย่างนี้ ควรเกี่ยวข้อง ควรต้องสงเคราะห์ ควรรับใช้ ควรบำเพ็ญประโยชน์ให้อย่างนี้ ๆ

๗) บุคคลโปรปรัญญา รู้จักความแตกต่างระหว่างบุคคลว่าผู้รับสารแต่ละคนแต่ละกลุ่มมีลักษณะจำเป็นของตนเอง มีจริต มีอหยาศัย มีศักยภาพในการรับสารมากน้อยเพียงใด การที่ผู้ส่งสารรู้ความแตกต่างระหว่างบุคคลได้นั้น ทำให้สามารถแยกแยะผู้รับสารได้ บุคคลัญญา คือ การรู้จักและเข้าใจความแตกต่างแห่งบุคคลว่า โดยอหยาศัย ความสามารถ และ คุณธรรม เป็นต้น ใครยิ่งหรือหย่อน อย่างไร และรู้จักที่จะปฏิบัติต่อบุคคลอื่น ๆ ด้วยคิดว่า ควรจะคบหรือไม่ ได้คิดอะไร จะสัมพันธ์เกี่ยวข้อง จะใช้วาน จะยกย่อง จะตำหนิ หรือจะแนะนำสั่งสอนอย่างไร จึงจะได้ผลดี ดังนี้เป็นต้นการอยู่ร่วมกันของคนในสังคม ย่อมเป็นปกติธรรมดาที่ผู้คนในสังคมจะมีจำนวนมาก และมีการปกครองเป็นบ้าน เป็นเมือง เป็นประเทศ ผู้เป็นสมาชิกของสังคมย่อมมีหน้าที่ที่ต้องรับผิดชอบต่อบ้านเมืองเพื่อความเจริญก้าวหน้าของบ้านเมือง และประเทศชาติ ความรับผิดชอบต่อบ้านเมืองพึงยึดหลักธรรมาธิปไตย คือถือหลักการ ความจริง ความถูกต้อง ความดีงาม เหตุผลเป็นใหญ่ กระทำการด้วยปรารถนาสิ่งที่ได้ศึกษาตรวจสอบตามข้อเท็จจริง และความคิดเห็นที่รับฟังอย่างกว้างขวางแจ่มชัด และพิจารณาอย่างดีที่สุด เต็มจิตแห่งสติปัญญาและมองเห็นได้ด้วยคามบริสุทธิ์ใจว่าเป็นไปโดยธรรม และเพื่อความดีงาม เป็นประมาทอย่างสามัญ ได้แก่ ทำการด้วยความเคารพ หลักการ กฎ ระเบียบ และกติกา^{๓๖}

๒.๒.๓ องค์ประกอบของสารตามแนวแห่งพุทธศาสนา

สารสนเทศ หรือสารประกอบสื่อที่จะนำเสนอต่อผู้บริโภคสื่อหรือผู้รับข่าวสารจะต้องประกอบด้วยคุณสมบัติ ๕ ประการ คือ

๑) สัจจะ ได้แก่ เรื่องที่เสนอต่อมวลชนนั้น ต้องเป็นเรื่องจริง เสนอหรือส่งสารตามความเป็นจริงไม่บิดเบือน

๒) ตลตา เรื่องแท้ หมายถึง เรื่องที่เสนอ หรือส่งสารนั้นต้องเป็นเรื่องแท้ เสนอตามสภาพที่แท้จริง ไม่คาดเดา ไม่แต่งแต้มใส่สี ใส่ไข่

๓) กาละ เรื่องที่เสนอนั้นต้องเหมาะสมกับกาลเวลา

๔) ปิยะ เรื่องที่เสนอนั้นเป็นเรื่องที่คนชอบ หรือเสนอ โดยวิธีที่ผู้รับสารชื่นชอบ

^{๓๖} พระธรรมปิฎก (ป.อ.ปยุตฺโต), *ธรรมนุญชีวิต*, (กรุงเทพมหานคร : โรงพิมพ์จุฬาลงกรณ์มหาวิทยาลัย, ๒๕๔๐), หน้า ๒๕ - ๒๘.

๕) อัลดะ เรื่องที่เสนอหรือส่งสารนั้น ต้องเป็นประโยชน์ส่วนรวม^{๓๔}

ในบางครั้ง บางสถานการณ์ ผู้ส่งสารอาจต้องพิจารณาด้วยปัญญาว่า บางเรื่องอาจไม่เหมาะสมกับเวลา อาจจะไม่เป็นที่ชอบใจของคนบางกลุ่ม บางคน แต่เมื่อเสนอเรื่องนั้นไปแล้วเกิดประโยชน์ต่อมหาชน ผู้ส่งสารอาจจะต้องกระทำ หรือควรกระทำเป็นอย่างยิ่ง ในกรณีนี้ ผู้ส่งสารต้องใช้หลักสารสนเทศมาเป็นเครื่องมือประกอบการใช้ ซึ่งประกอบด้วย โดยผู้เชี่ยวชาญได้ให้แนวคิดเกี่ยวกับสารสนเทศที่ดีไว้ดังนี้

เยาวภา รัตนบัลลังก์ ได้กล่าวถึงคุณสมบัติของสารสนเทศว่าควรมีลักษณะ

- ๑) มีความถูกต้อง
- ๒) มีความสมบูรณ์
- ๓) มีความทันเหตุการณ์
- ๔) มีความกะทัดรัด^{๓๕}

สำนักงานคณะกรรมการการประถมศึกษาแห่งชาติ ได้กำหนดลักษณะสารสนเทศที่ดีว่าควรมีเนื้อหาประกอบด้วยคุณสมบัติดังนี้

๑) เป็นปัจจุบัน (Current) ข้อมูลอาจมีการปรับเปลี่ยนไปตามกาลเวลา เช่น ข้อมูลในแฟ้มประวัตินักศึกษา จะต้องเปลี่ยนไปในแต่ละภาคเรียน ข้อมูลที่ตรงกับความเป็นจริง ในปัจจุบันมากที่สุดก็จะมีค่ามากกว่าข้อมูลที่เป็นอดีตระบบสารสนเทศต้องสามารถยืดหยุ่นให้มีการปรับเปลี่ยนค่าให้เป็นปัจจุบัน หรือการคงค่าเก่าเก็บไว้ เพื่อประโยชน์ในการใช้งานต่าง ๆ กัน

๒) ทันเวลา (Timely) สารสนเทศที่มีคุณค่าทางเวลาเข้ามาเกี่ยวข้อง ถ้าไม่ได้รับสารสนเทศในเวลาที่ต้องการแล้ว อาจเกิดการเสียโอกาสที่ไม่สามารถกลับมาใหม่ได้ ระบบสารสนเทศที่มีประสิทธิภาพ คือ ระบบที่จะต้องจัดสรรให้ได้สารสนเทศเมื่อผู้ใช้ประสงค์จะใช้ในเวลาที่ต้องการ

๓) ตรงกับความต้องการของผู้ใช้ (Relevant) เป็นข้อมูลที่จำเป็นต่อการใช้และมีประโยชน์ในการตัดสินใจเรื่องต่าง ๆ

๔) ความสมบูรณ์ครบถ้วน (Completeness) คือ ให้ข้อเท็จจริง มีความครบถ้วนของข้อมูลไม่ขาดส่วนใดส่วนหนึ่งไป

^{๓๔}สมาน งามสนิท, องค์ประกอบของการสื่อสารที่พึงประสงค์ตามแนวทางแห่งพุทธะ, (กรุงเทพมหานคร : โรงพิมพ์มหาจุฬาลงกรณราชวิทยาลัย, ๒๕๔๒), หน้า ๔ - ๕.

^{๓๕}เยาวภา รัตนบัลลังก์, “การนำเสนอการจัดระบบสารสนเทศที่ใช้ในการปฏิบัติงานของหน่วยศึกษานิเทศก์”, วิทยานิพนธ์ครุศาสตรมหาบัณฑิต, (บัณฑิตวิทยาลัย : จุฬาลงกรณ์มหาวิทยาลัย), ๒๕๓๗, หน้า ๒๐.

๕) มีความถูกต้องแม่นยำ (Accuracy) คุณสมบัตินี้แสดงถึงคุณค่าและประโยชน์ของสารสนเทศที่นับว่าสำคัญมาก เพราะแม้สารสนเทศนั้นจะตรงต่อเวลาและตรงต่อความต้องการ แต่ถ้าขาดความถูกต้องแล้วก็ไร้ประโยชน์

๖) ความคงที่ (Consistent) มีหลายกรณี สารสนเทศก่อให้เกิดความขัดแย้ง ข้อมูลที่จัดเก็บไว้หลาย ๆ ที่อาจไม่ตรงกันวิธีการประมวลผลที่แตกต่างกันอาจจะทำให้ผลลัพธ์เกิดความคลาดเคลื่อนจากความเป็นจริงได้ จุดมุ่งหมายหลักของสารสนเทศข้อหนึ่งก็คือ พยายามทำให้สภาพของข้อมูลมีความคงที่มากที่สุด

๗) การนำเสนอรูปแบบที่มีประโยชน์ (Presented in Usable Form) รูปแบบของการนำเสนอสารสนเทศที่ผู้ใช้งานไปใช้ต้องได้รับประโยชน์เต็มที่ ระบบการจัดทำสารสนเทศดังกล่าวจะมีค่าที่สุด ฉะนั้น ระบบสารสนเทศต้องสามารถยืดหยุ่นในการนำเสนอให้กับผู้ต้องการใช้ข้อมูลและสารสนเทศที่ดีควรมีคุณสมบัติหลัก ๓ ประการสำคัญ

(๑) ความเป็นปัจจุบันของข้อมูล (Timely) หมายถึง ช่วงเวลาที่ข้อมูล คือ เมื่อใดเหมาะสมกับเวลาและทันกับเวลาที่จะใช้หรือไม่

(๒) มีความตรงตามเนื้อหาของสารสนเทศที่ต้องการ (Relevance) สารสนเทศที่ดีจะต้องมีคุณสมบัติในการสื่อความหมายตามวัตถุประสงค์ และลักษณะงานมีความเพียงพอและไม่เบี่ยงเบน

(๓) มีความถูกต้องแม่นยำ (Accuracy) แสดงถึงคุณค่าและประโยชน์ของสารสนเทศที่มีความสำคัญมาก เพราะแม้สารสนเทศนั้นจะต้องมีผลต่อความต้องการและสามารถผลิตได้ทันเวลา แต่ถ้าขาดความถูกต้องก็หาประโยชน์ไม่ได้เกณฑ์สารสนเทศที่มีความถูกต้องแม่นยำ จะต้องมีการบันทึกจากสภาพความเป็นจริงในเวลาที่ยืนยัน ผ่านกระบวนการจัดเก็บด้วยวิธีการ เครื่องมือที่ถูกต้องได้ มาตราฐาน^{๔๐}

พิริต สุขเจริญพงษ์ และคณะ ได้อธิบายถึงคุณสมบัติของสารสนเทศตามความต้องการของผู้บริหารและนักเผยแผ่ว่า ควรมีลักษณะ

๑) สามารถสนองต่อเป้าหมายและวัตถุประสงค์ขององค์กรได้

๒) ถูกต้องตรงตามหน้าที่และความรับผิดชอบที่ผู้บริหารนั้น ๆ มีอยู่ทำให้ผู้บริหารนั้นสามารถนำไปใช้ทำงานตามหน้าที่ได้อย่างมีประสิทธิภาพ

^{๔๐}สำนักงานคณะกรรมการการประถมศึกษาแห่งชาติ, “กระบวนการจัดการทำระบบข้อมูลสารสนเทศ : คู่มือการจัดทำระบบข้อมูลสารสนเทศโรงเรียน”, (กรุงเทพมหานคร : สำนักงานคณะกรรมการการประถมศึกษาแห่งชาติ, ๒๕๓๖), หน้า ๑๗, (อัคราณา).

๓) มีระดับของความละเอียด เหมาะสมกับระดับของผู้บริหาร กล่าวคือ ผู้บริหารระดับสูง ย่อมต้องการเฉพาะสารสนเทศที่สำคัญ ๆ ที่จะนำมาประกอบการตัดสินใจเท่านั้น ในขณะที่ ผู้บริหารระดับรองลงมาต้องการสารสนเทศที่ละเอียดมากขึ้น เพื่อนำไปใช้ประกอบการปฏิบัติงาน

๔) ต้องรับกับเหตุการณ์ และทันต่อเหตุการณ์ปัจจุบันตลอดเวลา

๕) ต้องมีความถูกต้องอยู่ในระดับที่ยอมรับได้ ไม่จำเป็นต้องถูกต้องสมบูรณ์เสมอไป

๖) สนองต่อความต้องการใช้ของผู้บริหารในทันทีที่ผู้บริหารเรียกใช้ เพื่อประกอบการตัดสินใจได้ทันเวลา

๗) ต้องมีพื้นฐานของหลักการยกเว้นตามความเหมาะสมเพื่อถ่ายทอดผู้บริหารที่จะตัดสินใจ กับสิ่งที่จำเป็นต้องกระทำเป็นพิเศษ

๘) ควรจะเป็นสารสนเทศที่ได้มาจากวิธีการประมวลผลที่ประหยัดที่สุด

๙) สื่อความหมายได้เป็นอย่างง่ายต่อความเข้าใจ

๑๐) มีความซับซ้อนน้อยที่สุด^{๑๐}

สรุปได้ว่า สารสนเทศที่ดีควรมีลักษณะตรงต่อความต้องการของผู้บริหาร มีความถูกต้อง สมบูรณ์ และเป็นปัจจุบัน สามารถนำไปใช้ในการบริหารได้ทันต่อเหตุการณ์ ในการทำงานต่าง ๆ จะต้องมีข้อมูลเกิดขึ้นมากมายอยู่ตลอดเวลา ข้อมูลที่เกี่ยวข้องกับงานก็จะถูกจัดเก็บรวบรวมนำมา ประมวลผล เพื่อให้ได้สารสนเทศที่เป็นประโยชน์ต่อผู้ใช้ ซึ่งปัจจุบันได้มีการนำเอาคอมพิวเตอร์มา ช่วยในการประมวลผลข้อมูลเป็นสารสนเทศได้อย่างมีประสิทธิภาพ และประสิทธิภาพก็ต้องขึ้นอยู่กับ คุณสมบัติของสารสนเทศนั้น กล่าวคือข้อมูลกับสารสนเทศต้องมีความสัมพันธ์กัน สามารถ นำมาประยุกต์ใช้ได้เหมาะสมกับสถานการณ์ ต้องมีความทันสมัยและพร้อมที่จะใช้งานได้ ทันทีเมื่อต้องการ เมื่อมีการป้อนข้อมูลที่ถูกต้องเข้าสู่ระบบซึ่งผลลัพธ์ที่ได้จะถูกส่งในทุกส่วน ต้อง รวบรวมข้อมูลที่ไว้ได้อย่างครบถ้วนและกระชับ รัดกุม จึงจะเป็นสารสนเทศที่มีความสมบูรณ์ใน ตัวเอง รวมทั้งมีรูปแบบการนำเสนอที่เหมาะสม

๒.๒.๔ หลักการสื่อสารและผู้รับสารตามแนวทางพุทธศาสนา

ทางพุทธศาสนาได้จำแนกกลุ่มเป้าหมายในการรับสารไว้ ๔ กลุ่ม ซึ่งเปรียบเสมือนบัว ๔ เหล่าประกอบด้วย

๑) กลุ่มบัวพื้นน้ำ เมื่อได้รับแสงอาทิตย์จะแย้มบานทันที กลุ่มนี้เปรียบเสมือนผู้มีปัญญา เลียนแหลม มีการศึกษาดีแล้ว ไม่ต้องการเนื้อหาหรือการอธิบายอะไรมากมาย เพียงแค่ให้หัวข้อ

^{๑๐} พิชิต สุขเจริญพงษ์ และคณะ, ระบบสารสนเทศเพื่อการพัฒนา, (นนทบุรี : มหาวิทยาลัย สุโขทัยธรรมมาธิราช, ๒๕๓๒), หน้า ๘๑.

ธรรมชาติสามารถรู้ได้ กลุ่มนี้เพียงได้รับหัวข้อข่าวสาร ก็สามารถยังประโยชน์คนและประโยชน์ผู้อื่นให้สำเร็จได้

๒) กลุ่มบัวได้ควิน้ำ เพียงรอวันจะไหลพ้นน้ำขึ้นมารับแสงอรุณแล้วเข้มนานในวันรุ่งขึ้นเปรียบเสมือนผู้มีปัญญามากอยู่แล้ว ให้ข้อมูลข่าวสารเพียงเล็กน้อยก็จะเข้าใจ ยังประโยชน์ให้สำเร็จได้

๓) กลุ่มบัวที่จมอยู่กลางน้ำ โอกาสที่จะไหลขึ้นมาพ้นน้ำเพื่อรับแสงอรุณ แล้วเข้มนานกับการที่ปลา เค้ากักกินเป็นอาหารมีเท่า ๆ กัน เปรียบเสมือนกลุ่มคนที่มีเขาวัวปัญญาปานกลาง หากประทับใจ ประคองดี ๆ โอกาสที่จะประสบความสำเร็จในชีวิตก็มีมาก การสื่อสารกับกลุ่มเป้าหมายกลุ่มนี้ต้องละเอียดอ่อน เนื้อหาต้องตรงประเด็น ชัดเจนและถูกต้อง เพราะกลุ่มนี้ไม่ยอมเปลี่ยนแปลงอะไรง่าย ๆ

๔) กลุ่มบัวในโคลนตม คือ บัวที่ยังเป็นหน่อยังไม่ไหลพ้นโคลนตมขึ้นมา โอกาสที่จะเป็นอาหารของเต่าของปลาที่มีมากที่สุด เปรียบเสมือนกลุ่มผู้รับสารที่มีปัญญาทึบ ห่อหุ้มด้วยอวิชชา คือ ความไม่รู้แจ้ง การสื่อสารกับกลุ่มนี้ผู้ส่งสารต้องออกแรงมากจึงจะประสบความสำเร็จ หรือบางครั้งอาจต้องเลิกกันไปเลย ๆ พระพุทธองค์ได้ทรงใช้ญาณพิเศษทราบถึงภูมิหลังตั้งแต่อดีตชาติช่วยกลุ่มนี้ให้บรรลุธรรมะได้ เพราะกลุ่มนี้เป็นกลุ่ม ปทปรมะ คือ เป็นผู้มีความน้อยอย่างยิ่ง การแสดงธรรมของพระองค์จึงทรงใช้หลักการสอนที่เหมาะสมกับบุคคลประเภทต่าง ๆ โดยคำนึงถึงตัวผู้เรียนเกี่ยวกับการสอนหรือเนื้อหาของเรื่องที่จะสอนเป็นสำคัญเช่นเดียวกับหลักการสอนทั่ว ๆ ไป ทำให้เกิดสติปัญญาที่แตกต่างกัน สามารถเข้าใจและจดจำได้ง่ายที่สุด^๒

พระราชวรมุณี (ประยูรค์ ปยุตโต) ได้แยกประเด็นเกี่ยวกับคุณสมบัติของผู้รับสารและผู้สื่อสารไว้ว่า

๑) เกี่ยวกับเนื้อหาสารหรือเรื่องที่น่าสนใจเสนอเพื่อใช้เป็นสื่อในการส่งสาร ประกอบด้วย

(๑) สอนจากสิ่งที่รู้เห็นเข้าใจง่ายหรือรู้เห็นเข้าใจอยู่แล้ว ไปหาสิ่งรู้เห็นเข้าใจยาก หรือยังไม่รู้ไม่เห็นไม่เข้าใจ ตัวอย่างที่เห็นชัด คือ อริยสัจ ทรงเริ่มสอนจากความทุกข์ ความเดือดร้อน ปัญหาชีวิตที่คนมองเห็น และประสบอยู่โดยธรรมดา รู้เห็นประจักษ์กันอยู่ทุกคนแล้ว ต่อจากนั้นจึงสาวหาเหตุที่ขากลึกซึ้ง และหาทางแก้ไขต่อไป

(๒) สอนเนื้อเรื่องที่ค่อยลุ่มลึกยากขึ้นไปตามลำดับขั้น และความต่อเนื่องกันเป็นสายลงไป

(๓) ถ้าสิ่งที่สอนเป็นสิ่งที่แสดงได้ ฟังสอนด้วยของจริง ให้ผู้เรียนได้ดู ได้เห็น ได้ฟังเองอย่างที่เราเรียกว่าประสบการณ์ตรง

^๒สมาน งามสนิท, องค์ประกอบของการสื่อสารที่พึงประสงค์ตามแนวทางแห่งพุทธะ, อ้างแล้ว, หน้า ๕๕.

(๔) สอนตรงเนื้อหา ตรงเรื่อง อยู่ในเรื่อง มีจุด ไม่วกวน ไม่ไขว้เขว ไม่ออกนอกเรื่อง โดยไม่มีอะไรเกี่ยวข้องในเนื้อหา

(๕) สอนมีเหตุผล ตรงตามเห็นจริงได้

(๖) สอนเท่าที่จำเป็นพอดีสำหรับให้เกิดความเข้าใจ ให้การเรียนรู้ได้ผล ไม่ใช่สอนเท่าที่ตนรู้ หรือสอนแสดงภูมิว่าผู้สอนมีความรู้มาก

(๗) สอนสิ่งที่มีความหมาย ควรที่เขาจะเรียนรู้ และเข้าใจ เป็นประโยชน์ต่อตัวของเขาเอง

๒) เกี่ยวกับตัวผู้เรียนหรือผู้รับสื่อ ประกอบด้วย

(๑) รู้ คำนึงถึง และสอนให้เหมาะสมตามความแตกต่างระหว่างบุคคล เช่น บุคคล ๔ ประเภทเป็นต้น

(๒) ปรับวิธีสอนพ้องให้เหมาะกับบุคคล แม้สอนเรื่องเดียวกันแต่ต่างบุคคล อาจใช้ต่างวิธี

(๓) นอกจากคำนึงถึงความแตกต่างระหว่างบุคคลแล้ว ผู้สอนยังจะต้องคำนึงถึงความพร้อม ความสุขงาม ความแก่รอบแห่งอินทรีย์ หรือญาณที่บาลีเรียกว่า ปริปากะ ของผู้เรียนแต่ละบุคคลเป็นราย ๆ ไปด้วย

(๔) สอน โดยให้ผู้เรียนลงมือทำด้วยตนเอง ซึ่งจะช่วยให้เกิดความรู้ ความเข้าใจชัดเจน แม่นยำและได้ผลจริง

(๕) การสอนดำเนินไปในรูปที่ให้ผู้รู้สึกว่าผู้เรียนกับผู้สอนมีบทบาทร่วมกันในการแสวงหาความจริง ให้มีการแสดงความคิดเห็นโต้ตอบ โดยเสรี หลักนี้เป็นข้อสำคัญในวิธีการแห่งปัญญา ซึ่งต้องการอิสรภาพในทางความคิด และโดยวิธีนี้เมื่อเข้าถึงความจริงผู้เรียนก็จะรู้สึกว่าได้มองเห็นความจริงด้วยตนเอง

(๖) เอาใจใส่บุคคลที่ควรได้รับความสนใจพิเศษเป็นราย ๆ ไปตามสมควรแก่กาลเทศะ และเหตุการณ์

๓) เกี่ยวกับตัวผู้สอนหรือผู้ส่งสาร

(๑) ในการสอนนั้น การเริ่มต้นเป็นจุดสำคัญมากอย่างหนึ่ง การเริ่มต้นสอนที่ดีมีส่วนช่วยให้การสอนสำเร็จผลดีเป็นอย่างมาก อย่างน้อยก็เป็นเครื่องดึงความสนใจ และนำเข้าสู่เนื้อหาได้

(๒) สร้างบรรยากาศในการสอนให้ปลอดโปร่ง เฟลิกเฟลินไม่ให้ดึงเครียด ไม่ให้เกิดความอึดอัดใจ และให้เกิดคติแก่ผู้เรียน ให้เขามีความภูมิใจในตัวเอง

(๓) สอนมุ่งเนื้อหา มุ่งให้เกิดความรู้ ความเข้าใจในสิ่งที่สอนเป็นสำคัญ ไม่กระทบตนและผู้อื่น ไม่มุ่งยกตน ไม่มุ่งเสียดสีใคร ๆ

(๔) สอนโดยเคารพ คือ ตั้งใจสอน ทำจริง ด้วยความรู้สึกรู้ว่าเป็นสิ่งมีคุณค่า มองเห็นความสำคัญของผู้เรียน และงานสั่งสอนนั้นไม่ใช่สักว่าทำ หรือเห็นผู้เรียน ไร้เวลา หรือเห็นเป็นคนชั้นต่ำ ๆ

(๕) ใช้ภาษาสุภาพ นุ่มนวล ไม่หยาบคาย ชวนให้สบายใจ สละสลวย เข้าใจง่ายเห็นภาพไปในตัว^{๓๓}

พระสุธีวรญาณ (ณรงค์ จิตฺตโสภโณ) ได้ให้รายละเอียดเกี่ยวกับหน้าที่หลักของพระสงฆ์ไว้ว่า คือ การเผยแผ่ธรรม นำการปฏิบัติ พัฒนา และปรักษากิจ ดังนั้น งานเผยแผ่จึงเป็นงานแรกที่พระสงฆ์ทุกรูปจะพึงกระทำ แต่ทำไมจึงทำไม่ได้ดีเพราะมีสาเหตุ ๓ ประการ คือ

๑) ผู้เผยแผ่ขาดความรู้ และความแตกฉานในธรรม มีความรู้ขั้นสัญญาไม่ถึงขั้นทฎฐิติและระดับญาณ

๒) ผู้เผยแผ่ขาดความรู้ ความสามารถในการถ่ายทอดธรรม เช่น ไม่เคยฝึกการพูดในที่ชุมชน หรือพัฒนาบุคลิกภาพ ใช้เสียงเบา ใช้บาลีมาก ยกหัวข้อธรรมมาก ไม่เตรียมตัว ไม่สังเกตคนฟัง คิดรูปแบบ ใช้เวลามาก เป็นต้น

๓) ผู้เผยแผ่ขาดความพอใจ เต็มใจ และความรักในการสอนธรรม เผยแผ่ธรรมเอาแต่ฝ่ายรับไม่ทำแบบฝ่ายรุก^{๓๔}

ในกรณีเช่นนี้ท่านได้วางแนวทางแก้ไขไว้ว่า

๑) ในการเรียนการสอนธรรม ไม่ควรเน้นแต่ความจำอย่างเดียว ควรมีการแนะนำ การตีความ วิเคราะห์ วิจารณ์ และมีการสอนสมาธิวิปัสสนาควบคู่กันด้วย

๒) ควรสนับสนุนให้พระภิกษุสามเณรจัดกลุ่มฝึกพูดในที่ชุมชนนุชน หรือวาทศิลป์ หรือจะเรียกว่า ชมรมพัฒนาบุคลิกภาพนักเผยแผ่ก็ได้

๓) ติดต่อโรงเรียนเพื่อให้พระที่ฝึกแล้ว ได้เข้าไปสอนเป็นครั้งคราวหรืองานศพที่วัดทุกคืน เพื่อให้มีฉันทะในการเผยแผ่ธรรม หัวหน้าต้องคอยติดตามปรับปรุงและให้กำลังใจอยู่เสมอ^{๓๕}

^{๓๓}พระราชวรมนี (ประยูร ญัตฺโต), เทคนิคการสอนของพระพุทธเจ้า, (กรุงเทพมหานคร : มูลนิธิพุทธธรรม, ๒๕๒๖), หน้า ๓๐ - ๓๘.

^{๓๔}พระสุธีวรญาณ (ณรงค์ จิตฺตโสภโณ), พุทธศาสตร์ปริทรรศน์, (กรุงเทพมหานคร : โรงพิมพ์มหาจุฬาลงกรณราชวิทยาลัย, ๒๕๔๑), หน้า. ๒๘๘ - ๒๘๒.

^{๓๕}เรื่องเดียวกัน, หน้า ๒๘๒.

สรุปได้ว่า หลักการสื่อสารและรับสารในพระพุทธศาสนานั้นต้องคำนึงถึงความแตกต่างกันของระดับสติปัญญา สารที่สื่อสามารถเข้าใจและจดจำได้ง่ายที่สุด

๒.๒.๕ อุดมการณ์ของพระสงฆ์นักเผยแผ่ทางสถานีวิทยุกระจายเสียง

พระสงฆ์ซึ่งปฏิบัติหน้าที่เกี่ยวกับการเผยแผ่ธรรมทางสถานีวิทยุกระจายเสียงต้องมีอุดมการณ์ งานเผยแผ่เป็นงานเสียสละ งานเผยแผ่ คืองานทำความเข้าใจกับคน การทำความเข้าใจ คือการศึกษา ศึกษาเรียนรู้คนอื่น และให้คนอื่นศึกษาเรียนรู้เราด้วย พระสงฆ์อยู่ได้เพราะศรัทธา จากศาสนิก และศาสนิกอยู่ได้ เพราะปัญญาจากพระสงฆ์ หน้าที่หลักของพระสงฆ์ คือการทำงานเผยแผ่ พระสงฆ์จึงเป็นองค์กรอาสาสมัคร ที่ทำงานเพื่อประโยชน์สุขของคนในสังคม งานให้การศึกษา ถือเป็นหัวใจสำคัญของการทำงาน พระสงฆ์ ต้องทำงานให้มากคืองานด้านการเผยแผ่ พระสงฆ์ต้องสัมผัสกับความจริง จะอยู่เฉย ๆ ตั้งรับอย่างเดียวไม่พอ

พยายามอย่างเต็มที่ว่าจะศึกษา แสวงหาความรู้ในธรรมะ ทำความรู้จักความเข้าใจในพระธรรม คำสอนจนกระทั่งเข้าใจ โดยการนำพระธรรมคำสอนมาขบคิด วิเคราะห์ และโยนิโสมนสิการ เพื่อจะสามารถอธิบายได้อย่างละเอียด ลึกซึ้ง และสรุปย่อได้สั้นกระชับได้ใจความอย่างจับใจ มีความตั้งใจอย่างเด็ดเดี่ยว เพื่องานสอน งานเผยแผ่พระธรรมคำสั่งสอน เพื่อให้ประชาชนได้เห็นคุณค่าของธรรมเห็นธรรมมีความจำเป็นต่อการดำเนินชีวิต ชีวิตโดยธรรมชาติจะขาดธรรมเสียไม่ได้ เหมือนอากาศเป็นปัจจัยที่สำคัญมากต่อการดำรงชีวิต

หลักการนี้เป็นบาทฐานที่สำคัญมากของความคิด ที่จะเปิดทางสู่การแสวงหาข้อมูล เราจะใช้ข่าวสารข้อมูลที่กำลังสะพัดเต็มสังคมโลกนี้ ให้เกิดประโยชน์ต่อการเผยแผ่พระพุทธศาสนา เรามักจะพูดกันด้วยความพึงพอใจว่า ปัจจุบันนี้เป็นยุคข่าวสารข้อมูล แต่ถ้าขาดอุดมการณ์แล้ว ข่าวสารข้อมูลนั้นจะไม่เกิดประโยชน์ต่อการเทศน์ การสอนธรรมเลย ชำร่วยอาจเป็นผลร้ายต่อพระสงฆ์นักจัดรายการธรรมทางสถานีวิทยุด้วย เพราะข่าวสารข้อมูลจะท่วมทับ จะพัดพาเอาค่านิยมที่ไม่พึงนิยม นำเอาแบบอย่างสังคมบริโภคนิยม วัตถุนิยมมาท่วมทับจนจิตใจให้เสื่อมถอย ถดถอยจากการศึกษาหาความรู้ ถดถอยจากการที่จะนำพระธรรมคำสั่งสอนไปเผยแผ่ต่อประชาชน เพราะโลกะ โทสะและโมหะครอบงำ อุดมการณ์ เป็นหลักสำคัญยิ่งของการทำงาน เพราะการทำงานด้านการเผยแผ่นั้นจะมีปัญหาอุปสรรคนานัปการ

อุดมการณ์ของนักเทศน์ หรือนักเผยแผ่ตามแนวแห่งพุทธธรรม หรือองค์แห่งธรรมกถึก ๕ คือ

๑. อนุพุพุกถิ ถ้าวความไปตามลำดับ คือ แสดงหลักธรรมหรือเนื้อหาวิชาตามลำดับ ความง่ายยากลุ่มลึก มีเหตุผลสัมพันธ์ต่อเนื่องกันไปโดยลำดับ ไม่ตัดลัดให้ขาดใจความ ไม่กระท่อนกระเท้น มีขั้นตอน ใช้อ้อยคำที่เหมาะสม และเข้าใจง่าย

๒. ปริยายทศสุวารี ซึ่งแจงยกเหตุผลมาแสดงให้เข้าใจ คือ ชี้แจงให้เข้าใจชัดในแต่ละแง่แต่ละประเด็น โดยอธิบายขยายความ ยักเยื้องไปต่าง ๆ ตามแนวเหตุผล และอ้างเหตุผลแนะนำให้ผู้ฟังได้เข้าใจยอมรับนับถือ สยบยอมในเหตุผล

๑. อนุทยต์ ปฏิภูจ แสดงธรรมด้วยอาศัยเมตตา คือ สอนเขาด้วยจิตเมตตา มุ่งจะให้เป็นที่ประ โยชน์แก่เขา คั้งจิตปรารถนาที่จะให้ผู้ฟัง ได้ประโยชน์จากการฟัง แสดงด้วยเมตตาธรรม

๔. น อามิสนุดโร ไม่แสดงธรรมด้วยเห็นแก่อามิส คือ สอนเขามีไ้เพราะมุ่งที่คนจะได้ลาภ หรือผลประโยชน์ตอบแทน ไม่แสดงธรรมเพราะเห็นแก่ลาภ สอพลอประจบเข้าภาพ ไม่มีเมตตาจิต

๕. อดตตามณจ ปรณจ อนุปหจจ แสดงธรรมไม่กระทบคนและผู้อื่น คือ สอนตามหลักตามเนื้อหา มุ่งแสดงธรรม แสดงธรรม ไม่ยกตน ไม่เสียดสีข่มขู่ผู้อื่น หลีกเลียงการพูดในทำนองยกตน และข่มคนอื่น โดยจงใจ^{๔๖}

หลักการที่เป็นอุดมการณ์ที่สำคัญในทางพระพุทธศาสนา ที่นักเทศน์ นักเผยแผ่ทั้งหลาย ต้องสำนึกตระหนัก เตือนตนตลอดเวลา อย่าหลงไหลไปตามกระแสโลกกระแสกิเลสโดยเด็ดขาด อุดมการณ์นี้จะเป็นฐานที่สำคัญต่อการสอน การเผยแผ่ ของพระสงฆ์เราอย่างดีที่สุด การสอนจึงหมายรวมไปถึง การพูดและการปฏิบัติให้บุคคลอื่นดู หรือการทำให้ดู พระพุทธองค์ทรงใช้ คำว่า “แสดงธรรม” ในประเด็นนี้มีความสำคัญมากโดยหน้าที่นั้นพระองค์ได้ทรงแสดงไว้ว่า

๑. สอนเพื่อห้ามไม่ให้ทำความชั่ว ทั้งทางกาย วาจา และจิตใจ

๒. สอนเพื่อให้เขาคำรงตนอยู่ในความดี ทั้งทางกาย วาจา และจิตใจ

การสอน ต้องคำนึงไว้ในใจเสมอในกลุ่มคนที่จะสอน ใครคือผู้ที่เราจะสอน เรื่องหรือเนื้อหาที่เราจะสอน จะหาจากแหล่งข้อมูลแหล่งใด จะสอนอะไร คือจะสอนเรื่องอะไร ในส่วนของเนื้อหา จะสอนใคร มองในด้านอายุ เพศ วัย บริบทที่อยู่ของผู้ที่เราจะสอน สอนอย่างไร คำนึงถึงวิธีการ รูปแบบ จะนำสิ่งใดมาช่วยในการสอน เช่น สื่อการสอน อุปกรณ์การสอน และจะรู้ได้อย่างไรว่าสิ่งที่เราสอนนั้นเขารู้แล้ว ระดับความรู้ของเขา จึงต้องมีการวัดผลประเมินผล เพื่อจะรู้ว่าเขาเปลี่ยนแปลงอะไร ไปบ้าง พฤติกรรมเปลี่ยนแปลงไปในทางที่พึงประสงค์ขึ้นบ้างไหม รู้อยู่ในระดับใด

สรุปว่า พระสงฆ์ผู้เผยแผ่ธรรมทางสถานีวิทยุกระจายเสียง ในการกำหนดขอบเขตและวิธีการ ตลอดจนถึงรูปแบบต่าง ๆ ไม่ว่าจะมีการว่าร้ายใส่ร้าย กล่าว จาบจ้วงดูแคลงจากบุคคลนอก พระศาสนาสักเล็กน้อยเพียงใด การเผยแผ่พระธรรม คำสั่งสอนก็ยังคงยึดหลักการเหล่านี้ ซึ่งจะเป็นหลักวิชาที่จะทำให้มนุษย์ได้บรรลุนิพพานได้เข้าถึงความเต็มเปี่ยมของชีวิต จากหลักธรรมที่สื่อสาร

^{๔๖} อ.ป.ญจก. ๒๒/๑๕๘/๒๐๕.

โดยพระสงฆ์ในพระพุทธศาสนา เพราะสังคมโลกปัจจุบัน เป็นสังคมของโลกยุคข้อมูลข่าวสารเร็วเกินกว่าที่เราจะตั้งรับ การรับรู้ แตกต่างจากการเรียนรู้ การรับรู้ คือ ตั้งรับ แต่การเรียนรู้ คือ การทำงานเชิงรุก พระธรรมทูตยุคใหม่ ต้องทำงานเชิงรุกให้มากขึ้น ต้องก้าวไปข้างหน้าต้องนำเสนอวิธีการที่ดีกว่า งานเผยแผ่ เป็นหัวใจสำคัญของพระพุทธศาสนา พระสงฆ์ ต้องจาริกไปหางานการรอให้งานมาหาเพียงอย่างเดียว อาจได้ผลน้อย หรือถูกกลืนไปในที่สุด รูปแบบของนักเผยแผ่ยุคใหม่ จึงต้องทำงานเชิงรุกให้มากที่สุด วิทยุกระจายเสียงเป็นอีกทางเลือกหนึ่งที่ใช้เป็นเครื่องมือในการเผยแผ่ในเชิงรุกได้อย่างเหมาะสม และเข้ากับยุคสมัยที่สุด

๒.๓ แนวคิดเกี่ยวกับการสื่อสาร

ตามแนวคิดทางการสื่อสารแล้ว ไม่ว่าจะป็นข่าวสาร ความต้องการอารมณ์ ซึ่งอาจหมายถึงตัวเนื้อหาสาระ (Message) ที่ผู้ส่งสารต้องการให้ผู้รับเกิดความเข้าใจร่วมกัน หรือมีความหมายที่คล้ายคลึงกัน แต่เนื่องจากมีผู้นิยามความหมายของการสื่อสารไว้ในหลายทัศนะด้วยกันตามประเด็นดังนี้

๒.๓.๑ ความหมายและกระบวนการของการสื่อสาร

จอร์จ เกร์บเนอร์ (Gerbner) ได้ให้คำจำกัดความเพื่อสร้างความเข้าใจโดยรวมของคำว่า “การสื่อสาร” คือ กระบวนการที่ผู้ส่งสาร และผู้รับสาร มีปฏิสัมพันธ์กันในสภาพแวดล้อมทางสังคมเฉพาะ จึงเห็นได้ว่า การสื่อสารมีความสำคัญ และเป็นพื้นฐานของการมีปฏิริยาของมนุษย์ วัตถุประสงค์ที่สำคัญประการหนึ่งของการสื่อสารคือ การก่อให้เกิดการเปลี่ยนแปลง ซึ่งก่อให้เกิดผลบางประการในตัวผู้รับสาร โดยเกิดจากความตั้งใจของแหล่งสาร ซึ่งผลของการสื่อสาร ทำให้เกิดการเปลี่ยนแปลงใน ๓ ประเด็นใหญ่ คือ “ระดับความรู้ของผู้รับสาร ทักษะของผู้รับสาร พฤติกรรมของผู้รับสาร การสื่อสารมีจุดมุ่งหมายพื้นฐาน เพื่อการชี้แจงแถลงข่าวสาร การเผยแผ่ความรู้ และการให้ความบันเทิงเริงรมย์”^{๔๗}

นับแต่ต้นทศวรรษที่ ๑๙๕๐ นักมานุษยวิทยาค้นพบกับเรื่องราวที่ต้องเอ่ยถึง คือ เทคโนโลยีสื่อสารสมัยใหม่ในฐานะเป็นหัวข้อสำหรับการศึกษา การเอ่ยถึงเรื่องนี้ทำให้เกิดการประกาศว่ามีสิ่งของบางอย่างที่ “ใหม่” ที่เกิดขึ้น ในขณะที่นักมานุษยวิทยาคุ้นเคยกับเรื่องนี้พร้อมกับมั่นใจว่า มานุษยวิทยาศึกษาเรื่องนี้ได้ ดังนั้นจึงมีการยืนยันจากนักมานุษยวิทยาหลายคน

^{๔๗} ฉันทน์ ทรัพย์สันติสุข, “ประสิทธิผลของการสื่อสารในการเผยแผ่ธรรมะหลักสูตร การพัฒนาจิตให้เกิดปัญญาและสันติสุข”, วิทยานิพนธ์ปริญญาโทศาสตรมหาบัณฑิต, (บัณฑิตวิทยาลัย : จุฬาลงกรณ์มหาวิทยาลัย), ๒๕๔๑, หน้า ๒๒ - ๒๓.

ฮาคเกิน (๑๙๙๓) กล่าวว่า มานุษยวิทยามีวิธีศึกษาแบบองค์รวมเพื่อที่จะทำความเข้าใจ การเปลี่ยนแปลงในระดับใหญ่ มานุษยวิทยาจึงถูกใช้ศึกษาเทคโนโลยีสมัยใหม่ในเชิงวัฒนธรรม

เอสโคบาร์ (๑๙๙๔) อธิบายว่า มานุษยวิทยาเหมาะที่จะใช้ศึกษาในงานวิจัยทางชาติพันธุ์ วรรณา เพื่ออธิบายลักษณะของการเชี่ยวชาญทางวัฒนธรรม ซึ่งให้เห็นว่ามีพฤติกรรมอะไรเกิดขึ้น และการเปลี่ยนแปลงที่เกี่ยวข้องกับการพัฒนาเทคโนโลยี

วิลสัน และปีเตอร์สัน (๒๐๐๒) กล่าวว่า จริง ๆ แล้ว มานุษยวิทยาเป็นวิชาที่ใช้ศึกษาการ สื่อสารแบบออนไลน์ซึ่งเกิดขึ้นอย่างรวดเร็ว

คูก (๒๐๐๔) กล่าวว่า การตรวจสอบเทคโนโลยีสมัยใหม่ภายใต้บริบทการเมือง สังคม และเศรษฐกิจซึ่งมีข้อมูลข่าวสารและภาพลักษณ์ต่าง ๆ เกิดขึ้น และถูกใช้ ถูกส่งผ่าน และให้ ความหมาย การศึกษาเรื่องนี้แสดงให้เห็นว่ามานุษยวิทยาเหมาะจะใช้ศึกษามิติสังคมของ เทคโนโลยีสมัยใหม่^{๔๔}

กระบวนการสื่อสารมีลักษณะที่สำคัญ กระบวนการสื่อสารมีการเปลี่ยนแปลงเคลื่อนไหว อยู่ตลอดเวลาไม่หยุดนิ่งไม่มีจุดเริ่มต้น และจุดสิ้นสุดที่แท้จริง สังเกตพฤติกรรมการสื่อสารของ คนเรา จะเห็นว่า เรามีการสื่อสารกันอย่างต่อเนื่องตลอดเวลาไม่ว่าจะเป็นการพูด การเขียนหรือ ในขณะที่เราไม่ได้พูด ไม่ได้เขียนก็จะมี การสื่อสารกันด้วยสายตา ท่าทาง หรือการสื่อสารเกิดขึ้น โดยไม่เจตนา เช่น การแต่งกาย การเลือกสิ่งของเครื่องใช้ ทำให้ผู้อื่นทราบรสนิยมของเราได้ มีความสัมพันธ์กับกระบวนการทางจิตวิทยา เพราะการสื่อสารของมนุษย์เป็นเรื่องเกี่ยวพันกับการ เรียนรู้ ความคิดและการจำ คนเราจะไม่สามารถสื่อสารกันได้ ถ้าไม่ผ่านกระบวนการคิดการรับรู้ มีความสัมพันธ์กับสภาพแวดล้อมทางกายภาพ ซึ่งหมายถึง สภาพแวดล้อมในขณะที่ทำการสื่อสาร เช่น อารมณ์ ความรู้สึกรวมไปถึงสภาพแวดล้อมภายนอก เช่น บรรยากาศแวดล้อม สภาพอากาศ เสียขรบกวน ล้วนมีผลกระทบต่อกระบวนการสื่อสารทั้งสิ้น มีความสัมพันธ์กับกระบวนการทาง สังคม และวัฒนธรรม เพราะมนุษย์เป็นสัตว์สังคม “การสื่อสารจึงเกิดขึ้นภายในกรอบของสังคม และวัฒนธรรม ตัวอย่างเช่น สังคมตะวันตกย่อมมีพฤติกรรมการสื่อสารที่แตกต่างจากคนเอเชีย

^{๔๔} นฤพนธ์ คิ้วววิเศษ, มานุษยวิทยากับเทคโนโลยีสื่อสารสมัยใหม่, แปลจาก Brian Keith Axel. “Anthropology and The New Technologies of Communication” in Cultural Anthropology. Vol. 21, no.3, August 2006), p. 354.

หรือแม้แต่ผู้ที่อยู่ในสังคมและวัฒนธรรมเดียวกันเช่นคนไทยมีพฤติกรรมแตกต่างกันตามบทบาทหน้าที่ ค่านิยม ทศนคติ และปทัสถานของกลุ่มทางสังคมที่เขาสังกัดอยู่^{๔๕}

องค์ประกอบพื้นฐานของกระบวนการสื่อสาร ๑) แหล่งสาร ๒) กระบวนการเข้ารหัส ๓) สาร ช่องทางการสื่อสาร ๔) กระบวนการถอดรหัสดสาร ๖) ผู้รับสาร ๗) ปฏิกริยาตอบกลับ ๘) เสี่ยงรบกวนในการสื่อสาร แสดงเป็นแบบจำลองได้ดังแผนภูมิที่ ๒.๑

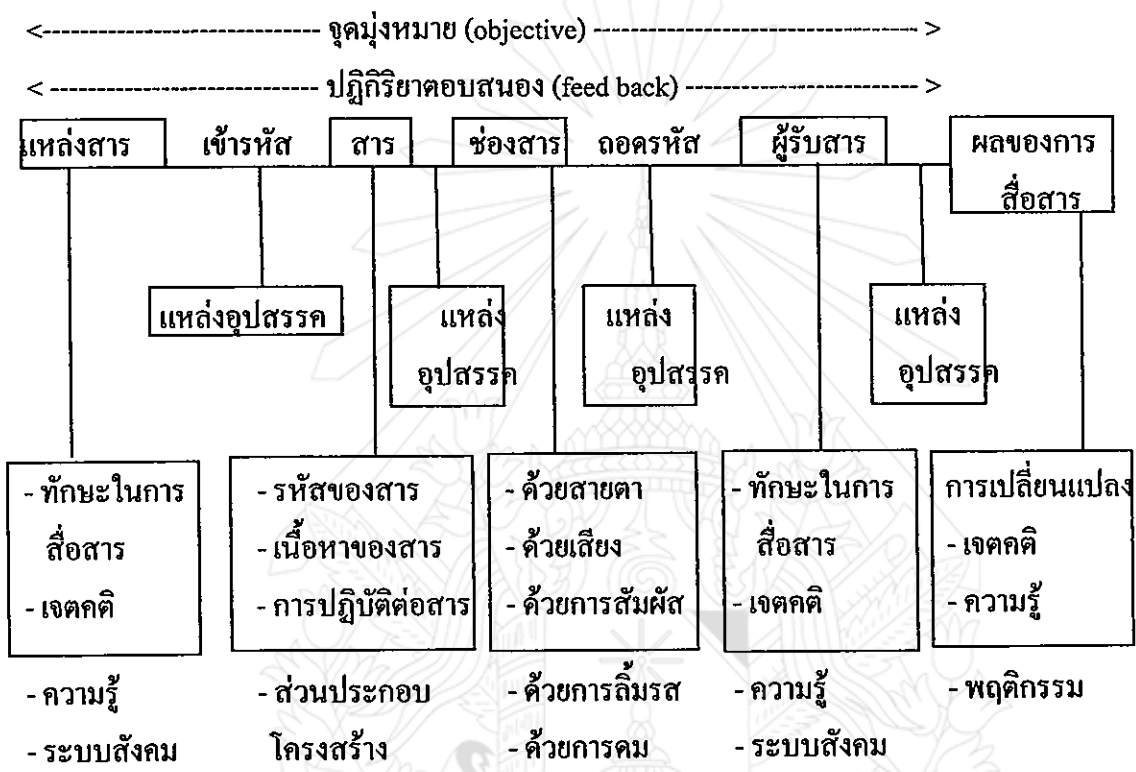

ที่มา : Harold D Lasswell. (๑๙๖๔ : ๕๔)

แผนภูมิที่ ๒.๑ แสดงแบบจำลองของกระบวนการสื่อสาร

แบบจำลองการสื่อสารของ Lasswell ได้กล่าวถึงองค์ประกอบของการสื่อสาร ซึ่งประกอบไปด้วยผู้ส่งสาร (sender) สาร (message) สื่อ (media) ผู้รับสาร (receiver) และผลที่เกิดขึ้น (effect) เท่านั้น แต่ไม่ได้กล่าวถึงข้อมูลป้อนกลับ (feedback) จากผู้รับสารกลับไปยังผู้ส่งสาร ยกตัวอย่างเช่น สถานีวิทยุพล ม. ๒ ย่านเกราะ AM ๙๖๓ , AM. ๕๔๐ , AM. ๗๔๗ รด และสถานีวิทยุที่มีพระสงฆ์จัดรายการ ได้เผยแพร่ออกอากาศรายการเพื่อธรรมะ ผ่านสื่อวิทยุกระจายเสียงไปยังผู้รับสาร คือ

^{๔๕}ประมธ สดะเวทิน, หลักนิเทศศาสตร์, (กรุงเทพมหานคร : ห้างหุ้นส่วนจำกัดภาพพิมพ์, ๒๕๒๘), หน้า ๑๓๒.

กลุ่มที่ฟังรายการธรรมะ ซึ่งกลุ่มผู้ฟังรายการธรรมะหลังจากที่ได้รับฟังรายการนี้แล้ว อาจเกิดความรู้ และได้เทคนิคใหม่ ๆ ในการปรับปรุงในแง่ของการปฏิบัติ หรืออาจจะไม่รู้อะไรเลยก็ได้ ถ้ารายการเสนอศัพท์ทางธรรมะที่ฟังยากเกินไป ถ้าเกิดเหตุในกรณีนี้ขึ้น ผู้ส่งสารก็ไม่อาจที่จะทราบได้เลยว่ากลุ่มผู้ฟังธรรมะมีเจตคติและความคิดเห็นอย่างไรต่อรายการการฟังธรรมะ ทั้งนี้เพราะผู้ส่งสารไม่สามารถรับทราบข้อมูลป้อนกลับ (Feedback) จากผู้รับสารนั่นเอง ด้วยเหตุนี้ รูปแบบการสื่อสารสองทาง (two way communication) จึงควรนำมาพิจารณาใช้ในการผลิตรายการวิทยุกระจายเสียงด้วย ตามแบบจำลองดังแผนภูมิที่ ๒.๒

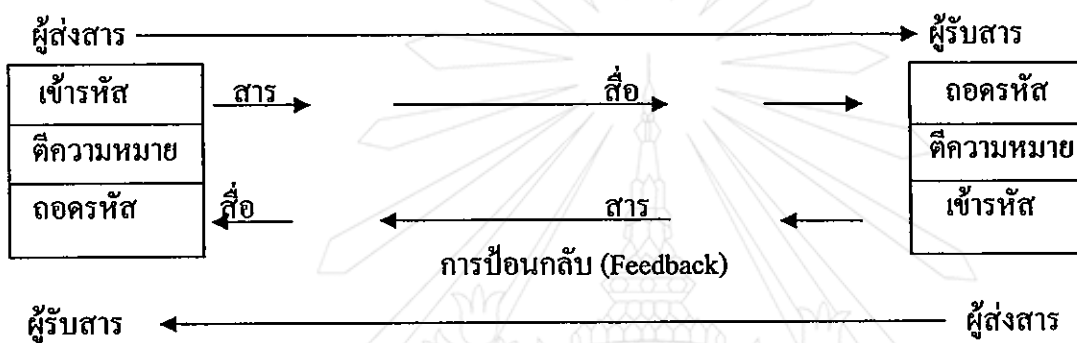

ที่มา Harold D Lasswell, (๑๙๖๔ : ๕๕)

แผนภูมิที่ ๒.๒ แสดงแบบจำลองการสื่อสารสองทาง

ผู้สื่อสารทั้งสองฝ่ายเป็นทั้งผู้ส่งสารและรับสาร และแต่ละคนจะต้องทำหน้าที่เข้ารหัส (encoding) เมื่อทำหน้าที่เป็นผู้ส่งสาร และทำการถอดรหัส (decoding) และตีความหมาย (interpreting) สารของอีกฝ่ายหนึ่ง เพื่อทำหน้าที่เป็นผู้รับสาร การป้อนกลับ (feedback) จะทำให้ผู้ส่งสารสามารถทราบผลการสื่อสารว่าบรรลุวัตถุประสงค์ตามที่ตนเองต้องการหรือไม่ และผลของการป้อนกลับจะทำให้เกิดประโยชน์ คือ เมื่อผู้รับสารมีปฏิกิริยาตอบสนองที่แสดงถึงความไม่เข้าใจ หรือไม่สนใจต่อสารที่ผู้ส่งสารส่งไป ผู้ส่งสารก็จำเป็นต้องนำข้อบกพร่องต่าง ๆ ของการสื่อสารมาปรับปรุงแก้ไขในจุด หรือส่วนต่าง ๆ ที่บกพร่อง เพื่อให้การสื่อสารในครั้งต่อไปประสบผลสำเร็จมากยิ่งขึ้น

๒.๓.๒ ทฤษฎีเกี่ยวกับการสื่อสาร

สวานิต ยมาภัย และระวีวรรณ ประกอบผล การสื่อสารมีทฤษฎีที่เกี่ยวข้องที่สำคัญ คือ Component Theory ได้กล่าวว่าการสื่อสารจะเกิดขึ้น โดยมีองค์ประกอบดังนี้ S M C R E Theory กล่าวคือ แหล่งข่าวสาร (source) ได้ส่งข่าวสาร (message) ที่ต้องการจะสื่อสาร โดยผ่านช่องทางการสื่อสาร (Channel) ซึ่งอาจจะเป็นโทรทัศน์ วิทยุ หนังสือพิมพ์ เป็นต้น ไปยังผู้รับสาร (receiver)

เมื่อผู้รับสารได้รับสารแล้ว จะทำให้เกิดผลกระทบ (effect) ต่อผู้รับสารนั้น ซึ่งผลกระทบของการสื่อสารนั้นเพื่อ

- ๑) ทำให้คนมีความรู้ ความเข้าใจ (Knowledge)
- ๒) จูงใจคนให้เกิดความรู้สึกในทางที่ผู้ส่งสารต้องการ
- ๓) ให้เกิดพฤติกรรม (Behavior) ในทางที่ผู้ส่งสารต้องการ

ทฤษฎีนี้มีได้มุ่งสนใจแค่แหล่งข่าวกับสาร แต่จะสนใจทั้งแหล่งข่าวสาร ข่าวสาร ช่องทางการสื่อสาร ผู้รับสาร และผลกระทบ ว่ามีผลกระทบต่อสัมฤทธิ์ทางการสื่อสารทั้งสิ้น

ความทฤษฎีการสื่อสารของแชนนอน และวีเวอร์ (The Shannon and Weaver Model) ได้แสดงรายละเอียดเกี่ยวกับการสื่อสารว่าการสื่อสารจะมีประสิทธิผลมากน้อยเพียงใด ขึ้นอยู่กับองค์ประกอบ ๖ ประการ คือ ผู้พูดหรือผู้ส่งสาร (Information Source) เครื่องส่ง (Transmitter) สัญญาณ (Signal) เครื่องรับ (Receiver) ผู้รับสารหรือผู้ฟัง (Destination) และเสียงรบกวน (Noise Source) แบบจำลองทฤษฎีการสื่อสารของแชนนอน และวีเวอร์ มีลักษณะผังแผนภูมิที่ ๒.๓

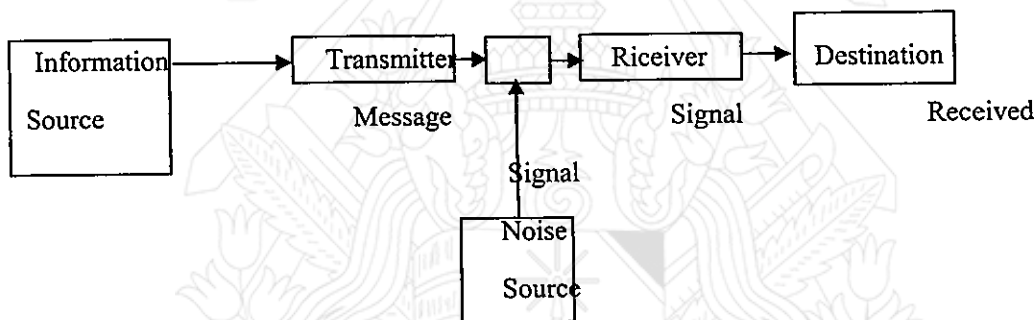

แผนภูมิที่ ๒.๓ แสดงแบบจำลองทฤษฎีการสื่อสารของแชนนอน และวีเวอร์

จากองค์ประกอบแบบจำลองทฤษฎีการสื่อสารของแชนนอน และวีเวอร์ สามารถอธิบายพฤติกรรมของการสื่อสารของมนุษย์ได้ในลักษณะนี้ คือ ผู้พูด คือ ผู้ส่งสาร เครื่องส่งคือผู้ทำหน้าที่ในการถ่ายทอดสารจากผู้ส่งสาร ไปยังผู้รับสาร สัญญาณ ก็คือสาร เครื่องรับก็คือ ผู้ที่ทำหน้าที่รับสารแล้วส่งต่อไปยังผู้รับสาร ผู้ฟัง ก็คือ ผู้รับสารที่เป็นเป้าหมายของผู้ส่งสาร ส่วนเสียงรบกวนนั้นหมายรวมถึงสิ่งรบกวนที่สอดแทรก หรือแข่งขันกับการสื่อสารนั้น ทำให้การสื่อสารนั้นขาดความชัดเจน และค่อยประสิทธิผล สิ่งรบกวนการสื่อสารหรือเสียงรบกวนนี้มี ๒ ประเภท ประเภทแรกคือ สิ่งรบกวนทางกายภาพ หมายถึง สิ่งรบกวนซึ่งเกิดขึ้นภายนอกตัวบุคคล เช่น เสียงรถยนต์

เสียงดนตรี เสียงโทรทัศน์ สิ่งรบกวนอีกประเภทหนึ่ง เรียกว่า สิ่งรบกวนทางใจ หมายถึง ความคิด
สภาพจิตใจ และอารมณ์ของบุคคลที่ทำการสื่อสาร^{๔๐}

เดวิด เค เบอร์โล เบอร์โล (David K. Berlo) ได้อธิบายถึงทฤษฎีการสื่อสารของมนุษย์ว่า
เป็นกระบวนการที่ประกอบด้วยปัจจัยหรือองค์ประกอบ (Ingredients) ที่สำคัญ ๖ ประการ คือ

๑) แหล่งสาร (Communication Source)

๒) ผู้เข้ารหัสสาร (Encoder)

๓) เนื้อหาข่าวสาร (Message)

๔) ช่องสาร (Channel)

๕) ผู้ถอดรหัสสาร (Decoder)

๖) ผู้รับสาร (Communication Receiver)^{๔๑}

เบอร์โล กล่าวว่า สื่อมีความหมาย ๓ ประการ คือ

๑) หมายถึง การเข้ารหัส และการถอดรหัส

๒) หมายถึง สิ่งที่น่าสาร เช่น คลื่นแสง คลื่นเสียง วิทยุ โทรทัศน์ หนังสือพิมพ์

๓) หมายถึง ความถึง พาหนะของสิ่งที่น่าสาร เช่น อากาศ เป็นช่องทางที่จะนำไปสู่ประสาท
ความรู้สึก หรือการถอดรหัสของผู้รับสาร อันได้แก่ การเห็น การได้ยิน การสัมผัส การได้กลิ่น
และการลิ้มรส

๔) ผู้รับสาร ปัจจัยของผู้รับสารประกอบด้วย

(๑) ทักษะในการสื่อสาร

(๒) ทักษะคิด

(๓) ความรู้

(๔) ระบบสังคม

(๕) วัฒนธรรม^{๔๒}

การพัฒนาบุคลากรในสถาบันพระสงฆ์ให้ทำหน้าที่ในการเผยแผ่พระพุทธศาสนาให้สำเร็จ
และสามารถตอบสนองความต้องการของสังคมปัจจุบันได้ จำเป็นจะต้องส่งเสริมให้เรียนรู้ทฤษฎี
การโน้มน้าวใจ ซึ่งหมายถึงการสื่อสารเพื่อการจูงใจ ชี้นำ และชักชวนให้บุคคลทำตามในเรื่องใด

^{๔๐} เรื่องเดียวกัน, หน้า ๔๗.

^{๔๑} ทฤษฎี โบบัว, หลักและทฤษฎีการสื่อสาร, (กรุงเทพมหานคร : โอ.เอส.พรีนติ้ง เฮาส์,
๒๕๓๖), หน้า ๕๗.

^{๔๒} ประมะ สตะเวทิน, หลักนิเทศศาสตร์, อ่างแก้ว, หน้า ๕๔ - ๘๓.

เรื่องหนึ่ง โดยอาศัยกระบวนการสื่อสารเป็นเครื่องมือ โน้มน้าวใจ มีผู้รับสารเป็นเป้าหมายหลักในการสื่อสารเพื่อโน้มน้าวใจมีองค์ประกอบ ๔ อย่าง ได้แก่ ผู้ส่งสาร เนื้อหาของสาร ช่องทางในการส่งสาร และผู้รับสาร จะปรากฏอยู่ในทุกสภาพการณ์ที่ทำการสื่อสาร โดยสรุปแล้ว ความหมายของการโน้มน้าวใจเพื่อการสื่อสารของมนุษย์ สร้างขึ้นเพื่อให้มีอิทธิพลเหนือผู้อื่น มีการเปลี่ยนแปลงความเชื่อถือ ค่านิยม สรุปได้ดังนี้

๑. ผู้โน้มน้าวใจมีความตั้งใจที่จะมีอิทธิพลบางประการเหนือผู้ถูกโน้มน้าวใจ

๒. โดยปกติผู้ถูกโน้มน้าวใจ จะมีทางเลือกมากกว่าหนึ่งและผู้ถูกโน้มน้าวใจจะพยายามชักจูงผู้ถูกโน้มน้าวใจให้ยอมรับทางเลือกที่ตนเสนอ

๓. สิ่งที่ผู้โน้มน้าวใจต้องการคือการเปลี่ยนแปลงความคิดเห็น ทศนคติ และความเชื่อให้ผู้ถูกต้องตามความเป็นจริง ทั้งด้านอารมณ์ และพฤติกรรม^{๕๓}

เพื่อความเข้าใจให้ง่ายขึ้น ผู้วิจัยจึงขอนำเสนอแบบจำลองแผนภูมิ ทฤษฎีการสื่อสารของ เดวิด เค เบอร์โล มาแสดงดังแผนภูมิที่ ๒.๔

S	M	C	R
ผู้ส่งสาร	สาร	ช่องสาร	ผู้รับสาร
Source	Message	Channel	Receiver
ทักษะในการสื่อสาร	ส่วนประกอบ	การเห็น	ทักษะในการสื่อสาร
ทัศนคติ	โครงสร้าง	การได้ยิน	ทัศนคติ
ความรู้	การจัดสาร	การสัมผัส	ความรู้
ระบบสังคม	เนื้อหา	การได้กลิ่น	ระบบสังคม
วัฒนธรรม	รหัส	การลิ้มรส	วัฒนธรรม

ที่มา : ประมะ สตะเวทิน, (๒๕๒๘ : ๘๓)

แผนภูมิที่ ๒.๔ แสดงแบบจำลองทฤษฎีการสื่อสารของเดวิด เค เบอร์โล

^{๕๓} อรรถพร ปิณฑน โอวาท, การสื่อสารเพื่อการโน้มน้าวใจ, พิมพ์ครั้งที่ ๒, (กรุงเทพมหานคร : โรงพิมพ์จุฬาลงกรณ์มหาวิทยาลัย, ๒๕๔๒), หน้า ๔.

๒.๓.๓ แนวคิด และทฤษฎีการสื่อสารเพื่อโน้มน้าวใจและผู้รับสาร

อรวรรณ ปิลาพันธ์โหวาท ได้สรุปแนวคิดเกี่ยวกับทฤษฎีการสื่อสารเพื่อโน้มน้าวใจมนุษย์ตามทฤษฎีของชมอนส์ว่า การสื่อสารของมนุษย์ที่สร้างขึ้นมา เพื่อให้มีอิทธิพลเหนือผู้อื่น โดยการเปลี่ยนแปลงความเชื่อถือนิยม หรือทัศนคติทฤษฎีการโน้มน้าวใจ หมายถึง การสื่อสารเพื่อการจูงใจชี้แนะ และชักชวนให้บุคคลทำตามในเรื่องใดเรื่องหนึ่ง โดยอาศัยกระบวนการสื่อสารเป็นเครื่องมือในการโน้มน้าวใจ โดยมุ่งไปที่เป้าหมาย คือ ผู้รับสาร สถานการณ์ ข่าวสาร และช่องทางในการรับสาร ในการสื่อสารเพื่อโน้มน้าวใจในแต่ละครั้งนั้นจะต้องประกอบด้วยองค์ประกอบ ๔ อย่าง คือผู้ส่งสาร สาร ส่งผ่านช่องการสื่อสาร และผู้รับสาร จะปรากฏอยู่ในทุกสภาพการณ์ที่การสื่อสาร การโน้มน้าวใจจึงสรุปได้ดังนี้คือ

๑) ผู้โน้มน้าวใจมีความตั้งใจที่จะมีอิทธิพลบางประการเหนือผู้ถูกโน้มน้าวใจ

๒) โดยปกติผู้ถูกโน้มน้าวใจจะมีทางเลือกมากกว่าหนึ่ง และผู้ถูกโน้มน้าวใจจะพยายามชักจูงผู้ถูกโน้มน้าวใจให้ยอมรับทางเลือกที่ตนเสมอ

๓) สิ่งที่ผู้โน้มน้าวใจต้องการ คือ การเปลี่ยนแปลง ความคิดเห็น ทัศนคติและความเชื่อให้ถูกต้องตามความเป็นจริง ทั้งอารมณ์ และพฤติกรรม

ตามทฤษฎีทฤษฎีการสื่อสารการโน้มน้าวใจของเควิก เด เบอร์ โลมา มีจุดประสงค์อยู่ที่

๑) เพื่อให้เกิดความเป็นเอกภาพ มีการเน้น การย้ำ การกระตุ้น การซ้ำ ได้อย่างต่อเนื่อง

๒) เพื่อให้ผู้สื่อสารสามารถเลือกใช้สาร และช่องทางในการสื่อสาร ได้อย่างถูกต้อง

๓) สามารถติดตามผลการดำเนินงาน โดยมีการประเมินผลเป็นระยะตามความต้องการ รวมทั้งพิจารณาถึงปฏิกริยาย้อนกลับ แล้วนำมาปรับปรุงการสื่อสารครั้งใหม่ต่อไป

๔) เป็นแนวทางและเป้าหมายในการดำเนินงาน ถือว่าเป็นสิ่งจูงใจ หรือสร้างความสนใจสำหรับผู้ทำการสื่อสาร

๕) ทำให้ผู้รับสารสามารถรับรู้ วิเคราะห์ และประเมินสาร เพื่อการโน้มน้าวใจได้อย่างถูกต้อง ไม่ผิดพลาด^{๔๔}

สำหรับตัวผู้รับสารเอง การที่รับสารคนหนึ่ง ๆ จะมีความละเอียดอ่อนต่อการถูกโน้มน้าวใจเพียงใด โดยอาจพิจารณาได้จาก ลักษณะของประชากร ได้แก่ เพศ อายุ เชื้อชาติ การศึกษา อาชีพ วรรณคดี และทัศนคติ ความรู้ซึ่งผู้รับสารมีความเกี่ยวข้องกับสารนั้น ลักษณะด้านอารมณ์ ความสำคัญที่ผู้รับสารให้แก่หัวข้อหนึ่ง ๆ วิธีการที่ผู้รับสารรับรู้สภาพการณ์หนึ่ง ๆ ความน่าเชื่อถือ

^{๔๔}อรวรรณ ปิลาพันธ์โหวาท, การสื่อสารเพื่อการโน้มน้าวใจ, (กรุงเทพมหานคร : จุฬาลงกรณ์มหาวิทยาลัย, ๒๕๓๗), หน้า ๓๐๑.

ของผู้ส่งสารต่อการโน้มน้าวใจ ความน่าเชื่อถือของผู้รับสารต่อการโน้มน้าวใจได้มีนักวิชาการหลายคนให้ความสนใจศึกษาความน่าเชื่อถือของผู้รับสารนั้น โดยเฉพาะอริสโตเติลได้กล่าวถึงเมื่อ ๒๐๐๐ ปีล่วงมาแล้ว บุคลิกของผู้พูดเป็นสาเหตุสำคัญของการโน้มน้าวใจโดยการพูด โดยเฉพาะอย่างยิ่งเมื่อผู้รับฟังไม่รู้ความจริงในเรื่องที่ฟังหรือความเห็นได้ถูกแบ่งแยกออก เมื่อนั้นผู้พูดมีความหมายมาก มีผลต่อการโน้มน้าวใจ ด้วยบุคลิกลักษณะจึงมีความสำคัญเนื่องมาจากสาเหตุ ๓ ประการ คือ

๑) ผู้พูดต้องเป็นผู้ที่มีสติปัญญาลึกซึ้งมีไหวพริบเชี่ยวชาญปัญหาอุปสรรคด้วยวิจรรณญาณอย่างดี

๒) ผู้พูดต้องแสดงให้เห็นว่าเป็นผู้มีความปรารถนาดีต่อผู้พูด มีความตั้งใจจริงที่จะรักษาประโยชน์ให้

๓) ผู้พูดต้องแสดงให้เห็นว่าเป็นผู้มีวินัยดี มั่นคงในศีลธรรม คือ เป็นผู้รักความยุติธรรม กล้าหาญ ยับยั้งชั่งใจ มีเมตตากรุณา โอบอ้อมอารี เสนอแนะ สุภาพ สุขุมรอบคอบ พูดจริง ทำจริง รักษาคำพูด^{๔๕}

การโน้มน้าวใจจะเป็นผล หรือไม่ดูได้จากความสำเร็จและพฤติกรรมที่โน้มน้าวใจนั้น มีการแสดงออกมาหรือไม่ หรือเป็นความล้มเหลว คือไม่มีพฤติกรรมที่ต้องการแสดงออกมามีเกณฑ์ตัดสินการโน้มน้าวใจที่ประสบความสำเร็จหรือไม่นั้น มีเกณฑ์อยู่ ๓ ประการ คือ

๑. ความสอดคล้องกันระหว่างเจตนาของผู้ส่งสารและพฤติกรรมของผู้รับสาร

๒. ระดับของความสอดคล้องระหว่างเจตนาของผู้ส่งสาร และพฤติกรรมของผู้รับสาร ที่ตามมา

๓. ระดับความสมง่ายของผู้ส่งสาร^{๔๖}

หลักสำคัญในการสื่อสาร

๑. ความน่าเชื่อถือ (Credibility) การสื่อสารจะได้ผลนั้นต้องมีความเชื่อถือได้ในเรื่องของผู้ให้ข่าว แหล่งข่าว เพื่อให้เกิดความมั่นใจ เพื่อเต็มใจรับฟังข่าวสาร ตัวอย่างเช่น หนังสือพิมพ์หรือสถานีวิทยุที่เคยเสนอข่าวคลาดเคลื่อน ประชาชนจะไม่เชื่อถือในการเสนอข่าวครั้งต่อไป

๒. ความเหมาะสม (Context) การสื่อสารที่ดีต้องมีความเหมาะสมกลมกลืนกับวัฒนธรรมของสังคม เครื่องมือสื่อสารเป็นเพียงส่วนประกอบ แต่ความสำคัญอยู่ที่ท่วงท่า ท่วงทาง ภาษา คำพูดที่เหมาะสมกับสังคม วัฒนธรรม หมู่ชน หรือสภาพแวดล้อมนั้น ๆ การยกมือไหว้ของสังคมไทยย่อมเหมาะสมกว่าการจับมือ หรือการจับมือกับฝรั่งย่อมเหมาะสมกว่าการไหว้ เป็นต้น

^{๔๕} เรื่องเดียวกัน, หน้า ๓๐๓.

^{๔๖} เรื่องเดียวกัน, หน้า ๗.

๓. เนื้อหาสาระ (Content) ข่าวสารที่ดีจะต้องมีความหมายสำหรับผู้รับ คือมีสาระ ประโยชน์ แก่กลุ่มชนนั้น ๆ ในเรื่องนี่จึงต้องใช้พิจารณากลุ่มชนเป้าหมาย

๔. บ่อยและสม่ำเสมอต่อเนื่องกัน (Continuity and Consistency) การสื่อสารจะได้ผล จะต้องส่งบ่อย ๆ ติดต่อกัน หรือมีการย้ำหรือซ้ำเพื่อเตือนความทรงจำ หรือเปลี่ยนทัศนคติและมีความสม่ำเสมอ เสมอต้นเสมอปลาย มิใช่ส่งข่าวแบบขาด ๆ หาย ๆ ไม่เที่ยงตรงแน่นอน

๕. ช่องทางสื่อสาร (Channels) ข่าวสารจะเผยแพร่ได้ต้องส่งให้ถูกช่องทางของการสื่อสาร นั้น ๆ โดยมองหาช่องทางที่เปิดรับข่าวสารที่เราจะส่งและส่งถูกสายงาน กรม กอง หน่วย หรือ โดยวิทยุ โทรทัศน์ หนังสือพิมพ์ หรือส่งที่บ้านได้รับรวดเร็วกว่าส่งไปที่ทำงาน เราควรเลือกช่องทางที่ได้ผลเร็วที่สุด

๖. ความสามารถของผู้รับ (Capability of Audience) การสื่อสารที่เชื่อถือว่าได้ผล ต้องใช้ความพยายามหรือแรงงานน้อยที่สุด การสื่อสารจะง่ายสะดวกก็ขึ้นอยู่กับความสามารถในการรับของผู้รับ ซึ่งขึ้นอยู่กับปัจจัยหลายอย่าง เช่น สถานที่ โอกาสอำนวยนิสัย ความรู้พื้นฐานที่จะช่วยให้เข้าใจ เป็นต้น

๗. ความแจ่มแจ้ง (Clarity) ข่าวสารต้องง่าย ใช้ภาษาที่ผู้รับเข้าใจ คือ ใช้ภาษาของเรา ศัพท์ยาก และสูง ไม่มีประโยชน์ ควรตัดออกให้หมด ให้ชัดเจน เข้าใจง่าย มีความมุ่งหมายอย่าให้คลุมเครือ หรือมีความหมายหลายแง่ หรือตกหล่นข้อความบางตอนที่สำคัญออกไป^{๔๗}

นอกจากหลักสำคัญ ๗ ประการของการติดต่อสื่อสารแล้ว ยังมีคุณลักษณะของการสื่อสารสัมพันธ์ ๑๐ ประการ ไว้ว่า

๑. จงทำความเข้าใจกับความคิดของท่านให้แจ่มแจ้งก่อนที่จะสื่อข้อความไปยังผู้อื่น

๒. พิจารณาถึงลักษณะของสิ่งแวดล้อม และนิสัยของปวงชนในการสื่อข้อความแต่ละครั้ง

๓. พิจารณาถึงลักษณะของสิ่งแวดล้อม และนิสัยของปวงชนในการสื่อข้อความด้วย

๔. ปรึกษาหารือกับผู้อื่นตามสมควรในการวางแผนเพื่อการสื่อข้อความ

๕. ระมัดระวังในเรื่องของทางเสียงของท่าน (ห้วน ตะคอก ตะโกน ไม่สุภาพ) เช่นเดียวกับสารัตถะของข้อความที่จะสื่อออกไป

๖. เมื่อมีโอกาสที่จะให้สิ่งที่เป็นประโยชน์ หรือทรงคุณค่าของผู้รับข้อความ จงรีบใช้โอกาสนั้นทันที ถ้าช้าจะเสียโอกาส ไม่เกิดประโยชน์

๗. การติดตามผลของการสื่อข้อความของท่านว่าได้ผลอย่างไร

^{๔๗} วิจิตร อวาทกุล, เทคนิคมนุษยสัมพันธ์, (กรุงเทพมหานคร : O.S. Printing House Co., Ltd., ๒๕๓๕), หน้า ๑๒๐.

๘. สื่อข้อความให้ได้ผลเสมอทั้งในวันนี้และวันหน้า

๙. พยายามให้ทำที่ ทำทางของท่านสนับสนุนการสื่อข้อความของท่านด้วย

๑๐. อย่าพยายามเพียงให้ผู้อื่นเข้าใจเท่านั้น แต่ต้องพยายามเข้าใจผู้อื่นด้วย และจะเป็นผู้ฟังที่ดี^{๕๕}

ทฤษฎีการสื่อสารเพื่อการ โน้มน้าวใจจะทำให้ทราบถึงระบบต่าง ๆ ของการสื่อสารที่เรา กำลังใช้กันอยู่โดยไม่รู้ว่าเป็นทฤษฎี เพราะส่วนมากไม่ได้คำนึงถึงทฤษฎี แต่เมื่อว่าโดยสรุปแล้ว ทฤษฎีการสื่อสารเพื่อการ โน้มน้าวใจ มีดังนี้

๑) ผู้สื่อสารอาจจะเพิ่มประสิทธิผลในการ โน้มน้าวใจ ได้ด้วยการให้รางวัล หรืออาจมาใน รูปคำชมเชยผู้รับสาร

๒) การให้ผู้รับสารเข้ามามีส่วนร่วม เป็นกลวิธีที่สำคัญที่จะเปลี่ยนทัศนคติและพฤติกรรม ของผู้รับสาร

๓) ทัศนคติที่ดีที่ผู้รับสารมีต่อหัวข้อ ๆ หนึ่ง อาจจะสรุปนำไปโยงกับทัศนคติทางลบที่ผู้รับ สารมีต่อหัวข้ออื่น ๆ

๔) การแยกหัวข้อออกเป็นหัวข้อย่อย อาจทำให้ผู้รับสารเข้าใจง่ายขึ้น

๕) ปฏิกริยาย้อนกลับ ทำให้ผู้ส่งสารรู้จักจุดอ่อน และจุดเด่นของตนเอง และก็สามารถ ปรับปรุงให้เข้ากับผู้รับสารตามที่ต้องการได้ในครั้งต่อไป

๖) การสื่อสารเพื่อโน้มน้าวใจจะไม่ประสบผลสำเร็จเลย ถ้าผู้ส่งสารใช้วาจาเพียงอย่างเดียว โดยไม่คำนึงถึงผู้รับ ความรู้ เพศ อายุ ความยากง่ายของสื่อควบคู่กันไปด้วย และต้องมีการสื่อสาร ที่ต่อเนื่องพร้อมกับการประเมินผลงาน

ปรมะ สตะเวทิน ได้กล่าวถึงวิธีการที่จะมีศึกษาถึงผู้รับสารว่า ตามลักษณะทางประชากร (Demographic Characteristics) มีสมมติฐานว่า มวลชนผู้รับสารที่อยู่ในกลุ่มลักษณะทางประชากร เดียวกันจะมีลักษณะทางจิตวิทยาที่คล้ายคลึงกัน ส่วนคนที่มีลักษณะทางประชากรที่ต่างกันจะมี ลักษณะทางจิตวิทยาที่แตกต่างกัน ดังรายละเอียดต่อไปนี้

๑) เพศ (Sex) การวิจัยทางจิตวิทยาหลายชิ้นแสดงให้เห็นว่า ผู้หญิงกับผู้ชายมีความแตกต่าง กันมากในเรื่องความคิด ค่านิยมและทัศนคติ ทั้งนี้เพราะสังคม วัฒนธรรมกำหนดบทบาทและ กิจกรรมของคนสองเพศไว้ต่างกัน ผู้หญิงจึงมักเป็นเพศที่มีจิตใจอ่อนไหวหรือเจ้าอารมณ์ โอนอ่อน ผ่อนตาม นอกจากนั้นการวิจัยยังพบว่าผู้หญิงถูกชักจูงง่ายกว่าผู้ชาย เช่น การวิจัยทดลองทำกับ นักศึกษามหาวิทยาลัยวอชิงตัน โดยให้นักศึกษาหญิงและชายฟังปาฐกถาที่คัดค้านการเข้ามา

^{๕๕}เรื่องเดียวกัน, หน้า ๑๒๑.

แทรกแซงของรัฐบาลกลางในเรื่องสาธารณสุขและการศึกษา ผลการทดสอบปรากฏว่านักศึกษาหญิงเปลี่ยนทัศนคติของตนหรือถูกชักจูงมากกว่านักศึกษาชาย

๒) อายุ (Age) อายุของมวลชนผู้รับสารเป็นลักษณะประการหนึ่งที่สามารถวิเคราะห์มวลชนผู้รับสารได้ อายุเป็นปัจจัยหนึ่งที่ทำให้คนมีความเหมือนกันหรือแตกต่างกันในเรื่องของความคิด และพฤติกรรมที่แสดงออกมา อายุยังเป็นสิ่งกำหนดความแตกต่างในเรื่องของความยากง่ายในการชักจูงใจด้วย การวิจัยทางด้านจิตวิทยาพบว่า เมื่อคนมีอายุมากขึ้น โอกาสที่จะเปลี่ยนใจหรือถูกชักจูงใจจะมีน้อยลง และโดยปกติคนที่มียุคต่างกันจะมีมักจะมีความต้องการที่แตกต่างกัน นอกจากนี้ยังพบว่าคนที่มียุคมากจะเปิดรับสื่อเพื่อแสวงหาข่าวสารหนัก ๆ มากกว่าความบันเทิง ในขณะที่คนที่มียุคต่ำกว่า ๒๐ ปี เปิดรับข่าวสารที่หนักแต่จะเปิดรับเพื่อความบันเทิง

๓) รายได้ (Income) รายได้ เป็นส่วนประกอบด้านหนึ่งของสถานะทางเศรษฐกิจและสังคม (Social - Economic Status) ที่ทำให้คนมีวัฒนธรรมต่างกัน มีประสบการณ์ต่างกัน ทัศนคติต่างกัน, มีค่านิยมต่างกัน และมีเป้าหมายที่ต่างกัน รายได้ของคนย่อมเป็นเครื่องกำหนดความต้องการ ตลอดจนความคิดเห็นของคนเกี่ยวกับสิ่งต่าง ๆ รวมทั้งพฤติกรรมของคนด้วยดังนั้นแนวความคิดนี้แสดงให้เห็นว่า ปัจจัยด้านลักษณะทางประชากรที่ต่างกันมีความสัมพันธ์กับทัศนคติที่มีต่อการวางสินค้าในมิวสิควิดีโอ แยกเป็นการรับรู้เข้าใจ ความรู้สึก และพฤติกรรมที่ต่างกันด้วย ซึ่งก็จะแตกต่างกันไปตามลักษณะทางกายภาพ ได้แก่ เพศ อายุรวมทั้งรายได้ด้วย ในความเป็นจริงแล้วการศึกษาเรื่องลักษณะทางประชากรนั้นยังคงมีอีกหลายด้านที่ไม่ได้ยกอ้างในแนวความคิดนี้ เช่น การศึกษา (Education) ศาสนา (Religion) และภูมิสำเนา (Geographic Distribution) เป็นต้น เนื่องจากว่าการวิจัยครั้งนี้ผู้วิจัยได้ศึกษาถึงแนวคิดด้านลักษณะทางประชากรแล้วว่ามีปัจจัยด้านเพศ, อายุและรายได้เท่านั้นที่น่าจะมีผลกระทบต่อการศึกษาครั้งนี้ ผู้วิจัยจึงกล่าวอ้างและมุ่งเน้นที่จะศึกษาเฉพาะแนวคิดลักษณะทางประชากรในบางด้านที่กล่าวอ้างถึงเท่านั้น^{๔๕}

โดมินิค (Dominick, ๑๙๕๖) ได้กล่าวว่า ผู้รับสารมีสิทธิที่จะเลือกเปิดรับสื่อมวลชนตามที่ตนเองต้องการ ซึ่งเหตุผลในการเลือกเปิดรับของผู้รับสารแต่ละคนนั้นก็แตกต่างกันออกไปและสามารถที่จะจำแนกได้ดังต่อไปนี้

๑) เพื่อความรู้ (Cognition) หมายถึง การที่ผู้รับสารต้องการข่าวสาร เพื่อที่จะตอบสนองความต้องการพื้นฐานของมนุษย์ในด้านความอยากรู้ และความต้องการได้รับการยอมรับว่าตนเองเป็นส่วนหนึ่งในสังคม ดังนั้นจึงจำเป็นต้องเข้าใจส่วนประกอบของสังคม โดยการรับรู้ข่าวสารผ่าน

^{๔๕} ปรมะ สตะเวทิน, การสื่อสารมวลชน กระบวนการและทฤษฎี, (กรุงเทพมหานคร : ห้างหุ้นส่วนจำกัดภาพพิมพ์, ๒๕๑๕), หน้า ๑๐๕-๑๐๕.

สื่อมวลชนในรูปแบบหลักต่าง ๆ คือ ข่าวสาร ไม่ว่าจะเป็นภายในหรือภายนอกสังคม ความรู้ไม่ว่าจะเป็นความรู้วิชาการหรือความรู้รอบตัว และความบันเทิง

๒) เพื่อความหลากหลาย (Diversions) ทั้งนี้เพื่อที่จะตอบสนองความต้องการของมนุษย์ในรูปแบบที่ต่างกันไป ได้แก่

(๑) การกระตุ้นอารมณ์ (Stimulation) เป็นการเปิดรับสื่อเพื่อที่จะแสวงหาความเข้าใจความสนุกสนาน ความตื่นเต้น ทั้งนี้เพื่อต้องการลดความน่าเบื่อหน่ายในชีวิตประจำวัน

(๒) การพักผ่อน (Relaxation) เป็นการเปิดรับสื่อเพื่อที่จะผ่อนคลายความตึงเครียดที่มากเกินไปหรือลดความเร่งเร้าในชีวิตประจำวัน

๓) เพื่อประโยชน์ทางสังคม (Social Utility) หมายถึง ความจำเป็นของบุคคลที่ต้องการเป็นส่วนหนึ่งของสังคม ดังนั้นการเปิดรับสื่ออาจเป็นการแสดงถึงการยอมรับการสมาคมในสังคม (Prosocial) และความผูกพันต่อบุคคลอื่นซึ่งอาจแสดงออกได้ดังนี้

(๑) การใช้ภาษาร่วมสมัย (Conversation Currency) ซึ่งผู้รับสารอาจเปิดรับสื่อเพื่อที่จะต้องการความทันสมัย โดยการแสดงออกถึงการใช้ภาษา เช่น คำ พุคและความเข้าใจต่อคำนิยามใหม่ ๆ เพื่อแสดงความเป็นกลุ่มเดียวกัน โดยสื่อมวลชนจะเป็นสะพานเชื่อมของคนในกลุ่มเหล่านี้ การใช้ภาษาร่วมสมัยมักปรากฏได้ชัดเจนในกลุ่มวัยรุ่นกับการโฆษณา

(๒) สื่อมวลชนสัมพันธ์ (Para social Relationship) ในสังคมที่ก้าวหน้ามากขึ้นนี้ คนเรายังกลับมีความรู้สึก โดดเดี่ยว ทั้งนี้เนื่องจากเวลาที่มีอยู่จำกัด ได้ถูกนำไปใช้เพื่อการแข่งขันและการประกอบอาชีพ มนุษย์เป็นสัตว์สังคมที่ต้องการสังคม แต่การสมาคมกับมนุษย์ด้วยกันนั้นถูกจำกัดด้วยสังคมที่ก้าวหน้าแบบอุตสาหกรรม มนุษย์จึงมีสื่อมวลชนเป็นเพื่อนแทน หรืออย่างน้อยก็อาศัยสื่อมวลชนในการแสวงหามิตร เช่น สังคมในชุมชนเมืองอย่างกรุงเทพมหานครที่ประชากรส่วนใหญ่ต้องอาศัยสื่อสิ่งพิมพ์ วิทยุและโทรทัศน์เป็นเพื่อนมากกว่าการคบกันกับเพื่อนบ้านด้วยกัน เป็นต้น

๔) การผลจากสังคม (Withdrawal) มีลักษณะในทางตรงกันข้ามกับเพื่อประโยชน์ทางสังคม กล่าวคือ ในการเปิดรับสื่อ หรือเข้าหาสื่อ นั้น ก็เป็นการหลีกเลี่ยงงานประจำ ที่สร้างความน่าเบื่อหน่ายให้แก่ชีวิต จึงทำให้คนรีบเร่งในการทำงาน และเพื่อจะเข้าหาสื่อเพื่อความบันเทิงใจ เช่น การเปิดรับชมรายการทางโทรทัศน์^{๖๐}

^{๖๐}Dominick, Joseph R, *The Dynamics of Mass Communication*, 5thed, (Athens : McGraw Hill, 1996), pp. 47-52.

ศิริชัย ศิริกายะ และกาญจนา แก้วเทพ ได้ศึกษาตัวแบบแนวคิดเกี่ยวกับการตอบ สนอง ความพึงพอใจที่ต้องการได้รับจากการเลือกเปิดรับสื่อของผู้รับสารไว้สรุปประเด็นได้ดังต่อไปนี้

๑) ความต้องการสารสนเทศ

(๑) เพื่อศึกษาถึงเหตุการณ์ที่เกี่ยวข้องกับตนเอง สภาพปัจจุบันที่อยู่รอบตัว สภาพ ปัจจุบันของสังคม และโลกของเรา

(๒) เพื่อเป็นเครื่องมือในการที่จะแสวงหาข้อแนะนำ ต่าง ๆ ในการปฏิบัติ ความคิดเห็น และช่วยในการตัดสินใจ

(๓) สนองความอยากรู้ อยากเห็น และสนองความสนใจ

(๔) ให้การเรียนรู้ เป็นการศึกษาค้นคว้าด้วยตนเอง

(๕) สร้างความรู้สึกที่มั่นคงโดยใช้ความรู้ที่ได้มาจากสื่อมวลชน

๒) ความต้องการสร้างความมีเอกลักษณ์ให้แก่บุคคล

(๑) ให้แรงเสริมแก่ค่านิยมส่วนบุคคล

(๒) ให้ตัวแบบทางพฤติกรรม

(๓) แสดงออกร่วมกับค่านิยมของคนอื่น ๆ (ในสื่อมวลชน)

(๔) มองทะลุลึกเข้าไปภายในตนเอง

๓) ความต้องการรวมตัวและปฏิสัมพันธ์ทางสังคม

(๑) มองทะลุลึกเข้าไปในสภาพแวดล้อมของผู้อื่น

(๒) แสดงออกร่วมกับผู้อื่น และเกิดความรู้สึกในลักษณะที่เป็นเจ้าของ

(๓) นำ ไปใช้ในการสนทนา และปฏิสัมพันธ์ทางสังคม

(๔) ใช้แทนเพื่อน

(๕) ช่วยในการดำเนินบทบาททางสังคม

(๖) สร้างสายสัมพันธ์กับครอบครัว เพื่อน และสังคม

๔) ความต้องการความบันเทิง

(๑) การหลีกเลี่ยง หรือ การหลีกเลี่ยงปัญหาต่าง ๆ

(๒) การผ่อนคลาย

(๓) ได้วัฒนธรรมที่เป็นของแท้ ได้รับความสนุกสนานทางสุนทรียะ

(๔) ได้มีอะไรทำ เพื่อใช้เวลาให้หมดไป

(๕) ปลดปล่อยอารมณ์

(๖) เป็นการกระตุ้นทางเพศ^{๖๐}

สรุปว่า การเลือกเปิดรับสื่อนี้จะเห็นได้ว่ามนุษย์นั้นมีความจำเป็นในการที่จะติดต่อสื่อสารซึ่งกันและกัน และจะเปิดรับสาร ก็ต่อเมื่อต้องการข่าวสาร หรือข้อมูลต่าง ๆ ที่ตนเองสนใจและเพื่อตอบสนองความต้องการของตนเอง ไม่ว่าจะเป็นความรู้ ความบันเทิง หรือเพื่อพักผ่อนหย่อนใจก็แล้วแต่การเลือกสรรของผู้รับสาร ในงานวิจัยนี้จะศึกษาถึงประเด็นการเลือกเปิดรับรายการที่นำเสนอมีวลิตวิดีโอของนักศึกษา รายการดังกล่าวถือเป็นรายการทางโทรทัศน์ที่นำเสนอความบันเทิงให้กับผู้รับสาร ซึ่งผู้วิจัยจะศึกษาถึงพฤติกรรมการเปิดรับรายการที่นำเสนอมีวลิตวิดีโอ ได้แก่ ความถี่ในการเป็นรับชม ระยะเวลาในการเปิดรับ และระดับความสนใจในการเปิดรับชมว่า พฤติกรรมเหล่านี้มีผลต่อทัศนคติของนักศึกษาไปในทิศทางด้านใด

๒.๔ แนวคิดเกี่ยวกับวิทยุกระจายเสียงและสื่อสารมวลชน

ปัจจุบันเป็นที่ยอมรับกันทั่วไปว่า วิทยุกระจายเสียงเป็นสื่อมวลชนที่มีความสามารถในการเข้าถึงผู้รับได้อย่างทั่วถึง ไม่ว่าจะอยู่ในท้องถิ่นใด ในขณะที่สื่ออื่นเช่น สื่อสิ่งพิมพ์อาจเข้าไปไม่ถึง โดยเฉพาะวิทยุกระจายเสียงสามารถเข้าถึงประชาชนส่วนใหญ่ในชนบทที่ห่างไกลได้ดีกว่าสื่อชนิดอื่น เพราะเครื่องรับวิทยุมีราคาไม่แพง แม้ไม่มีไฟฟ้าใช้ ก็สามารถฟังวิทยุได้จากเครื่องรับประเภททรานซิสเตอร์ นับเป็นสื่อ ที่ประหยัดและสะดวกต่อการใช้งานอย่างยิ่ง วิทยุกระจายเสียงเป็นสื่ออิเล็กทรอนิกส์ที่สำคัญ และมีบทบาทอย่างมากในประเทศที่กำลังพัฒนาอย่างประเทศไทย เนื่องจากวิทยุกระจายเสียงสามารถเข้าถึงประชาชนได้มากที่สุด โดยเสียค่าใช้จ่ายน้อยที่สุด และเอาชนะเกี่ยวกับระยะเวลาได้ดี นอกจากนี้วิทยุกระจายเสียงยังเป็นสื่อที่ทรงประสิทธิภาพอย่างยิ่งในการที่จะช่วยให้สังคมเปลี่ยนแปลงไปสู่ความก้าวหน้า ทั้งด้านการศึกษา เศรษฐกิจ สังคม การเมืองและวัฒนธรรม ดังนั้น วิทยุกระจายเสียงก็เข้าไปมีบทบาทในอันที่จะนำความเจริญก้าวหน้าของประเทศไปสู่เป้าประสงค์ได้คือการสื่อสาร หรืออาจเรียกว่า การสื่อความหมาย คือการถ่ายทอดแลกเปลี่ยน ความรู้ ความคิด ระหว่างบุคคล เพื่อให้เกิดความรู้ความเข้าใจเรื่องราวระหว่างกัน ซึ่งเป็นพฤติกรรมที่จะต้องมียู่เสมอในสังคมมนุษย์การสื่อสาร จึงมีความสำคัญทั้งในชีวิตประจำวันของแต่ละบุคคล สังคม ธุรกิจการค้า อุตสาหกรรม การเมืองการปกครองและการศึกษา

^{๖๐}ศิริชัย ศิริภายะ และกาญจนา แก้วเทพ, ทฤษฎีการสื่อสารมวลชน, (กรุงเทพมหานคร : คณะนิเทศศาสตร์ จุฬาลงกรณ์มหาวิทยาลัย, ๒๕๓๑), หน้า ๑๑๐ - ๑๑๒.

๒.๔.๑ ความหมายของวิทยุกระจายเสียง

คำว่า “วิทยุกระจายเสียง (Radio)” เป็นคำที่ใช้กันมานาน วิทยุกระจายเสียงจัดว่าเป็นสื่อมวลชนที่มีกำเนิดขึ้นในโลกด้วยการค้นคว้าทดลอง โดยมีวัตถุประสงค์เพื่อนำผลการค้นคว้าทดลองนั้น ไปใช้งานให้เกิดประโยชน์แก่สังคม มิใช่อุบัติขึ้นในโลกด้วยเหตุบังเอิญเหมือนการค้นพบทางวิทยาศาสตร์บางอย่างคำว่า “วิทยุกระจายเสียง” นี้เดิมทีเดียว ยังไม่มีคำใช้เรียกกันเป็นภาษาไทย จอมพลเรือกรมพระนครสวรรค์วรพินิต ทรงใช้วิธีเรียกทับศัพท์คำว่า “Radio Telegraph” ว่า “ราดิโอโทรเลข”^๒ ต่อมาภายหลัง พระบาทสมเด็จพระมงกุฎเกล้าเจ้าอยู่หัวจึงทรงบัญญัติใช้คำว่า “วิทยุ” แทนคำ “ราดิโอ” ต่อมาราชบัณฑิตยสถาน จึงให้ใช้คำเต็ม ๆ เป็นทางการว่า วิทยุกระจายเสียงซึ่งมีความหมายตรงกับคำภาษาอังกฤษว่า “Radio Broadcasting” นั่นเอง

สำหรับคำว่า “ราดิโอ” มีความหมายว่า “วิทยุ” ซึ่งในศัพท์านุกรมสื่อสารมวลชนได้ให้ความหมายไว้ว่า “การใช้คลื่นแม่เหล็กไฟฟ้า หรือคลื่นวิทยุเพื่อส่งกระจายแพร่ออกอากาศหรือเพื่อรับสัญญาณไฟฟ้าโดยไม่ต้องใช้สายต่อเชื่อมระหว่างกัน”

ราชกิจจานุเบกษา ฉบับกฤษฎีกา เล่ม ๑๑๗ ตอนที่ ๑๖ ก วันที่ ๗ มีนาคม ๒๕๔๓ ได้กำหนด ความหมายของ “วิทยุกระจายเสียง” ไว้ในพระราชบัญญัติองค์กรจัดสรรคลื่นความถี่และกำกับกิจการวิทยุกระจายเสียงวิทยุโทรทัศน์ และกิจการโทรคมนาคม พุทธศักราช ๒๕๔๓ มาตรา ๓ ให้ความหมายว่า “การส่งหรือการแพร่เสียงด้วยคลื่นความถี่เพื่อให้บุคคลทั่วไปรับได้โดยตรง” และได้ให้ความหมายของ “กิจการกระจายเสียง” ว่าหมายความว่า กิจการซึ่งให้บริการการส่งข่าวสารสาธารณะ หรือรายการไปยังเครื่องรับที่สามารถรับฟังการให้บริการนั้น ๆ ได้ ไม่ว่าจะส่งโดยผ่านระบบสาย ระบบคลื่นความถี่ ระบบแสง ระบบแม่เหล็กไฟฟ้าอื่น หรือระบบอื่น ระบบใดระบบหนึ่งหรือหลายระบบรวมกัน หรือกิจการกระจายเสียงตามที่มีกฎหมายบัญญัติ หรือตามที่คณะกรรมการร่วมกำหนดให้เป็นกิจการกระจายเสียง วิทยุกระจายเสียงให้ประโยชน์มากทั้งด้านการให้ข่าวสาร การบันเทิง การศึกษา ส่งเสริมความสามัคคีของคนในชาติ ผู้ฟังได้รับคุณประโยชน์มากมายวิทยุกระจายเสียงสามารถเสนอรายการ ไปยังผู้ฟังได้อย่างรวดเร็ว โดยที่ไม่เกี่ยวกับเวลาและระยะทาง ไม่ว่าผู้รับจะอยู่ห่างไกล การคมนาคมไม่สะดวก คลื่นวิทยุในแง่เทคนิคสามารถส่งสารถึงผู้รับได้ครั้งละจำนวนมากและเหมือนกันหมด เป็นประโยชน์ต่อประชาชนที่อ่านและเขียนหนังสือไม่ได้ สามารถเข้าใจเรื่องราวได้ดีจากการฟังวิทยุกระจายเสียง มีผลต่อค่าใช้จ่าย ซึ่งค่าใช้จ่าย

^๒ กรมสื่อสารอิเล็กทรอนิกส์ทหารอากาศ, “จอมพลเรือกรมพระนครสวรรค์วรพินิต”, ๙ กุมภาพันธ์ ๒๕๕๑,

สำหรับการส่งวิทยุกระจายเสียงต่อจำนวนผู้รับ เมื่อเปรียบเทียบกับสื่อมวลชนประเภทอื่นแล้ว รายจ่ายสำหรับผู้ฟังคนหนึ่งถูกกว่าสื่อมวลชนประเภทอื่นมาก เพราะราคาเครื่องรับในปัจจุบันราคาไม่สูงนัก ค่าใช้จ่ายประจำวันก็ต่ำ การรับฟังวิทยุกระจายเสียง ผู้ฟังอาจทำธุรกิจอย่างอื่นควบคู่ขณะฟังก็ได้ เช่น รับฟังขณะขับรถยนต์ไปทำงาน แม่บ้านกำลังทำกับข้าว สามารถสร้างความรู้สึกรวมกันได้ดี โดยใช้เสียงประกอบ หรือน้ำเสียงต่าง ๆ ได้เหมือนผู้ฟังได้เข้าไปอยู่ในสถานที่ที่เกิดเหตุการณ์จริงๆ วิทยุกระจายเสียงสามารถนำเสนอข่าวได้บ่อยครั้ง สามารถเสนอเนื้อหาอื่น ๆ ซ้ำ ๆ กันได้ และทำได้ทันที ข่าวจึงมีความสดใหม่อยู่เสมอ^{๖๓}

บุษราคม เอี่ยมอำไพ ได้กล่าวรายละเอียดในแง่ของการสื่อสารไว้ว่า การสื่อสารระหว่างมนุษย์ทุกรูปแบบและทุกกระบวนการย่อมมี “สาร” เป็นองค์ประกอบที่สำคัญเสมอไม่ว่าจะเป็นองค์ประกอบของการสื่อสาร จะมีเพียงแหล่งสาร ช่องทางการสื่อสาร และผู้รับสาร หรือมีองค์ประกอบเพิ่มขึ้นจากที่กล่าวมาแล้ว คือ ผลกระทบและกระทบย้อนกลับด้วยเหตุที่ข่าวสารหรือข่าวสารเป็นสารประเภทหนึ่ง แม้ข่าวและข่าวสารจะมีความหมายแตกต่างกันอยู่บ้างดังกล่าวข้างต้น และข่าวสารจะมีความหมายที่กว้างกว่าข่าวคราว ข่าวสารจึงเป็นองค์ประกอบหนึ่งในการสื่อสารมวลชน โดยเฉพาะอย่างยิ่งวิทยุกระจายเสียง เพราะสถานีวิทยุกระจายเสียงมีหน้าที่แจ้งข่าวหรือข่าวสารให้สมาชิกในสังคมได้รับทราบถึงเหตุการณ์ที่เกิดขึ้นเปรียบเทียบกับยามบอกเหตุในสังคมมนุษย์ยุคแรก

ธรรมชาติของข่าวอยู่ในใจของคนเสมอ ข่าวไม่ได้เป็นเพียงเหตุการณ์ แต่เป็นเรื่องราวหลังจากเหตุการณ์นั้น ได้เกิดขึ้นแล้ว ซึ่งสถานีวิทยุกระจายเสียงพยายามจัดขึ้นให้ผู้ฟังเห็นความสำคัญของเหตุการณ์นั้นแล้ว ทำให้เหตุการณ์นั้นมีความหมายต่อผู้ฟัง เนื่องจากทั้งข่าวและข่าวสารเป็นความต้องการของมนุษย์ มีความสำคัญต่อมนุษย์ในสังคม สมัชชาทั่วไปแห่งสหประชาชาติจึงเห็นพ้องต้องกันในปี ๑๙๔๘ ว่า “เสรีภาพของข่าวสารเป็นสิทธิพื้นฐานของมนุษย์” (Freedom of Information is a Fundamental Human Right) เท่ากับว่าสิทธิของประชาชนในการรับรู้ข่าวสาร คือ จุดมุ่งหมาย เสรีภาพของสื่อมวลชนเป็นหนทางนำไปสู่จุดมุ่งหมายอันนั้นและจุดมุ่งหมายอันนี้เป็นพื้นฐานของการกระจายข่าวหรือข่าวสารในสังคมประชาธิปไตย เพื่อให้ประชาชนสามารถทราบเรื่องราวที่เกิดขึ้นและมีความเข้าใจความหมายเหตุการณ์ดังกล่าวและสามารถมีความคิดเห็นของตนเองในเรื่องเหล่านั้นได้^{๖๔}

^{๖๓} อรรถพร เอี่ยมถาวร, วิทยุกระจายเสียงและการผลิตรายการ, (กรุงเทพมหานคร : คณะนิเทศศาสตร์ จุฬาลงกรณ์มหาวิทยาลัย, ๒๕๓๓), หน้า ๖๐ - ๖๑.

^{๖๔} บุษราคม เอี่ยมอำไพ, การจัดรายการวิทยุกระจายเสียงประเภทข่าวสาร : ในการจัดรายการวิทยุกระจายเสียง, เอกสารประกอบการสอนชุดวิชานิเทศศาสตร์, (กรุงเทพมหานคร : มหาวิทยาลัยธรรมศาสตร์, ๒๕๔๘), หน้า ๒๖๖ - ๒๖๘.

การเสนอรายการต่าง ๆ ผ่านทางวิทยุกระจายเสียงนั้น ความมุ่งหมายก็เพื่อเสนอให้ผู้ฟังได้รับทั้งความบันเทิง ความรู้ และข่าวสาร โดยผ่านสื่อ คือ วิทยุ เป็นการเสนอให้ในลักษณะที่ผู้ฟังต้องเต็มใจรับฟังเอง ผู้เสนอจะบังคับผู้ฟังไม่ได้ เพราะผู้ฟังวิทยุกระจายเสียงมีสิทธิที่จะไม่ฟัง คือ ปิดเครื่องรับ หรือเปลี่ยนไปฟังรายการอื่นทางสถานีวิทยุกระจายเสียงแห่งอื่นเมื่อใดก็ได้ ดังนั้นการที่จะทำให้มีคนสนใจฟังรายการที่ผลิต จึงต้องมีวิธีการที่จะทำให้รายการนั้นเป็นที่น่าสนใจ ให้ผู้ฟังต้องการที่จะฟังด้วยตัวของเขาเอง ซึ่งวิธีการดังกล่าวนี้ วิธีการเสนอรายการต่อผู้ฟังมีส่วนสำคัญอยู่มาก ถึงแม้ว่าผู้ผลิตรายการจะได้จัดทำทุกสิ่งทุกอย่างให้ดีสมบูรณ์แบบและน่าฟังเพียงใด หากขาดวิธีการนำเสนอที่ดีแล้วก็ไม่สามารถทำให้รายการนั้น ๆ เป็นที่น่าสนใจหรือดึงดูดใจคนให้มาฟังรายการที่ดีและสมบูรณ์แบบนั้นได้

การนำเสนอรายการทางวิทยุกระจายเสียงเปรียบเสมือนการนำเสนอขายสินค้า คือ ต้องไม่เพียงการนำไปเสนอแต่พอให้ลูกค้าทราบว่ามีอะไรขายเท่านั้น แต่จะต้องใช้ศิลปะและความชำนาญในการพูด เพื่อดึงดูดความสนใจ จนกระทั่งเกิดการยอมรับและการซื้อสินค้าที่เสนอขายนั้นด้วย แต่การเสนอรายการวิทยุเป็นการเสนอโดยการสื่อความหมายฝ่ายเดียว โดยที่เสนอมีแต่เสียงพูดที่จะชักชวนให้ผู้ฟังเกิดความสนใจในเบื้องต้น ติดตามรับฟังอย่างเข้าใจในช่วงต่อไป และความเห็นคล้อยตาม คือ เชื่อศรัทธาในที่สุด เพราะจุดมุ่งหมายสำคัญของการเสนอรายการมีอยู่โดยลำดับดังนี้

๑. เรียกร้องถึงความสนใจ (ให้อยาก)

๒. สร้างภาพพจน์และความประทับใจ (ให้ติดตามเรื่องราวต่อไป)

๓. กระตุ้นให้เกิดจินตนาการและมีความเห็นคล้อยตาม เกิดความเชื่อถือ การดำเนินรายการวิทยุกระจายเสียงต้องระลึกรั้งถึงเสมอว่า

๓.๑. เพื่อช่วยให้ผู้ฟังฟังรายการได้อย่างเพลิดเพลิน

๓.๒. เพื่อทำให้เกิดความน่าสนใจและให้สีสัน โดยความหลากหลายแก่รายการที่เสนอ

๓.๓. เพื่อทำให้รายการที่เสนอได้ดำเนินไปอย่างราบรื่นน่าฟัง^{๖๔}

สรุปว่า การเป็นนักจัดรายการวิทยุเป็นเหมือนกับสื่อกลางหรือตัวกลาง คือ มีการรับข่าวสารแล้วก็ส่งออกไปหรือถ่ายทอดไปยังคนฟังอีกครั้งหนึ่ง ถ้าเราเป็นคนที่ไม่หยุดอยู่กับที่ มีการพัฒนาตนเองอยู่เสมอ เรื่องที่จะพูดคุยกับคนฟังก็ทันสมัย และทันต่อเหตุการณ์เสมอ

^{๖๔}ฉลิมศรี หุนเจริญ, การผลิตรายการวิทยุกระจายเสียงเทคนิคการเป็นผู้ประกาศและผู้ดำเนินรายการ หน่วยที่ ๘ ตอนที่ ๘.๒, (นนทบุรี : มหาวิทยาลัยสุโขทัยธรรมาธิราช, ๒๕๑๑), หน้า ๔๘๘, ๔๘๙, ๔๙๐.

๒.๔.๒ กำเนิดวิทยุของโลก

วิทยุกระจายเสียงได้ถือกำเนิดขึ้นในโลก ราวปี พุทธศักราช ๒๔๐๘ ซึ่งเจมส์ คลาก แมกซ์เวล (James Clerk Maxwell) เป็นชาวอังกฤษ ได้ค้นพบคลื่นแม่เหล็กไฟฟ้าหรือคลื่นวิทยุ

พุทธศักราช ๒๔๓๐ เฮนริช รูดอล์ฟ เฮิร์ตซ์ (Henrich Rudolf Hertz) ได้ค้นคว้าทดลองตามหลักการของ แมกซ์เวลล์ จึงได้ค้นพบคุณสมบัติต่าง ๆ ของคลื่นวิทยุ

พุทธศักราช ๒๔๔๔ กุญแจโม มาร์โคนี (Guglielmo marconi) ชาวอิตาลี สามารถส่งคลื่นวิทยุโทรเลขข้ามมหาสมุทรแอตแลนติก ระยะทางกว่า ๒,๐๐๐ ไมล์ การส่งวิทยุระยะแรกเป็นการส่งวิทยุโทรเลข ยังไม่สามารถส่งสัญญาณที่เป็นเสียงพูดได้ จนกระทั่ง พุทธศักราช ๒๔๔๕ จึงสามารถส่งสัญญาณเสียงพูดได้ โดยการพัฒนาของศาสตราจารย์ เรจินัลด์ เอ. เฟสเสนเดน (Reginald A. Fessenden) และลีเคอเฟอร์ส (Lee de Forest) ชาวอเมริกันทำได้สำเร็จในปี พุทธศักราช ๒๔๕๑ ซึ่งเป็นการส่งเสียงพูดจากเครื่องส่งไปยังเครื่องรับเครื่องหนึ่งในระยะไกลเรียกว่า วิทยุโทรศัพท์ (Radio Telephony) สถานีวิทยุกระจายเสียงที่ออกอากาศครั้งแรกของโลก คือ สถานี KCBS ในซาน ฟรานซิสโก สหรัฐอเมริกา เริ่มออกอากาศรายการประจำให้คนทั่วไปรับฟังเมื่อพุทธศักราช ๒๔๕๑^{๖๖}

วิทยุกระจายเสียงในประเทศไทย ถูกนำเข้ามาทดลองใช้ในประเทศไทยครั้งแรกเมื่อพุทธศักราช ๒๔๔๗ ตรงกับปลาย รัชกาลที่ ๕ โดยห้างบิกิม ซึ่งเป็นตัวแทนของบริษัทวิทยุโทรเลขเทเลฟองเคน ประเทศเยอรมัน ทำการทดลอง ส่งระหว่างกรุงเทพมหานคร กับเกาะสีชัง

พุทธศักราช ๒๔๕๖ สมัยรัชกาลที่ ๖ กระทรวงทหารเรือ จัดตั้งสถานีวิทยุโทรเลขขึ้นที่ ค่ายพลเสนาบดีในพระนครแห่งหนึ่ง และที่จังหวัดสงขลาอีกแห่งหนึ่ง ต่อมา พุทธศักราช ๒๔๖๕ ได้โอนกิจการสถานีวิทยุทั้งสองแห่งให้กรมไปรษณีย์โทรเลข และต่อมางานวิทยุโทรเลขได้ขยายไปสู่จังหวัดต่าง ๆ ทั่วประเทศ

วิทยุกระจายเสียง เกิดขึ้นครั้งแรกในปี พุทธศักราช ๒๔๗๑ โดยการเริ่มทดลองส่งของ พระเจ้าบรมวงศ์เธอพระองค์เจ้าบุรฉัตรไชยากร กรมพระยากำแพงเพชรอัครโยธิน เสนาบดีกระทรวงพาณิชย์ และการคมนาคมในสมัยรัชกาลที่ ๗ ตั้งสถานี ๔ พีเจ (๔ PJ)

ต่อมาได้มีการประกอบเครื่องส่งคลื่นขนาดกลาง ๑ กิโลวัตต์ ขึ้น ทำการทดลองที่ ค่ายพลเสนาบดีใช้ชื่อสถานีว่า “๑๑ พีเจ” ซึ่งการใช้ชื่อสถานีว่า “พีเจ” ในยุคนั้น ย่อมาจากคำว่า “บุรฉัตรไชยากร” อันเป็นพระนามเดิมของพระองค์ท่านนั่นเอง

^{๖๖} คลังปัญญาไทย, “กฎหมายเทิรบาลแห่งราชวงศ์จักรี”, ๓ กันยายน ๒๕๕๑,

หลังจากนั้นเมื่อวันที่ ๒๕ กุมภาพันธ์ พุทธศักราช ๒๔๗๑ ซึ่งตรงกับวันพระราชพิธีฉัตรมงคล ในรัชกาลพระบาทสมเด็จพระปกเกล้าเจ้าอยู่หัว พลเอกพระเจ้าบรมวงศ์เธอกรมพระกำแพงเพชร อัครโยธิน ทรงเปิดการส่งวิทยุเป็นปฐมฤกษ์ โดยใช้ชื่อสถานีว่า “สถานีวิทยุกรุงเทพฯ ที่พญาไท” ตั้งอยู่ที่วังพญาไท มีกำลังส่ง ๒.๕ กิโลวัตต์ พิธีเปิดสถานีกระทำโดยอัญเชิญกระแสดพระราชดำรัสของพระบาทสมเด็จพระปกเกล้าเจ้าอยู่หัว จากพระที่นั่งอมรินทรวินิจฉัย เข้าไมโครโฟนถ่ายทอดไปตามสาย เข้าเครื่องส่งแล้วกระจายเสียงสู่พสกนิกร นับเป็นครั้งแรกที่มีการถ่ายทอดเสียงทางวิทยุในประเทศไทย

พุทธศักราช ๒๔๗๕ เกิดการปฏิวัติเปลี่ยนแปลงการปกครองคณะราษฎรได้ใช้วิทยุกระจายเสียงเผยแพร่ข่าวให้ประชาชนทราบอย่างต่อเนื่อง

พุทธศักราช ๒๔๘๒ รัฐบาลตั้งสำนักงานโฆษณาการขึ้นและโอนสถานีวิทยุต่าง ๆ ให้อยู่ในการควบคุมดูแลของสำนักงานโฆษณาการ (ภายหลังเปลี่ยนกรมโฆษณาการ และเป็นกรมประชาสัมพันธ์ในปัจจุบัน) เรียกสถานีวิทยุใหม่ว่า “สถานีวิทยุกระจายเสียงแห่งประเทศไทย” หลังจากนั้นวิทยุกระจายเสียงได้พัฒนาแพร่หลายมาเป็นลำดับ

๒๕ กุมภาพันธ์ ๒๔๗๑ สถานีวิทยุกระจายเสียงแห่งประเทศไทยกำเนิดอย่างเป็นทางการครั้งแรกเมื่อมีการถ่ายทอดกระแสดพระราชดำรัสของพระบาทสมเด็จพระปกเกล้าเจ้าอยู่หัว ซึ่งพระราชทานแก่ปวงชนชาวไทย เนื่องในวันฉัตรมงคลมีใจความตอนหนึ่งว่า “การวิทยุกระจายเสียงที่ได้ริเริ่มจัดตั้งขึ้น และทำการทดลองตลอดมานั้น ก็ด้วยความมุ่งหมายที่จะส่งเสริมการศึกษา การค้าขาย และการบันเทิงแก่พสกนิกรประชาชน”

๑ เมษายน ๒๔๘๒ รัฐบาล โอนกิจการวิทยุกระจายเสียงจากกรมไปรษณีย์โทรเลข มาขึ้นกับสำนักงานโฆษณาการ

๑ มกราคม ๒๔๘๔ กรมโฆษณาการ (เปลี่ยนชื่อมาจากสำนักงานโฆษณาการ) ได้เปลี่ยนชื่อเรียกสถานีวิทยุจากเดิม “สถานีวิทยุกรุงเทพฯ” หรือ “Radio Bangkok” เป็นสถานีวิทยุกระจายเสียงแห่งประเทศไทย หรือ Radio Thailand ย้ายที่ตั้งจากวังพญาไทไปรวมกับสถานีวิทยุทดลองของกรมไปรษณีย์โทรเลขที่ศาลาแดง ส่งกระจายเสียงคลื่นสั้น ๔๕ เมตรควบคู่กับคลื่นยาว ๓๖๓ เมตร เพิ่มกำลังส่งเป็น ๑๐,๐๐๐ วัตต์

๑๑ กันยายน ๒๔๘๔ สถานีวิทยุกระจายเสียงแห่งประเทศไทย ออกอากาศด้วยกำลังส่ง ๑๐ กิโลวัตต์ตั้งเครื่องส่งอยู่ที่ซอยอารี ถนนพหลโยธิน ห้องส่งอยู่กรมประชาสัมพันธ์ ถนนราชดำเนินกลาง กรุงเทพมหานคร

๒๔ มิถุนายน ๒๔๘๖ ออกอากาศภาคภาษาต่างประเทศด้วยเครื่องส่ง ๕๐ กิโลวัตต์ เครื่องส่งตั้งอยู่ที่ ซอยอารี ถนนพหลโยธินห้องส่งอยู่กรมประชาสัมพันธ์ ถนนราชดำเนินกลาง กรุงเทพมหานคร

ปีพุทธศักราช ๒๕๕๕ กรมประชาสัมพันธ์ ส่งกระจายเสียงระบบ เอฟ.เอ็ม. กำลังส่ง ๒๕๐ วัตต์ใช้สำหรับถ่ายทอดรายการจากห้องส่งกรมประชาสัมพันธ์ไปที่เครื่องส่งชอยอาร์แทน สายโทรศัพท์ นับว่าเป็นการส่งกระจายเสียงในระบบ เอฟ.เอ็ม. เป็นครั้งแรกในประเทศไทย

๖ ธันวาคม ๒๕๐๘ สถานีวิทยุกระจายเสียงแห่งประเทศไทย ออกอากาศด้วยกำลังส่ง ๑๐๐ กิโลวัตต์ส่งคลื่นขนาดกลางและคลื่นยาวเครื่องส่งตั้งอยู่ที่ตำบลศาลายา อำเภอนครชัยศรีจังหวัด นครปฐม ส่วนห้องส่งยังอยู่ ณ กรมประชาสัมพันธ์

๑๔ พฤษภาคม ๒๕๑๐ สถานีวิทยุกระจายเสียงแห่งประเทศไทย ออกอากาศคลื่นสั้นไป ต่างประเทศ ด้วยกำลังส่ง ๑๐๐ กิโลวัตต์ เท่ากับคลื่นยาวในประเทศ ตั้งเครื่องส่งอยู่ที่ตำบลคลองห้า อำเภอคลองหลวง จังหวัดปทุมธานีและย้ายเครื่องส่งคลื่นสั้นเดิม ๕๐ กิโลวัตต์ จากชอยอาร์ ไปรวมอยู่ด้วยกัน

๓ พฤษภาคม ๒๕๒๕ เปิดสถานีเครื่องส่งวิทยุกระจายเสียงแห่งประเทศไทย ๑,๐๐๐ กิโลวัตต์ โดยสมเด็จพระบรมโอรสาธิราชสยามมกุฎราชกุมารเสด็จฯ เป็นองค์ประธาน ที่ตำบล หอนงโรงอำเภอหนองแค จังหวัดสระบุรี

๓ พฤษภาคม ๒๕๒๕ เปิดอาคารใหม่ สถานีวิทยุกระจายเสียงแห่งประเทศไทย ถนนวิภาวดีรังสิต โดย ร.ต.ท. ชาญ มนูญธรรม รัฐมนตรีประจำสำนักนายกรัฐมนตรี เป็นประธาน สถานีวิทยุกระจายเสียงแห่งประเทศไทย ย้ายจากอาคารกรมประชาสัมพันธ์ไปอยู่ที่อาคารถนน วิภาวดีรังสิต เมื่อวันที่ ๒๗ มกราคม ๒๕๒๕ ออกอากาศในขณะนั้นตั้งเวลา ๐๕.๓๐ - ๒๓.๐๐ น. รวม ๑๗ ชั่วโมง ๓๐ นาที ต่อวัน (เฉพาะภาคในประเทศ) โดยแบ่งออกเป็นสถานีวิทยุกระจายเสียง แห่งประเทศไทย ภาคปกติ สถานีวิทยุกระจายเสียงแห่งประเทศไทย รายการ ๒ เพื่อการศึกษา สถานีวิทยุกระจายเสียงแห่งประเทศไทยรายการ ๓ เสนอเพลงและข่าวเพื่อสาธารณภัยจรจรและ บริการสาธารณะ สถานีวิทยุกระจายเสียงแห่งประเทศไทย ภาคภาษาต่างประเทศ

สรุปว่า วิทยุกระจายเสียงนั้นมีมาตั้งแต่พุทธศักราช ๒๔๐๘ จนกระทั่งเข้ามาสู่ประเทศไทย และมีวิวัฒนาการมาอย่างต่อเนื่องจนกระทั่งทุกวันนี้

๒.๔.๓ คุณค่าและความสำคัญของวิทยุกระจายเสียง

วิทยุกระจายเสียง เป็นสื่อมวลชนที่สามารถนำสารจากผู้ส่งสาร ไปสู่ผู้รับสารเป็นจำนวนมากได้อย่างกว้างไกลและรวดเร็วภายในเวลาเดียวกันหรือเวลาที่ใกล้เคียงกันในระยะเวลาอันสั้น การสื่อสารถึงผู้รับสารคือผู้ฟัง ผ่านสื่อวิทยุกระจายเสียงเป็นไปในลักษณะที่เป็นนามธรรม ไม่สามารถจับต้องได้ แต่รับรู้ได้ด้วย โสตสัมผัส คือ หู ในปัจจุบันจากการพัฒนาเทคโนโลยีทั้งทางด้าน อิเล็กทรอนิกส์ และคอมพิวเตอร์เป็นผลให้วิทยุกระจายเสียงเป็นสื่อมวลชน ที่สามารถส่งข่าวสาร

ความรู้ความบันเทิงในลักษณะเป็นรูปธรรมแก่ประชาชนได้อย่างมีประสิทธิภาพและกว้างไกลมากยิ่งขึ้น วิทยุกระจายเสียงให้คุณค่าโดยสรุปได้ดังนี้

๑) สามารถส่งคลื่นกระจายเสียงไปได้ไกลทุกหนทุกแห่ง ผู้รับจึงสะดวกสามารถจะเปิดเครื่องรับฟังได้ทุกสถานี่ คลื่นวิทยุที่ใช้สำหรับส่งวิทยุกระจายเสียงมีหลายขนาดคลื่น เช่น LW SW MW หรือ AM FM ซึ่งคลื่นแต่ละอย่างมีคุณสมบัติต่างกัน สามารถเลือกใช้ตามความเหมาะสมกับระยะทางหรือพื้นที่ของกลุ่มเป้าหมาย เช่น คลื่นสั้น (SW) สามารถส่งไปได้ไกลมากเป็นพิเศษแม้จะอยู่คนละซีกโลกก็สามารถรับได้ ไม่จำกัดทั้งระยะทางและสิ่งกีดขวาง ผลดีในแง่การสื่อสารก็คือทำให้สามารถถ่ายทอดความรู้ข่าวสารไปสู่ผู้รับได้พร้อมกันจำนวนมาก

๒) ส่งข่าวสารได้รวดเร็วกว่าสื่ออื่นทุกประเภท เนื่องจากงานจัดรายการวิทยุสามารถทำได้โดยง่าย ใช้คนเพียงคนเดียวก็สามารถพูดหรือเปิดเทปออกอากาศได้ทันที ซึ่งสถานีวิทยุต่าง ๆ มีความพร้อมอยู่ตลอดเวลา วิทยุจึงมีความเหมาะสมอย่างยิ่งสำหรับการเสนอรายการประเภทข่าว ซึ่งต้องการความรวดเร็วในการนำเสนอ

๓) มีกำลังชักชวนสูงใจสูง แม้ว่าวิทยุเป็นสื่อที่มีเพียงเสียงอย่างเดียวแต่ด้วยอำนาจของเสียงคำพูด เทคนิคของวิทยุ และความสามารถของผู้จัดรายการ ซึ่งส่วนใหญ่มีทักษะในการพูดเป็นอย่างดี สามารถพูดให้ผู้ฟังเข้าใจได้ชัดเจน พูดให้ผู้ฟังรู้สึกเหมือนได้เห็นภาพ และคำพูดมีอิทธิพลในการชักจูงใจสูง เป็นสื่อที่ใช้ได้ดีกับรายการหลายประเภท เช่น ข่าว ละคร การพูดบรรยาย คนตรี เพลง การโฆษณาสินค้า

๔) ความสะดวกและง่ายต่อการรับ อาจใช้เครื่องรับวิทยุขนาดเล็ก รับสัญญาณวิทยุในสถานที่ใด ๆ ก็ได้ เช่น ในบ้าน รถยนต์ สำนักงาน รับฟังได้ตลอดเวลาโดยไม่จำเป็นต้องมีความตั้งใจเป็นพิเศษ อาจฟังวิทยุไปพร้อมกับการทำงานอื่น ๆ วิทยุจึงเป็นสื่อที่ใช้ได้ทุกเวลาทุกโอกาส

๕) เป็นสื่อมวลชนที่ผู้รับเสียค่าใช้จ่ายน้อยที่สุด ไม่ว่าจะใช้วิทยุเพื่อรับรู้ข่าวสารหรือเพื่อความบันเทิงก็ตาม ผู้รับลงทุนครั้งแรกสำหรับเครื่องรับวิทยุเพียงครั้งเดียว ก็สามารถรับฟังสิ่งต่าง ๆ ได้ตลอดไป มีรายการของสถานีวิทยุต่าง ๆ ให้รับฟังเป็นจำนวนมาก ผู้นิยมฟังเพลงทางวิทยุ ก็ไม่จำเป็นต้องเสียค่าใช้จ่ายสำหรับการซื้อเทปหรือแผ่นเสียงต่าง ๆ เพราะวิทยุกระจายเสียงมีรายการประเภทนี้มากเป็นพิเศษแทบทุกสถานี

๖) ปริมาณและคุณภาพของวิทยุกระจายเสียง ด้านปริมาณมีสถานีวิทยุต่าง ๆ ออกอากาศอยู่เป็นจำนวนมาก เฉพาะสถานีวิทยุในประเทศไทย รวมทุกภูมิภาคแล้วมีจำนวนหลายร้อยสถานี แต่ละภูมิภาคก็สามารถรับได้หลายสิบสถานี จึงเปิดโอกาสให้เลือกรับฟังได้อย่างกว้างขวาง

ด้านคุณภาพปัจจุบันมีการส่งกระจายเสียงวิทยุในระบบสเตอริโอ คุณภาพเสียงชัดเจนเป็นพิเศษ จึงมีผู้นิยมฟังรายการประเภทเพลง หรือดนตรีทางวิทยุกันมาก^{๖๓}

วิทยุกระจายเสียงสามารถให้คุณค่าและความสำคัญซึ่งสามารถสรุปได้ ดังนี้

๑) ส่งเสริมการเรียนรู้ด้านภาษา จากการฟังรายการทุกประเภท รายวิทยุส่วนใหญ่จะใช้ภาษาถูกต้องตามหลักภาษาและแบบแผนของทางราชการ

๒) ให้ผู้ฟังเกิดความเข้าใจอย่างลึกซึ้ง โดยอาศัยเทคนิคของวิทยุ เช่น การพูดจูงใจการใช้เสียงดนตรี เสียงประกอบ การเสนอข่าว ๆ

๓) เปิดโอกาสให้นำวิทยากร ผู้มีชื่อเสียง หรือผู้ชำนาญการสอน ถ่ายทอดความรู้ไปสู่ผู้รับจำนวนมากพร้อมกัน

๔) ปลุกฝังความรู้สึกด้านคุณธรรม ค่านิยมต่าง ๆ ได้ดี เช่นความรักชาติตลอดจนค่านิยมทางศาสนาและจริยธรรมต่าง ๆ

๕) คุณสมบัติด้านเสียงของวิทยุเหมาะสมอย่างยิ่งสำหรับการสอนด้านภาษา ขับร้องดนตรี

๖) ส่งเสริมการศึกษาตามอัธยาศัย เนื่องจากสามารถรับฟังได้ทุกเวลา ทุกสถานที่ วิทยุกระจายเสียงในฐานะที่เป็นสื่อมวลชนมีความสำคัญในด้านต่าง ๆ ดังนี้

๑. ความสำคัญในด้านการเสริมสร้างสติปัญญา

๒. ความสำคัญในด้านการพัฒนาประเทศ

๓. ความสำคัญในด้านการสื่อสารของโลก

๑. ความสำคัญในด้านการเสริมสร้างสติปัญญา มี ๓ ลักษณะ คือ

ก. การให้ข้อเท็จจริงแก่ประชาชน เพื่อให้ประชาชนมีหูตากว้างขวางรอบรู้ในเหตุการณ์ที่เกิดขึ้นรอบตัว เพื่อให้ประชาชนมีความรู้ทันต่อเหตุการณ์อยู่ตลอดเวลา

ข. การให้การศึกษา เป็นการเปิด โอกาสให้มนุษย์ได้รับความรู้ได้อย่างทัดเทียมกัน เพื่อช่วยให้มีโอกาสนในการดำรงชีพที่ดีขึ้น

ค. การแสดงความคิดเห็น วิทยุกระจายเสียงเป็นเวทีกลางให้ประชาชนมีโอกาสแสดงความคิดเห็น แลกเปลี่ยนความนึกคิดซึ่งกันและกัน เพื่อเพิ่มพูนความรู้มากยิ่งขึ้น อันเป็นหนทางให้เกิดความเจริญได้ในที่สุด^{๖๔}

^{๖๓} คลังปัญญาไทย, “กฎมณเฑียรบาลแห่งราชวงศ์จักรี”, ๓ กันยายน ๒๕๕๑,

ความสำคัญในด้านการพัฒนาประเทศ ซึ่งถือว่าวิทยุกระจายเสียงเป็นสื่อมวลชนที่เข้าถึงประชาชนได้ดีกว่าสื่ออื่นด้วยธรรมชาติและลักษณะพิเศษบางประการ วิทยุกระจายเสียงสามารถแพร่กระจายข่าวสารไปสู่ประชาชนทุกเพศ ทุกวัย ทุกระดับได้อย่างรวดเร็วและกว้างไกลทุกหนทุกแห่ง ไม่เป็นอุปสรรคสำหรับผู้ด้อยการศึกษาที่อ่านและเขียนหนังสือไม่ได้ ประกอบกับราคาเครื่องรับวิทยุกระจายเสียงราคาไม่ค่อย สูงนัก จึงทำให้ทุกครอบครัวมีไว้ในครอบครองได้จากธรรมชาติและลักษณะพิเศษบางประการของวิทยุกระจายเสียงจึงมีความสำคัญในการใช้เป็นสื่อเพื่อการพัฒนาประเทศในด้านต่าง ๆ ได้อย่างดี เช่น การพัฒนาการศึกษา การพัฒนาทางการเมือง การพัฒนาชนบท การพัฒนาเศรษฐกิจและสังคม^{๖๕}

วิทยุกระจายเสียงให้มีความสำคัญในฐานะเป็นส่วนหนึ่งด้านการสื่อสารของโลก

ก. วิทยุกระจายเสียงเป็นเครื่องมือในการรายงานเหตุการณ์ที่เกิดขึ้นในโลกได้อย่างรวดเร็วและเหมาะสมที่สุด ไม่ว่าจะเหตุการณ์นั้นจะเกิดขึ้น ณ ที่แห่งใดของโลกก็ตาม เนื่องจากวิทยุกระจายเสียงเป็นสื่อมวลชนที่สามารถส่งข่าวสารด้วยความรวดเร็วกว่าสื่อมวลชนประเภทอื่น เพราะคลื่นวิทยุสามารถไปได้ทุกหนแห่งและไปได้ไกล ๆ ในทุกท้องถิ่น ทำให้ชาวโลกมีโอกาสรับรู้เหตุการณ์ต่าง ๆ ในโลกได้พร้อม ๆ กัน

ข. วิทยุกระจายเสียงเป็นเครื่องมือในการใช้เป็นที่ทำให้เกิดจากการพึ่งพากันและกันทั่วโลก การพึ่งพากันที่เกิดขึ้นจากการสื่อสารทางวิทยุกระจายเสียงมักเป็นไปในรูปของการแจ้งข่าวสารเพื่อให้คนทั่วโลกรับรู้ว่ามีอะไรเกิดขึ้นกับใคร ที่ไหน และมีความเป็นมาอย่างไรซึ่งมีคุณลักษณะ ๑๐ ประการดังนี้

๑. สามารถเข้าถึงเป้าหมายได้กว้างกว่าและสามารถเข้าถึงประชาชนบางคนที่ยังสื่อประเภทวิทยุและโทรทัศน์เข้าไม่ถึง
๒. ผู้ฟังมีความสุขเพลิดเพลินเหมือนมีส่วนร่วมด้วยกับรายการ
๓. ราคาถูกกว่าโทรทัศน์มาก
๔. เลือกรับฟัง ได้มากสถานีกว่าโทรทัศน์
๕. ผู้ฟังรู้สึกล้ำกว่าผู้ประกาศวิทยุมาขึ้นพูดอยู่ตรงหน้า

^{๖๕} บำรุง สุขพรรณ, “พฤติกรรมกรับฟังข่าวสารวิทยุกระจายเสียงและผลที่มีต่อการพัฒนาชนบท : ศึกษาเฉพาะกรณีวิทยุกระจายเสียงกองอำนวยการกลางรักษาความปลอดภัยแห่งชาติ (กรป. กลาง) จังหวัดเชียงราย”, รายงานการวิจัย, (กรุงเทพมหานคร : สถาบันไทยคดีศึกษา มหาวิทยาลัยธรรมศาสตร์), ๒๕๒๒, หน้า ๘.

^{๖๖} เรื่องเดียวกัน, หน้า ๑๐.

๖. มีความรวดเร็วในการเสนอข่าว ทำให้คนฟังมีความเชื่อมั่นในข่าวสารจากวิทยุว่าเป็น Primary Facts คือ เป็นข้อเท็จจริงเบื้องต้นเพื่อจะติดตามหารายละเอียดจากสื่อชนิดอื่นต่อไปได้

๗. ทำให้ผู้ฟังมีความรู้สึกว่าได้ฟังเรื่องเดียวกันพร้อม ๆ กันซึ่งจะทำให้เกิดเพิ่มพูนความเชื่อมั่นในข่าวสารและคำแนะนำทางวิทยุขึ้น

๘. วิทยุไม่ต้องการด้านเทคนิคมากเท่าโทรทัศน์ เพราะโทรทัศน์มีเทคนิคทางภาพเพิ่มขึ้นมาอีกจึงเป็นงานที่มีภาระยุ่งยากกว่าวิทยุมาก

๙. วิทยุต้องการคนทำงานน้อยกว่าโทรทัศน์

๑๐. การรับฟังรายการวิทยุ ผู้ฟังสามารถรับฟังได้ตลอดเวลาเพราะใช้แค่การได้ยินเท่านั้น^{๑๐} วิทยุกระจายเสียงที่มีอิทธิพลต่อสังคม ดังนี้

๑. วิทยุกระจายเสียงมีอิทธิพลต่อชีวิตประจำวัน และกิจวัตร (Habits) เบ็ดเตล็ด อื่น ๆ ของผู้ฟัง ในขณะที่ทางสถานีพยายามปรับเวลาของรายการเพื่อให้เหมาะสมกับกิจวัตรประจำวันของสาธารณชนนั้น ในทางกลับกัน สาธารณชนก็พยายามปรับกิจวัตรให้คล้อยตามรายการกระจายเสียงอยู่เสมอ รายการบางประเภทเป็นเหตุให้บางคนฝึกฝนตนเองให้อยู่ติดบ้านตามวันและเวลาของรายการนั้น ๆ

๒. วิทยุกระจายเสียงมีผลต่อการใช้ในการแสดงความสามารถพิเศษ ในการชักนำให้เกิดปฏิกริยาต่อมวลชน (Mass Social) ให้แสดงความมีน้ำใจกว้างขวางเพื่อการมีส่วนร่วมกันช่วยเหลืออย่างรีบด่วน

๓. การกระจายเสียงมีอิทธิพลทำให้สาธารณชนเกิดความตื่นตระหนกต่อสถานการณ์บางอย่างที่ไม่น่าไว้วางใจอันอาจนำมา ซึ่งความไม่ปลอดภัย แต่ในขณะที่เดียวกันสามารถทำให้ความตื่นตระหนกนั้นทุเลาลงโดยการให้คำแนะนำหรือให้ข้อเสนอแนะต่าง ๆ

๔. วิทยุเน้นหนักไปในการใช้ภาษาที่ง่าย ๆ แก่การเข้าใจในทันที แต่ยังรักษามาตรฐานและความหมายที่ถูกต้องไว้ สื่อมวลชนอื่นก็เช่นเดียวกัน มักจะใช้ข้อความสั้น ๆ ที่สมบูรณ์ เข้าใจง่าย ๆ ใช้ภาษาล้อขำธรรมดา เพื่อให้ง่ายต่อการสื่อสารสำหรับวิทยุขึ้นเป็นการยากที่จะดึงดูดให้ผู้ฟังคงอยู่กับรายการพูดนานกว่า ๑๕ นาที นอกจากผู้ฟังจะสนใจและตั้งใจฟังรายการนั้นอย่างจริงจังหรือปรารถนาที่จะมีส่วนร่วมกับรายการวิทยุที่ให้ผู้ฟังรายการตอบโต้ หรือสนทนาพูดคุยกับทางรายการได้ หรือเนื้อหาของรายการนั้นเป็นที่ชื่นชอบหรือใกล้ตัวผู้ฟังอยู่แล้ว

๕. ผลของวิทยุอีกประการหนึ่งก็คือ สามารถแนะนำให้สังคม (ประชาชน) ได้รู้จักและใกล้ชิดบุคคลที่น่าสนใจ หรือผู้นำของชุมชน สมาคมองค์กรต่าง ๆ ตลอดจนให้ได้ทราบถึงสถานะ

^{๑๐} เรื่องเดียวกัน, หน้า ๑๒.

และความเคลื่อนไหวต่าง ๆ การอภิปรายถกเถียงปัญหาที่เกิดขึ้นมาในสังคม เป็นการเพื่อความสำคัญความสนใจทั้งบุคคลและเรื่องที่หยิบยกขึ้นมาอภิปรายมากขึ้น ในความคิดของสาธารณชน^{๑๑}

๓.๔.๔ ผู้จัดรายการวิทยุกับหลักการผลิตรายการวิทยุกระจายเสียง

วัตถุประสงค์หลักของการจัดรายการแล้วจะต้องหาคำตอบมาตอบคำถามที่ว่า “เราจัดรายการกันทำไม” หรือ “เราจัดรายการกันเพื่ออะไร” ซึ่งมหาวิทยาลัยสุโขทัยธรรมมาธิราช (๒๕๓๔) ได้จัดกระบวนการของการจัดรายการวิทยุของผู้จัดรายการว่า วัตถุประสงค์ของการจัดรายการออกเป็น ๒ ด้าน คือ ด้านผู้ผลิตและ ด้านผู้รับฟัง

๑) ด้านผู้ผลิตรายการ วัตถุประสงค์ของการจัดรายการ อาจกล่าวได้ดังนี้ คือ

(๑) เพื่อเอาชนะใจผู้ฟัง การเอาชนะในที่นี้ จึงหมายถึง วิธีการที่จะทำให้ผู้รับ ฟังรายการของเราด้วยความชื่นชอบ นั่นหมายความว่า ผู้จัดรายการจะต้องเอาชนะผู้ฟังให้ได้นั่นเอง

(๒) เพื่อเตรียมการผลิตรายการล่วงหน้าได้ตรงตามเป้าหมายความสนใจของผู้ฟังและเป้าหมายเวลาในการออกอากาศ ถ้าไม่มีการจัดรายการ วันหนึ่ง ๆ สถานีวิทยุกระจายเสียงจะออกอากาศโดยปราศจากการวางแผน ดังนั้น รายการที่ออกอากาศจึง ไม่มีระบบ ไม่มีระเบียบ ไม่มีทิศทาง และไม่มีความแน่นอน ทั้งผู้ผลิตรายการและผู้ฟัง เพราะผู้ผลิต ไม่มีทิศทางไม่รู้ว่าจะต้องทำอะไร เมื่อใด เพื่อใคร ดังนั้น การจัดรายการไว้สำหรับออกอากาศจึงเป็นเสมือนทิศทางและสร้างขอบเขตให้ผู้ปฏิบัติได้มองเห็นภาพถูกต้องชัดเจนว่าจะต้องทำอะไร เพื่อใคร และทำอย่างไร การออกอากาศรายการวิทยุกระจายเสียงทุกรายการจำเป็นต้องมีการเตรียมการผลิตรายการล่วงหน้า หากได้มีการจัดรายการ ไว้แล้ว ก็เท่ากับวางแผนให้ผู้ปฏิบัติเดิน ไปได้ถึงจุดหมายปลายทางอย่างสะดวกสบายขึ้น เพราะมองเห็นเป้าหมายที่อยู่เบื้องหน้าไม่มืดมน นอกจากการเตรียมการผลิตรายการได้ตรงตามเป้าหมาย ความสนใจของผู้ฟังดังกล่าวแล้ว การจัดรายการยังมีวัตถุประสงค์ เพื่อให้การเตรียมการผลิตรายการได้เป็น ไปตามเป้าหมายเวลาในการออกอากาศด้วย เช่น รายการการเผยแพร่ธรรมะควรออกอากาศเวลาใด ตั้งแต่ช่วงเวลาใดถึงเวลาใด แต่ละการบรรยายมีความยาวเท่าใด เมื่อ ได้มีการจัดรายการ ไว้เช่นนี้แล้ว การเตรียมการผลิตจะทำได้ตรงเป้า เสร็จทันเวลาตรงตามเป้าหมายที่วางไว้ การดำเนินงานของสถานีก็จะเป็น ไปอย่างมีระบบ มีระเบียบ และมีความแน่นอน

(๓) เพื่อสามารถจัดสัดส่วนประเภทของรายการให้แก่ผู้ฟัง ได้เหมาะสมกับสภาพความจำเป็นและความต้องการของผู้ฟัง โดยปรัชญาของการกระจายเสียง โดยทั่วไปแล้วถือว่าหน้าที่ของ

^{๑๑}เรื่องเดียวกัน, หน้า ๑๓.

สื่อมวลชนประเภทวิทยุกระจายเสียงนั้นก็เช่นเดียวกับสื่อมวลชนชนิดอื่นที่มีหน้าที่ต้องเสนอข่าวสาร ความรู้ ความบันเทิง และสร้างความเข้าใจอันดีและถูกต้องให้แก่ประชาชน ซึ่งสถานีใดจะเสนอรายการในสัดส่วนเท่าใดนั้น เป็นเรื่องที่ผู้บริหารของแต่ละสถานี ควรจะกำหนดนโยบายตามสภาพความจำเป็นให้เหมาะสมกับสภาพแวดล้อมและความต้องการของผู้ฟังในแต่ละท้องถิ่น

๒) ด้านผู้ฟังวัตถุประสงค์ของการจัดรายการ อาจกล่าวได้ดังนี้ คือ

(๑) เพื่อผู้ฟังจะได้รู้รายการล่วงหน้า เพื่อเตรียมตัวคอยรับฟังได้ตรงตามเวลา เนื่องจากสถานีวิทยุกระจายเสียงมีอยู่หลายสถานี หากไม่มีการจัดรายการไว้ให้แน่นอนในแต่ละวันว่าวันใดจะออกอากาศรายการอะไร ในเวลาใด ผู้ฟังก็จะต้องใช้วิธีสุ่มฟังเอา จะรับฟังอะไรได้นั้นต้องขึ้นอยู่กับความพอใจของทางสถานีว่าพอใจจะออกอากาศรายการอะไร เมื่อใด ซึ่งผู้ฟังไม่มีโอกาสจะรู้ล่วงหน้าได้เลย เพราะมิได้มีการจัดรายการไว้ล่วงหน้า ประโยชน์ที่จะได้รับจากสิ่งนี้ก็ย่อมไม่เกิดขึ้น แต่หน้าที่ของสื่อมวลชนที่ค้ำนี้ มีวัตถุประสงค์สำคัญที่มุ่งจะให้ประโยชน์แก่ผู้รับอย่างสูงสุด คั้งนั้น จึงต้องมีการจัดรายการที่ถูกหลักการ ตรงตามเป้าหมาย เมื่อมีการจัดรายการไว้ล่วงหน้าว่าวันใดจะออกอากาศรายการอะไร เวลาอะไร เช่นนี้แล้ว ผู้ฟังจะได้หมุนหาคลื่น (Tune) หรือคอยตรวจจับฟัง (Monitor) ตามคลื่นความถี่การส่งกระจายเสียงได้ถูกต้องตามเวลาที่ต้องการ

(๒) เพื่อเปิด โอกาสให้ผู้ฟังมีอิสระในการเลือกรับฟังรายการต่างๆ ที่จัดไว้อย่างเสรี การจัดรายการวิทยุกระจายเสียงให้บรรจุอยู่ในวันหนึ่ง ๆ ย่อมต้องมีความหลากหลาย (Variety) เพื่อให้สอดคล้องกับความต้องการของผู้ฟัง กล่าวคือมีทั้งรายการประเภทข่าวสาร ความรู้และความบันเทิงคละเคล้ากันไป แต่บางสถานีก็จะจัดรายการไว้แตกต่างจากประเภทแรก คือ สถานีหนึ่งจะหนักไปทางเสนอข่าวสาร อีกสถานีหนึ่งอาจหนักไปทางรายการบันเทิง^{๗๒}

องค์ประกอบที่สำคัญในการผลิตรายการวิทยุกระจายเสียงนั้น บุญเกื้อ ควรหาเวช, (๒๕๓๘) ได้ให้รายละเอียดไว้สรุปได้ว่า

๑) ผู้ฟัง (Audience) หมายถึง กลุ่มผู้ฟังที่เป็นเป้าหมายของการจัดรายการ (target audience) จะเป็นผู้ตัดสินใจว่ารายการที่จัดประสบความสำเร็จหรือไม่ ผู้จัดรายการจะต้องรู้ว่ากลุ่มผู้ฟังรายการเป็นใคร นอกจากจะรู้ว่าป็นกลุ่มใดแล้ว ควรจะรู้ให้ลึกซึ้งลงไปถึงประวัติพฤติกรรมและเจตคติของคนในกลุ่มนั้นด้วย

๒) เนื้อหา (Content) หมายถึง เรื่องราวต่าง ๆ ที่ผู้จัดรายการต้องการให้ผู้ฟังได้ฟังกัน การบรรจุเนื้อหาควรจะต้องสอดคล้องกับกลุ่มผู้ฟังเป้าหมาย

^{๗๒} คลังปัญญาไทย, “กฎหมายเทียรบาลแห่งราชวงศ์จักรี”, ๑ กันยายน ๒๕๕๑,

วิธีเสนอ (Technique of programmed presentation) เป็นกระบวนการที่จะนำเนื้อหาหรือเรื่องราวต่างๆ ไปสู่ผู้ฟังอย่างมีศิลปะ การเสนอรายการ โดยนำเรื่องมาพูดอย่างตรงไปตรงมาเหมือนการบรรยายในห้องเรียนนั้น เป็นสิ่งที่น่าเบื่อทางวิทยุ ส่วนสำคัญที่ควรนำมาพิจารณาในการเสนอ โดยการประกอบด้วยส่วนสำคัญ ๕ ประการ คือ

(๑) ภาษาพูด (Language) ควรใช้ภาษาที่เข้าใจง่าย ประโยคสั้น ๆ กระชับรัดกุมเหมาะสมกับสภาพของการฟังวิทยุของผู้ฟังโดยทั่วไป

(๒) ลีลาการพูด (Style) ไม่ควรพูดเหมือนกับการอ่านหนังสือ ควรพูดเหมือนกับการพูดคุยกับเพื่อน

(๓) เพลงประกอบ (Programme music) ในการแนะนำรายการ คั่นรายการ สร้างบรรยากาศ เปลี่ยนฉากหรือเรื่องราวที่จะพูด

(๔) เสียงประกอบ (Sound effect) เป็นเสียงที่เกิดขึ้นในธรรมชาติ หรือประดิษฐ์ขึ้นมาเพื่อนำมาสอดแทรกในรายการ

(๕) ความหลากหลาย (Variety) และความเป็นอันหนึ่งอันเดียวกัน (unity) การเสนอรายการให้มีความหลากหลาย จะช่วยให้รายการไม่น่าเบื่อ ซึ่งความหลากหลายจะต้องอาศัยภาษาพูด ลีลาในการพูด เพลงประกอบ หรือเสียงประกอบเวลาออกอากาศ (air time) เป็นตัวกำหนดให้ผลิตรายการในรูปแบบใดได้บ้าง เพราะเวลาออกอากาศหมายถึง เวลาที่ผู้ฟังมีเป้าหมายพร้อมที่จะฟังรายการต่าง ๆ จากผู้จัด การประเมินผล (Evaluation) ความสำเร็จของการจัดรายการวิทยุกระจายเสียงขึ้นอยู่กับความต้องการของผู้ฟังอย่างเดียวกัน ดังนั้น จึงต้องมีการประเมินผลเป็นประจำหรือเป็นระยะ^{๑๑}

มหาวิทยาลัยสุโขทัยธรรมราช ได้ให้รายละเอียดเกี่ยวกับการจัดรายการวิทยุกระจายเสียงไว้สรุปได้ว่า ในการจัดรายการนั้นมีข้อควรคำนึงในการผลิตรายการวิทยุกระจายเสียง คือผู้ผลิตรายการต้องพิจารณาเลือกรูปแบบรายการ เลือกเรื่อง และเลือกเสียง ให้เหมาะสมตามลักษณะของสื่อวิทยุกระจายเสียง โดยมีข้อควรคำนึงดังต่อไปนี้

๑) ข้อควรคำนึงในการเลือกรูปแบบของรายการ ในการเลือกรูปแบบรายการ ควรคำนึงถึงสิ่งต่อไปนี้

(๑) วัตถุประสงค์ของรายการ โดยทั่วไปการผลิตรายการวิทยุกระจายเสียงมีวัตถุประสงค์เพื่อเสนอข่าวสาร ความรู้ ความบันเทิง หรือเพื่อจงใจให้เกิดการกระทำอย่างใด

^{๑๑}บุญเกื้อ ควรหาเวช, การผลิตรายการวิทยุกระจายเสียงวิทยุศึกษา และวิทยุโรงเรียน, (กรุงเทพมหานคร : มหาวิทยาลัยศรีนครินทรวิโรฒ ภาควิชาสังคม คณะสังคมศาสตร์, ๒๕๓๕), หน้า ๕๒.

อย่างหนึ่ง จากวัตถุประสงค์ที่แตกต่างสามารถผลิตรายการในรูปแบบต่างๆ ได้หลายรูปแบบ เช่น รายการข่าว รายการสารคดี รายการเพลง

(๒) เรื่องที่เสนอในรายการ เรื่องที่เสนอในรายการนั้นจะต้องให้เหมาะสมกับรูปแบบรายการด้วย เช่น เป็นเรื่องเกี่ยวกับประวัติศาสตร์ ท่องเที่ยว ควรเสนอในรูปแบบรายการสารคดี

(๓) กลุ่มผู้ฟังเป้าหมาย ควรศึกษาถึงรูปแบบรายการที่มีผู้ฟังมากที่สุด และมีผลต่อทัศนคติหรือพฤติกรรมของผู้ฟังมากที่สุดเพื่อจะได้ผลิตรายการให้เหมาะสมกับรูปแบบรายการให้สอดคล้องกับกลุ่มเป้าหมาย

(๔) ทรัพยากรที่มีอยู่ ทรัพยากรที่ต้องคำนึงถึงก็คือ เวลา บุคลากร อุปกรณ์และงบประมาณ ให้เหมาะสมกับรูปแบบรายการด้วยเพื่อความสมบูรณ์ของรายการ

๒) ข้อควรคำนึงในการเลือกเรื่อง เรื่องที่จะนำมาผลิตเป็นรายการ ผู้ผลิตรายการจะต้องคำนึงถึงเรื่องดังต่อไปนี้

(๑) เป็นเรื่องที่คนสนใจ เช่นเรื่องที่มีผลกระทบต่อการดำรงชีวิตของคน เรื่องที่เป็นความขัดแย้งของคนในสังคม เรื่องที่มีผลต่อจิตใจและอารมณ์ของคน เรื่องที่เป็นความคิดริเริ่มสร้างสรรค์ของมนุษย์ เรื่องเกี่ยวกับความสำเร็จและความล้มเหลวของบุคคล

(๒) เป็นเรื่องที่เหมาะสมกับประสบการณ์ของกลุ่มผู้ฟังเป้าหมาย ซึ่งกลุ่มผู้ฟังที่มีอายุเพศ การศึกษา อาชีพ และสถานภาพทางเศรษฐกิจที่แตกต่างกัน ย่อมมีประสบการณ์ต่างกันจึงมีความสนใจในเรื่องใดเรื่องหนึ่งต่างกันไปด้วย

(๓) เป็นเรื่องที่เข้าใจง่าย รายการวิทยุมีข้อจำกัดหลายอย่าง ดังนั้น เรื่องที่เลือกมาผลิตจะต้องไม่ซับซ้อนจนจับต้นชนปลายไม่ถูก จะต้องเรียงลำดับประเด็นเนื้อหาให้ดี และง่ายต่อการเข้าใจ เพราะผู้ฟังอาจทำกิจกรรมอื่นไปด้วยในขณะที่ฟังรายการอยู่

(๔) เรื่องที่เสนอต้องใช้ภาษาที่ง่ายต่อความเข้าใจ ซึ่งจะทำให้ผู้ฟังเข้าใจได้ง่ายโดยไม่ต้องอาศัยการตีความ

(๕) มีความจำกัดเรื่องเวลา ดังนั้นผู้ผลิตรายการจะต้องพิจารณาเนื้อหาในรายการให้มีความสั้นกระชับ ไม่บรรจुरายละเอียดมากเกินไป และให้จบลงพอดีกับเวลา

๓) ข้อควรคำนึงในการเลือกเสียง ในการผลิตรายการวิทยุ นั้น “เสียง” สามารถแบ่งออกเป็น ๓ ประเภท คือ เสียงพูด เสียงดนตรี และเสียงประกอบ ซึ่งผู้ผลิตรายการจะต้องคำนึงในการเลือกใช้ให้เหมาะสมกับเนื้อหาและรูปแบบรายการด้วย ซึ่งมีข้อคำนึงดังนี้

(๑) เสียงพูด ในการผลิตรายการวิทยุกระจายเสียงจะต้องเป็นเสียงที่ชัดเจน แจ่มใส มีพลัง คือ มีน้ำหนักในการเปล่งเสียง สามารถแสดงอารมณ์ออกมาตามที่บทกำหนดให้ ผู้ผลิตรายการจึงต้องเลือกเสียงพูดให้เหมาะสมกับเนื้อหารายการ

(๒) เสียงดนตรี เป็นสิ่งสำคัญในรายการวิทยุกระจายเสียง ซึ่งใช้เป็นคนตรีประจำเรื่องหรือประจำรายการ ใช้เชื่อมรายการหรือใช้แทนเสียงประกอบเพื่อสร้างบรรยากาศและอารมณ์ ดังนั้น ผู้ผลิตและผู้กำกับรายการจะต้องเข้าใจจังหวะและทำนองของดนตรีเป็นอย่างดี และสามารถเลือกใช้ดนตรีให้สอดคล้องกับประเภทและเนื้อหาของรายการด้วย

(๓) เสียงประกอบ การใช้เสียงประกอบในรายการวิทยุ นั้นจะใช้สำหรับบางรายการเท่านั้น เช่น รายการละคร สารคดี นิตยสารทางอากาศ เป็นต้น แต่ส่วนใหญ่จะไม่ค่อยใช้เสียงประกอบมากเกินไป^{๑๔}

วิจิตร ภักดีรัตน์ กล่าวถึงเป้าหมายของการสื่อสารทางวิทยุกระจายเสียงว่า ผลต่าง ๆ ที่เกิดขึ้นแก่ผู้ฟัง ขณะฟังหรือภายหลังการฟังแล้ว เจ้าหน้าที่จัดรายการจะต้องเป็นผู้กลั่นกรองสาระของรายการกระจายเสียงให้เป็นรายการที่ดี มีคุณภาพ เพื่อกระตุ้นและจูงใจให้ผู้ฟังติดตาม ทำตาม ซึ่งสังเกตหรือวัดได้จากพฤติกรรมที่เปลี่ยนไป ซึ่งพฤติกรรมในการฟังวิทยุกระจายเสียงของผู้ฟัง อาจเขียนได้เป็นลำดับขั้นตอน และได้ผลสรุปว่า เมื่อผู้ฟังมีแนวคิด แนวปฏิบัติใหม่ๆ เกิดขึ้นในใจหรืออาจโดยกระทำตาม แสดงว่าเกิดการเปลี่ยนแปลงของพฤติกรรมของผู้ฟัง การจัดเสนอรายการนั้นถือว่ามีผลสำเร็จ^{๑๕} ดังแผนภูมิที่แสดงพฤติกรรมในการรับฟังวิทยุกระจายเสียง ดังแผนภูมิที่ ๒.๕ ดังนี้

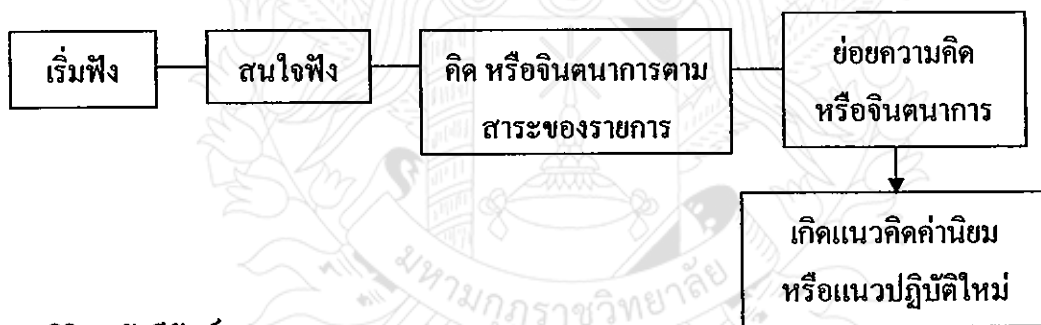

ที่มา : วิจิตร ภักดีรัตน์, (๒๕๓๘ : ๓๒)

แผนภูมิที่ ๒.๕ แสดงพฤติกรรมในการรับฟังวิทยุกระจายเสียง

^{๑๔}มหาวิทยาลัยสุโขทัยธรรมมาธิราช, เอกสารประกอบการสอนชุดวิชาการผลิตรายการวิทยุกระจายเสียง สาขาวิชานิตยศาสตร์ เล่ม ๑, (นนทบุรี : มหาวิทยาลัยสุโขทัยธรรมมาธิราช, ๒๕๓๔), หน้า ๒๑ - ๒๕.

^{๑๕}วิจิตร ภักดีรัตน์, หน้าที่ ๑ ชุดวิชาความรู้เบื้องต้นเกี่ยวกับวิทยุและโทรทัศน์, พิมพ์ครั้งที่ ๔, (นนทบุรี : สำนักพิมพ์มหาวิทยาลัยสุโขทัยธรรมมาธิราช, ๒๕๓๘), หน้า ๓๑ - ๓๒.

๒.๔.๕ รูปแบบและประเภทของรายการวิทยุกระจายเสียง

แนวทางในการจัดแบ่งประเภทรายการวิทยุกระจายเสียงนั้นเป็นที่ทราบกันแล้วโดยทั่วไปว่า วิทยุกระจายเสียงเป็นสื่อมวลชนประเภทหนึ่ง ซึ่งมีบทบาทหน้าที่เช่นเดียวกับสื่อมวลชนประเภทอื่น คือ สื่อมวลชนจะต้องให้ข่าวสาร ความรู้ ความบันเทิง และบริการสาธารณะแก่ประชาชน เมื่อคำนึงถึงสิทธิ ความเสมอภาค และอิสรภาพของประชาชน การจัดรายการทางวิทยุกระจายเสียง จึงจำเป็นต้อง จัดบริการในฐานะที่เป็นสื่อมวลชน ตามสิทธิที่ประชาชนควรจะได้อย่างเสมอภาค โดยประชาชนมี อิสรภาพอย่างเต็มที่ในการเป็นผู้รับ โดยลักษณะเช่นนี้ การแบ่งประเภทรายการวิทยุกระจายเสียง จึงแบ่งได้เป็นประเภทใหญ่ ๆ ๓ ประเภท คือ

- ๑) ประเภทข่าวสาร
- ๒) ประเภทความรู้
- ๓) ประเภทความบันเทิง

นภากาศ อัจฉริยะกุล ได้ให้รายละเอียดเกี่ยวกับการแบ่งประเภทรายการวิทยุกระจายเสียง ไว้ว่า รายการวิทยุกระจายเสียงนั้นมีได้มีกฎเกณฑ์ตามตัวลงไปว่าจะต้องแบ่งเป็นที่ประเภท ทั้งนี้ขึ้นอยู่กับว่าประเทศใด สถาบันใดจะยึดอะไรเป็นหลัก บางประเทศนิยมแบ่งประเภทตาม ลักษณะของกลุ่มผู้ฟัง ก็อาจแบ่งประเภทของรายการออกได้เป็นกลุ่มเด็ก กลุ่มวัยรุ่น กลุ่มผู้หญิง กลุ่มผู้สูงอายุ และกลุ่มเกษตรกร เป็นต้น บางสถานมีวิธีแบ่งประเภทโดยยึดตามสาขาวิชาชีพหรือ ตามเนื้อหาเป็นหลัก ก็อาจแบ่งได้เป็นสาขาอาชีพดังนี้ คือ ประเภทรายการเพื่อเกษตรกรหรือรายการ ทางการเกษตร รายการเพื่อสุขภาพอนามัย หรือรายการทางด้านสาธารณสุข รายการกีฬา รายการ ธรรมะ หรือรายการทางศาสนา รายการเพื่อแม่บ้าน เป็นต้น การแบ่งประเภทรายการตามลักษณะ กลุ่มผู้ฟังหรือแบ่งตามสาขาอาชีพนี้ อาจทำครอบคลุมได้ไม่ทั่วถึงผู้ฟังทุกกลุ่มได้ เพราะในโลกนี้มี กลุ่มอาชีพเกิดขึ้นมากมาย วันหนึ่ง ๆ จะเสนอรายการให้ครอบคลุมผู้ฟังได้ทุกกลุ่มนั้นคงเป็นไปได้ ไม่ได้ ดังนั้น จึงคัดเอาเฉพาะกลุ่มผู้ฟังเป้าหมายที่เป็นส่วนใหญ่ (Majority) เท่านั้น จึงเกิดมีปัญหาว่า รัฐละเลยกลุ่มผู้ฟังที่เป็นชนกลุ่มน้อย ซึ่งก็ควรจะมีสิทธิเสมอภาคทัดเทียมกัน การจัดประเภทตาม กลุ่มผู้ฟังจึงสร้างความลำบากให้แก่ผู้จัดรายการอยู่เสมอมา วิธีที่เป็นกลางที่สุดในการแบ่งประเภท ของรายการวิทยุกระจายเสียง จึงมักนิยมยึดกันตามหน้าที่ของสื่อมวลชนเป็นหลัก และ โดยที่ ตระหนักว่าวิทยุกระจายเสียงถือเป็นสื่อมวลชนประเภทหนึ่ง จึงน่าจะแบ่งประเภทของรายการตาม หน้าที่ที่ดีของสื่อมวลชน นั่นคือ แบ่งประเภทของรายการวิทยุกระจายเสียงออกเป็นประเภทใหญ่ ๆ ๓ ประเภท เพื่อให้ครอบคลุมผู้ฟังได้มากที่สุด คือ รายการประเภทให้ข่าวสาร รายการประเภทให้ ความรู้ และรายการประเภทให้ความบันเทิง แต่การจะจัดอัตราส่วนของรายการให้เน้นหนักไปทาง

ประเภทใดนั้น ขึ้นอยู่กับปัจจัยสภาพแวดล้อมและความต้องการซึ่งไม่เหมือนกัน ซึ่งแนวคิดในการจัดรูปแบบรายการวิทยุกระจายเสียงที่เป็นสื่อที่ต้องใช้หูฟังนั้น มนุษย์จะต้องมีสมาธิในการฟังที่จำกัด ยิ่งต่างวัย ต่างเพศ สมาธิในการฟังก็จะต่างกันออกไปด้วย เด็กกับผู้ใหญ่ ชายกับหญิง มีสมาธิในการฟังในสิ่งที่ตนสนใจต่างกัน แต่สิ่งหนึ่งซึ่งมนุษย์มีเหมือนกันคือ ถ้าได้ฟังอะไรที่จำเจซ้ำซาก จะเกิดความเบื่อหน่าย ไม่สนใจและไม่อยากฟังอีกต่อไป ไม่ว่าเด็กหรือผู้ใหญ่ ผู้ชายกับผู้หญิง ดังนั้น การจัดรายการวิทยุกระจายเสียง จึงต้องพยายามหาทางที่จะไม่ให้เกิดความจำเจซ้ำซาก น่าเบื่อหน่าย เพราะเมื่อใดที่ผู้ฟังเกิดความเบื่อหน่าย จะเลิกฟังทันที ด้วยเหตุนี้จึงได้มีรูปแบบรายการวิทยุกระจายเสียงหลายรูปแบบเพื่อให้พ้นจากความจำเจซ้ำซากทำให้เกิดความหลากหลายมากยิ่งขึ้น ในความหลากหลายนั้นอาจเป็นในรูปแบบของความหลากหลายของเสียง คือ มีเสียงมากกว่าหนึ่งเสียง เพื่อไม่ให้จำเจกับเสียงใดเสียงหนึ่งนานเกินไป หรืออาจเป็นความหลากหลายของการเสนอรายการหรือวิธีการต่าง ๆ ทั้งนี้เพื่อดึงดูดความสนใจของผู้ฟังไว้ให้มากที่สุด ดังนั้น รูปแบบรายการวิทยุกระจายเสียง จึงเป็นเทคนิคการนำเสนอรายการให้เหมาะสมกับเนื้อหา เวลา และกลุ่มผู้ฟังให้ดีที่สุด ซึ่งอาจแบ่งได้ดังต่อไปนี้

- ๑) รายการพูดคุยหรือสนทนากับผู้ฟัง
- ๒) รายการสนทนา
- ๓) รายการสัมภาษณ์
- ๔) รายการอภิปราย
- ๕) รายการสารคดี
- ๖) รายการนิเทศสารทางอากาศ
- ๗) รายการข่าว
- ๘) รายการถ่ายทอดเหตุการณ์จริง
- ๙) รายการตอบปัญหา
- ๑๐) รายการเพลง
- ๑๑) รายการละครวิทยุ
- ๑๒) รายการปกิณกะ
- ๑๓) รายการสาระละครหรือสาระนิยาย^{๑๖}

^{๑๖} นภกรณ อัจฉริยะกุล, หน่วยที่ ๗ ชุดวิชาความรู้เบื้องต้นเกี่ยวกับวิทยุและโทรทัศน์, พิมพ์ครั้งที่ ๔, (นนทบุรี : สำนักพิมพ์มหาวิทยาลัยสุโขทัยธรรมมาธิราช, ๒๕๓๙), หน้า ๔๒๒ - ๔๒๓.

(๑) รายการพูดคุยกับผู้ฟัง (Straight talk programme) คือ รายการที่มีคนผู้พูดเพียงคนเดียว พูดให้ผู้ฟัง โดยตรงนั่นเอง รายการประเภทนี้เป็นการพูดตามบท (script) ที่ได้เตรียมมาให้ เป็นธรรมชาติ ซึ่งจะน่าฟัง และดึงดูดความสนใจได้ ทั้งนี้ต้องขึ้นอยู่กับลักษณะของการพูดของผู้พูดด้วย ยิ่งพูดเป็นธรรมชาติมากเท่าใด ก็ยิ่งได้รับความสนใจมากขึ้นเท่านั้น

(๒) รายการสนทนา (Conversational programme) เป็นรายการทำนองการพูดคุย แต่การพูดคุยนั้นมิได้พูดคุยโดยตรงกับผู้ฟัง หากแต่เป็นการสนทนากันระหว่างผู้ร่วมรายการตั้งแต่ ๒ คน โดยมีคนหนึ่งเป็นผู้ดำเนินการสนทนา ทำหน้าที่เป็นผู้ควบคุมให้การสนทนาอยู่ในขอบเขต อาจร่วมแสดงความคิดเห็นร่วมสนทนากับผู้ร่วมรายการด้วย

(๓) รายการสัมภาษณ์ (Interview programme) เป็นรายการที่มีบุคคลตั้งแต่ ๒ ขึ้นไป มาซักถามเรื่องราวปัญหา ข้อข้องใจให้ผู้ฟัง โดยมีผู้สัมภาษณ์ ๑ คนเป็นผู้ถาม ส่วนผู้ให้สัมภาษณ์ ซึ่งเป็นผู้ตอบคำถาม หรือผู้ถูกสัมภาษณ์ จะมีกี่คนก็ได้ รายการสัมภาษณ์จัดเป็นรายการพูดคุยกัน ทางอ้อมมิใช่พูดคุยโดยตรง แต่การพูดคุยระหว่างผู้สัมภาษณ์นี้จะให้ประโยชน์รายการสัมภาษณ์ จะมีข้อแตกต่างกับรายการสนทนาอยู่ตรงที่ผู้สัมภาษณ์มีหน้าที่ป้อนคำถามอย่างเดียวแต่ไม่มีหน้าที่ตอบคำถามนั่นเอง

(๔) รายการอภิปราย (Discussion programme) เป็นรายการพูดคุยอีกลักษณะหนึ่งคือ มิใช่ การพูดคุยกับผู้ฟัง โดยตรง แต่เป็นการพูดคุยออกความคิดเห็นกัน ในหัวข้อใดหัวข้อหนึ่ง มีผู้ดำเนินการอภิปราย ซึ่งจะทำหน้าที่เป็นผู้นำการอภิปราย และเน้นหรือสรุปความคิดเห็นของผู้ร่วมอภิปรายใน โอกาสอันควรเท่านั้น การเชิญผู้ร่วมอภิปรายควรเชิญมาไม่เกินครั้งละ ๔ ครั้ง เพื่อให้พูดเฉพาะเรื่องและไม่ใช้เวลามากนัก

(๕) รายการสารคดี (Documentary หรือ feature programme) เป็นรายการที่ให้สาระและความรู้ลึกซึ้งลงไปในเรื่องใดเรื่องหนึ่ง แต่การนำเสนอรายการนั้นอาจทำได้หลายลักษณะ เพื่อไม่ให้ผู้ฟังเบื่อและดึงดูดความสนใจผู้ฟังให้มากที่สุดด้วย ดังนั้น รายการสารคดีจึงต้องมีทั้ง ความหลากหลาย แต่ต้องมีความเป็นอันหนึ่งอันเดียวกัน

(๖) รายการนิตยสารทางอากาศ (magazine programme) เป็นรายการที่ใช้รูปแบบในการนำเสนอแบบนิตยสาร คือ ในรายการจะประกอบด้วยเรื่องย่อยต่างกันหลาย ๆ เรื่อง จะแนวเดียวกัน หรือต่างแนวกันก็ได้ แต่ต้องนำเสนอให้สอดคล้องเป็นรายการเดียวกัน

(๗) รายการข่าว (News programme) เป็นรายการที่มุ่งเสนอข่าวสาร เหตุการณ์ หรือ ข้อเท็จจริงใหม่ ๆ ที่เป็นที่น่าสนใจของประชาชนอย่างกว้างขวาง โดยจัดเสนอออกอากาศเป็นรายการ ประจำ หรือสอดแทรกในรายการอื่น ๆ ในกรณีที่เป็นการข่าวสำคัญเร่งด่วน โดยมีองค์ประกอบสำคัญ

คือ มีความใกล้ชิด มีผลกระทบ และมีความสำคัญของเหตุการณ์และบุคคลในข่าว มีเจื่อนำ มีความแปลก มีความขัดแย้ง เร้าใจ เป็นก้าวหน้าใหม่ ๆ

(๘) รายการบรรยายเหตุการณ์ (Commentary) เป็นการรายงานเหตุการณ์ที่เกิดขึ้นและรายงานในขณะที่เหตุการณ์นั้นกำลังเกิดขึ้น โดยผู้บรรยายเป็นผู้ถ่ายทอดเหตุการณ์นั้นให้ผู้ฟังฟัง

(๙) รายการตอบปัญหา (Quiz programme) เป็นรายการที่เปิดโอกาสให้ผู้ฟังเข้ามามีส่วนร่วมในห้องส่งหรือโทรศัพท์เข้ามาตอบปัญหา

(๑๐) รายการเพลง (Music programme) เป็นรายการที่เสนอข้อมูลเกี่ยวกับรายการเพลง ได้แก่ วัตถุประสงค์ กลุ่มเป้าหมาย เวลา และขีดความสามารถของสถานี คณะทำงาน ได้แก่ ผู้กำกับรายการ ผู้เสนอรายการเพลง และช่างเทคนิคด้านเสียง รูปแบบรายการ ได้แก่ ประเภทของเพลง และลักษณะเฉพาะของรายการ วางแผนเสนอรายการเพลง ได้แก่ การเลือกเพลง การเขียนบท และการดำเนินรายการ

(๑๑) รายการละครวิทยุ (Radio drama หรือ radio play) เป็นการแสดงออกอากาศทางวิทยุกระจายเสียงที่ผู้ฟังไม่เห็นตัวผู้แสดง ได้ยินแต่เสียงเท่านั้น แต่ผู้ฟังสามารถรู้และเห็นทุกอย่างด้วยจินตนาการจากเสียงต่าง ๆ ได้แก่ บทเจรจา การบรรยาย เสียงเพลง เสียงประกอบ ซึ่งละครวิทยุส่วนใหญ่เป็นการจำลองชีวิตคน เช่น ละครชีวิตรัก ตื่นเต้น ผจญภัย สืบสวนสอบสวน สะเทือนใจ

(๑๒) รายการปิกนิกะ (Variety) เป็นรายการที่ประกอบด้วยสาระในแง่มุมต่าง ๆ หลายเรื่องหลายรส ซึ่งสามารถนำเสนอได้ในรูปแบบรายการ โศด ๆ ความยาว ๑๕-๖๐ นาที แล้วแต่เนื้อหา ความสนใจของผู้ฟัง และความถี่ในการออกอากาศ ซึ่งสามารถแบ่งออกเป็น ๔ ประเภท คือนิตยสารข่าว นิตยสารเฉพาะเรื่อง นิตยสารเฉพาะกลุ่ม และนิตยสารหลากหลาย

(๑๓) รายการสาระละคร (docu-drama) เป็นรูปแบบรายการที่มุ่งเน้นความรู้และความบันเทิงไปพร้อม ๆ กัน โดยเป็นรูปแบบของละครวิทยุผสมกับรูปแบบสารคดี^{๗๖}

สรุปได้ว่า การจัดรายการวิทยุกระจายเสียงนั้นมีหลายวิธี แต่ละวิธีก็ต้องให้สอดคล้องกับผู้ฟังและเนื้อหาสาระที่นำเสนอ

^{๗๖}ปิ่นนัคดา นพพานวัน, “การศึกษากระบวนการสื่อสารเพื่อเผยแพร่ธรรมะของสถาบันสงฆ์ไทย”, วิทยานิพนธ์นิเทศศาสตรมหาบัณฑิต, (บัณฑิตวิทยาลัย : จุฬาลงกรณ์มหาวิทยาลัย), ๒๕๓๓, บทคัดย่อ.

๒.๕ งานวิจัยที่เกี่ยวข้อง

๒.๕.๑ งานวิจัยที่เกี่ยวข้องในประเทศ

ปิ่นนัดดา นพพานวัน ได้ศึกษาเรื่อง “กระบวนการสื่อสารเพื่อเผยแพร่ธรรมะของสถาบันสงฆ์ไทย” ผลการศึกษาพบว่า “วิธีการเผยแพร่ธรรมะของพระสงฆ์ไทยตั้งแต่ในอดีต เริ่มตั้งแต่สมัยสุโขทัย รูปแบบการสื่อสารธรรมะจะกระทำโดยพระมหากษัตริย์และพระภิกษุเป็นหลัก แล้วจึงมาสู่ประชาชน มาในสมัยกรุงศรีอยุธยา ตลอดจนถึงรัตนโกสินทร์ตอนต้น วิธีการสื่อสารธรรมะเริ่มเปลี่ยนแปลงมากขึ้น โดยมีการศึกษาพระปริยัติธรรมอย่างเป็นทางการและวิธีการเผยแพร่ธรรมะจากการเขียนไปอ่าน หรือการอ่านคัมภีร์ใบลานมาเป็นการเทศน์ด้วยปากเปล่า ตามสำนวนโวหารต่าง ๆ ให้เข้าใจง่าย ในสมัยรัชกาลที่ ๕ เป็นต้นมา เปลี่ยนจากการเทศน์ตามประเพณีดั้งเดิม มาสู่รูปแบบการบรรยายธรรม ปาฐกถาธรรม การสนทนาธรรม มีการใช้สื่ออุปกรณ์ เพื่อช่วยในการเผยแพร่ธรรมะ และผ่านสื่อมวลชนต่าง ๆ รวมทั้งการจัดนิทรรศการทางพุทธศาสนา เป็นต้น นอกจากนี้ยังได้พบปัญหาอุปสรรคในการเผยแพร่ธรรมะของสถาบันสงฆ์ไทย คือ ปัญหาด้านพระสงฆ์ หรือสถาบันสงฆ์ ได้แก่ การขาดบุคลากรที่มีความสามารถในการถ่ายทอดธรรมะ โดยเฉพาะในชนบทและปัญหาสถาบันสงฆ์ไทยส่วนใหญ่ที่ยังไม่สามารถปรับตัวให้เข้ากับสภาพสังคมไทยในปัจจุบันที่เปลี่ยนแปลงอย่างรวดเร็ว วิธีการสอนธรรมะเน้นแต่เพียงรักษาไว้ตามประเพณี ปัญหาด้านรูปแบบการสื่อสารเพื่อเผยแพร่ธรรมะยังคงใช้รูปแบบเดิม ยังคงใช้กิจกรรมตามประเพณีที่เน้นหนักของการรักษาไว้ซึ่งกิจกรรม เช่น งานมหรสพต่าง ๆ การชักจูงคนเข้าวัดด้วยวิธีการทางไสยศาสตร์ เช่น ปลุกเสกเครื่องรางของขลัง เป็นต้น ปัญหาด้านวิธีการ หรือกลวิธี เช่น ไม่มีการวางแผนกำหนดเนื้อหาในการสอนธรรมะ เช่น การศึกษาหัวข้อธรรมอย่างถ่องแท้ และการกำหนดหัวข้อธรรมะที่เหมาะสมกับผู้ฟังก่อนนำไปเผยแพร่ นอกจากนี้ยัง ไม่มีการฝึกผลิตใช้สื่ออุปกรณ์สื่อต่าง ๆ ในการช่วย และการใช้สื่อเป็นหลักในการเผยแพร่แทนสื่อบุคคล ปัญหาจากกลุ่มผู้ฟังเอง เช่น ผู้ฟังขาดความรู้พื้นฐานในการเผยแพร่ธรรมะ ปัญหาจากตัวสถาบันสงฆ์เอง เช่น ขาดการศึกษาวิจัยในเรื่องการประเมินผลในการเผยแพร่ธรรมะ”^{๒๖}

ปริยานุช อนุสุเรนทร์ ได้ศึกษาเรื่อง “การศึกษาวิเคราะห์คัมภีร์ที่ใช้เทศน์ในเทศกาลเข้าพรรษาของล้านนา : กรณีศึกษาจาก ๔ วัดในจังหวัดเชียงใหม่และลำพูน” ผลการศึกษาพบว่า “รูปแบบ สามารถจำแนกเป็น รูปแบบการประพันธ์ ซึ่งมีทั้งร้อยแก้วและร้อยกรอง แต่ส่วนใหญ่เป็นร้อยกรองประเภทร้อยและรูปแบบการนำเสนอเรื่องแบ่งเป็น ๓ ส่วน คือ การเกริ่นนำเรื่อง ส่วนมากเป็นสุภาษิตภาษาบาลี การนำเสนอเนื้อเรื่อง ได้แก่ การเข้าถึงเนื้อเรื่องที่จะแสดง โดยยกคำบาลีมาอ้างว่าเป็นพุทธวจนะ แล้วอธิบายขยายความ บางครั้งก็อ้างว่า มาจากพระสูตรที่มีพระอานนท์เป็นผู้กล่าวไว้ และส่วนสุดท้าย คือ การจบเรื่อง ได้แก่การกล่าวย้ำเรื่องที่แสดงมาแล้วให้ศีลให้พร

ด้านเนื้อหา มุ่งนำเสนอแนวคิดจากหลักธรรมคำสอนทางศาสนา แบ่งได้ ๒ ลักษณะ คือ การให้ความรู้เกี่ยวกับหลักธรรม โดยตรง และกล่าวสอนผู้ฟังถึงสิ่งที่ควรและไม่ควรปฏิบัติทั้งต่อตนเองและผู้อื่น เพื่อการพัฒนาจิตใจตนเอง หรือการอยู่ร่วมกันในสังคมอย่างสงบสุข และรูปแบบการใช้ภาษาเทศน์พบว่า ส่วนใหญ่ใช้ภาษาท้องถิ่น มีทั้งคำภาษาท้องถิ่นล้านนาแท้ ๆ และการนำภาษากลาง คำบาลี-สันสกฤตมาใช้โดยเปลี่ยนเสียงไปตามภาษาท้องถิ่น^{๑๔}

พระนคร ปรังถูฐิ. ได้ศึกษาเรื่อง “การศึกษาวิเคราะห์การเทศน์แบบปฏิภาณที่มีลักษณะขบขันของพระสงฆ์จังหวัดเชียงใหม่ พบว่า รูปแบบการเทศน์มีโครงสร้าง ๓ ส่วน คือ การขึ้นต้นที่มีลักษณะเด่น ได้แก่ การขึ้นต้นด้วยการปฏิสนธิ และการขึ้นต้นด้วยการสร้างอารมณ์ขัน การดำเนินเรื่องมีลักษณะเด่น ดังนี้ การนำเสนอด้วยการอธิบายที่ง่ายต่อความเข้าใจ การนำเสนอด้วยเรื่องราวระดับชาวบ้าน การนำเสนอด้วยนิทานหรือเรื่องเล่า การนำเสนอด้วย สุภาษิต สำนวน คำคม บทประพันธ์ต่าง ๆ และประการสุดท้ายนำเสนอด้วยการสร้างอารมณ์ขบขัน ส่วนด้านการสรุปจบที่มีลักษณะเด่น ๔ วิธี คือ จบด้วยการสรุป จบด้วยการขอภัย จบด้วยการแนะนำแนวทางปฏิบัติและจบด้วยการสร้างอารมณ์ขัน ด้านเนื้อหาที่ใช้สั่งสอน พบว่า เป็นธรรมะระดับพื้นฐานที่ผู้ฟังสามารถนำไปประพฤติปฏิบัติในชีวิตประจำวันได้^{๑๕}

พระมหาสมบัติ บุญเรือง ได้ศึกษาเรื่อง “การศึกษาวิเคราะห์เทคนิคการสอนของพระธรรมวิสุทธิมงคล (บัว ญาณสมฺปนฺโน)” ผลการศึกษาพบว่า “ในการสอนของพระพุทธเจ้าทรงเลือกใช้ภาษาต่างๆซึ่งเป็นที่เข้าใจของผู้ฟังโดยทั่วไป ดังปรากฏชัดในสังฆจวิภังคสูตร ในคราวที่พระองค์ประทับอยู่ที่ป่าอิสิปตนมฤคทายวัน พระองค์ตรัสสอนภิกษุทั้งหลายเรื่อง อริยสัจ ๔ (ความจริงอันประเสริฐ) พระองค์ทรงใช้ภาษาที่ประกอบด้วยประ โยคง่าย ๆ กะทัดรัดและสื่อความหมายได้ชัดเจน ดังนี้

“ดูก่อนภิกษุทั้งหลาย พวกเธอจงคบหาพระสาวรีบุตรและโมคคัลลานะเถิด ทั้งสองรูปนี้เป็นบัณฑิต ภิกษุผู้อนุเคราะห์เพื่อนร่วมประพฤติพรหมจรรย์ สารบุตรเปรียบเสมือนผู้ให้กำเนิด โมคคัลลานะเปรียบเสมือนผู้บำรุงเลี้ยงทารกที่เกิดแล้ว สาวรีบุตรยอมแนะนำในโศคาปัตติผล โมคคัลลานะ

^{๑๔} ปรียานุช อนุสุเรนทร์, “การศึกษาวิเคราะห์คัมภีร์ที่ใช้เทศน์ในเทศกาลเข้าพรรษาของล้านนา : กรณีศึกษาจาก ๔ วัด ในจังหวัดเชียงใหม่และลำพูน”, วิทยานิพนธ์ศิลปศาสตรมหาบัณฑิต, (บัณฑิตวิทยาลัย : มหาวิทยาลัยเชียงใหม่), ๒๕๔๐, ๑๔๕ หน้า.

^{๑๕} พระนคร ปรังถูฐิ, “การศึกษาวิเคราะห์การเทศน์แบบปฏิภาณที่มีลักษณะขบขันของพระสงฆ์จังหวัดเชียงใหม่”, วิทยานิพนธ์ศิลปศาสตรมหาบัณฑิต, (บัณฑิตวิทยาลัย : มหาวิทยาลัยเชียงใหม่), ๒๕๔๖, ๑๑๕ หน้า

ย่อมแนะนำให้ผลสูงขึ้นต่อไป สารบัญสามารถที่จะบอก แสดง บัญญัติ เปิดเผย จำแนก ทำให้ง่าย ซึ่งอธิบาย ๔ โดยพิสดาร^{๑๐}

วุฒิพงศ์ ถายะพิงค์ ได้ศึกษา เรื่อง “การเทศนาธรรมในงานศพโดยพระนักเทศน์ในเขตอำเภอเมืองเชียงใหม่ จังหวัดเชียงใหม่” ผลการศึกษาสรุปได้ดังนี้ ๑) หัวข้อเทศนาธรรม พบว่าพระนักเทศน์เป็นผู้กำหนดหัวข้อเทศนาธรรมด้วยตนเองในระดับมากที่สุด รองลงมาในระดับมากคือ เทศน์ด้วยหัวข้อกฎแห่งกรรม หัวข้อจากพระไตรปิฎก และหัวข้อจากคัมภีร์ล้านนา ๒) ด้านรูปแบบการเทศนาธรรม พบว่า รูปแบบที่ใช้เทศน์ในระดับมากมี ๔ รูปแบบ คือ เทศน์แบบบรรยายด้วยภาษาพื้นเมือง เทศน์โดยใช้นิทานชาดกและนิทานอื่นๆ ประกอบการบรรยาย เทศน์แบบอุปมาอุปมัย และเทศน์โดยหยิบยกเอาทั้งเหตุการณ์ ในพุทธปรัชญาและเหตุการณ์ปัจจุบันมาอธิบาย ส่วนรูปแบบที่ใช้เทศน์ในระดับน้อย คือ เทศน์โดยวิธีถามตอบ และเทศน์โดยใช้สื่ออื่น ๆ ประกอบ ๓) ด้านคุณค่าและความหมาย พบว่าพระนักเทศน์ให้คุณค่าและความหมายทั้ง ๕ ประเด็นในระดับมาก โดยมองว่าการเทศน์เป็นโอกาสในการให้ความรู้แก่สาธุชน เป็นบุญกุศลแก่ทั้งผู้ตายผู้ฟังเทศน์และผู้เทศน์ เป็นการส่งเสริมสุขภาพจิต เป็นกิจที่ต้องทำเมื่อได้รับการนิมนต์ และเป็นพิธีกรรมเมื่อเทศน์จากคัมภีร์บาลี ๔) ด้านการให้ความสำคัญต่อระบบการเทศนาธรรม พบว่าพระนักเทศน์ให้ความสำคัญต่อระบบการเทศนาธรรมโดยรวมในระดับมาก และพบว่ามี ๑ ประเด็นที่ให้ความสำคัญในระดับปานกลาง คือ เทศน์อย่างเป็นขั้นตอนตามลำดับยากง่าย การให้ความสำคัญต่อระดับการศึกษาของผู้ฟังเทศน์ และเพศของผู้ฟังเทศน์^{๑๑}

พระมหาศักดิ์พิชิต ฉานสิริโธ (ชัยดี) ได้ศึกษาเรื่อง “ศึกษาบทบาทการเผยแผ่พุทธธรรมของพระวิสุทธาธิบดี (วีระ ภูทกจารี)” ผลการศึกษาพบว่า การเผยแผ่พุทธธรรมของพระวิสุทธาธิบดี (วีระ ภูทกจารี) ท่านได้เผยแผ่ผ่านบทบาทภาระงาน กิจการคณะสงฆ์ทั้ง ๖ ประการ ได้แก่ บทบาทการปกครองบทบาทศาสนศึกษา บทบาทสาธารณูปการ บทบาทการศึกษาสงเคราะห์ บทบาทสาธารณสงเคราะห์บทบาทการเผยแผ่พุทธธรรมนอกจากนี้ ท่านยังมีรูปแบบและแนวทางการเผยแผ่พุทธธรรม ที่ดำเนินตามพุทธวิธีการสื่อสาร วิธีการเผยแผ่ของพระสาวก และมีการนำหลักการ

^{๑๐}สมบัติ บุญเรือง, “การศึกษาวิเคราะห์เทคนิคการสอนของพระธรรมวิสุทธิมงคล (บัว ญาณสัมปันโน)”, วิทยานิพนธ์ศิลปศาสตรมหาบัณฑิต, (บัณฑิตวิทยาลัย : มหาวิทยาลัยธรรมศาสตร์), ๒๕๔๕, ๑๑๕ หน้า

^{๑๑}วุฒิพงศ์ ถายะพิงค์, “การเทศนาธรรมในงานศพโดยพระนักเทศน์ในเขตอำเภอเมืองเชียงใหม่ จังหวัดเชียงใหม่”, สารนิพนธ์ศาสนศาสตรมหาบัณฑิต, (บัณฑิตวิทยาลัย : มหาวิทยาลัยมหามกุฏราชวิทยาลัย), ๒๕๕๐, ๑๒๕หน้า

สื่อสาร ตามหลักนิเทศศาสตร์เข้ามาช่วยในการเผยแพร่พุทธธรรม เพื่อเป็นกลยุทในการโน้มน้าวใจให้ผู้ฟังเกิดศรัทธา กล้าหาญ เลื่อมใส เร้าใจอยากฟังอยากประพฤติปฏิบัติตาม เพื่อความมีประสิทธิภาพ ประสิทธิภาพ และเข้าถึงมหาชน หรือกลุ่มเป้าหมายมากยิ่งขึ้น รูปแบบการเผยแพร่พุทธธรรมของท่านแบ่งเป็น ๓ ประเภท คือ

๑. รูปแบบการใช้สื่อบุคคล ได้แก่ ตัวท่านอันเป็นสื่อบุคคลที่สำคัญ ในการทำให้ผู้อื่นได้รับสาร สาร คือ พระธรรมเทศนา การบรรยายธรรม การให้โอวาท และการกล่าวสัมโมทนียกถา ซึ่งรูปแบบดังกล่าวมีวิธีการนำเสนอ ๕ วิธี คือ (๑) นำเสนอโดยตรง (๒) นำเสนอโดยการเปรียบเทียบ อุปมาอุปมัย (๓) นำเสนอโดยการใช้ตัวอย่าง (๔) นำเสนอโดยเชื่อมโยงกับสถานการณ์ (๕) นำเสนอโดยวิธีการยกพุทธศาสนสุภาษิต คำคม โคลง คำกลอนประกอบ

๒. รูปแบบการใช้สื่อมวลชน ได้แก่ สื่อวิทยุโทรทัศน์ สื่อวิทยุกระจายเสียง สื่อสิ่งพิมพ์

๓. รูปแบบการใช้สื่อเฉพาะกิจ ได้แก่ การสร้างวัดอุโมงค์ บทธวาม แถบบันทึกลงเสียง

ด้านแนวทางการเผยแพร่พุทธธรรม ท่านมีแนวทางการเผยแพร่ทั้งในเชิงรุกและเชิงรับการเผยแพร่ในเชิงรุก ได้แก่ โครงการเปิดพระอารามภาคกลางคืน โครงการเรายกวัดมาไว้ที่เซเว่นฯ โครงการยกวัดไปไว้ในตลาด โครงการร่วมโพธิ์ โรงเรียนพระพุทธศาสนาวันอาทิตย์

แบบบูรณาการ การท่องเที่ยวเชิงพุทธ การส่งเสริมบุคลากรในการเผยแพร่พุทธธรรมทางวิทยุโทรทัศน์ วิทยุกระจายเสียง และการเผยแพร่ในต่างประเทศ

การเผยแพร่ในเชิงรับ ได้แก่ โครงการอบรมพระนวกะตลอดปี การจัดตั้งศูนย์เผยแพร่พระพุทธศาสนาวิศุทัศน์เทพวรารามนอกจากนี้ท่านยังมีแนวทางการเผยแพร่พุทธธรรมด้วยการใช้สำนวนภาษา สามารถแบ่งเป็น ๒ แนวทางด้วยกัน คือ

๑. การใช้ถ้อยคำ แบ่งได้ ๓ ลักษณะ ดังนี้

(๑) การใช้คำเข้าใจง่าย ๆ

(๒) การใช้คำ สัพพยอก ซึ่งมีลักษณะเป็นการคุ้นเคย และสร้างความสนิทใจ การใช้คำภาษาบาลี ท่านจะแปลความหมายให้ด้วย

(๓) การใช้คำ หรือใช้ภาษาร่วมสมัยในการสื่อสาร

๒. การใช้ภาพพจน์ แบ่งได้ ๒ ลักษณะ ดังนี้

(๑) การใช้ภาพพจน์อุปมา

(๒) การใช้ภาพพจน์บุคลาธิษฐานการเผยแพร่พุทธธรรมของพระวิสุทธาธิปดี (วีระ ภทฺทจารี) จึงประสบผลสำเร็จอย่างสูงยิ่งเพราะความโดดเด่น ในด้านการประพฤติปฏิบัติตนเป็นแบบอย่างที่ดี โดยการชี้ให้ทำ นำให้ดูอยู่ให้เห็น ยิ่งกว่านั้นรูปแบบและแนวทางในการเผยแพร่พุทธธรรมของท่านก็มีความหลากหลายทันสมัย เข้ากับยุค เข้ากับเหตุการณ์ เป็นปัจจัยส่งเสริม

สนับสนุนให้การเผยแผ่ประสบความสำเร็จ ซึ่งสามารถนำไปเป็นแบบอย่าง หรือประยุกต์ใช้ ในการเผยแผ่พุทธธรรมของนักเผยแผ่ ในปัจจุบัน เพื่อให้เกิดประโยชน์อย่างยิ่งยวดต่อ พระพุทธศาสนาสืบไป^{๔๒}

สมานจิต ภิรมย์รัตน์ ได้ศึกษาเรื่อง “การพัฒนารูปแบบสถาบันส่งเสริมและเผยแผ่การ พระพุทธศาสนาในประเทศไทย” ผลการศึกษา พบว่า การส่งเสริมและเผยแผ่การพระพุทธศาสนา ในประเทศไทย ตามภารกิจ ๖ ด้าน ซึ่ง ๑ ในภารกิจนั้นก็คือ ด้านการเผยแผ่ ซึ่งพบว่าสภาพปัญหา และความคาดหวังในอนาคตต้องการให้การปกครองคณะสงฆ์ยึดหลักการ ๓ ประการ คือ ๑) หลักพระธรรมวินัย ๒) หลักการบริหารองค์กร ๓) หลักคุณภาพในความสัมพันธ์ของรัฐกับ ประชาชนแยกอำนาจด้านนิติบัญญัติและอำนาจ ด้านตุลาการจากมหาเถรสมาคม มีการกระจาย อำนาจไปยังส่วนภูมิภาคโดยเฉพาะในระดับจังหวัด จัดให้มีรูปแบบ ระบบ วิธีการ สื่ออุปกรณ์ใน การเผยแผ่ที่เหมาะสม มีประสิทธิภาพและประสิทธิผล และเป็นไปในทิศทางเดียวกัน พัฒนางาน ด้านอื่น ๆ ตามภารกิจ เพื่อให้วัดเป็นศูนย์กลางการพัฒนาด้านจิตใจ และการปฏิบัติกิจกรรมต่าง ๆ ของชุมชน โดยแก้ปัญหาความขาดความแคลน และเสริมสร้างความพร้อมด้านความรู้ความสามารถ ให้แก่ พระสังฆาธิการและพระนักเผยแผ่ซึ่งเป็นกลไกที่สำคัญในการกระบวนกรดำเนินงาน จะทำให้เกิดประสิทธิภาพและประสิทธิผล สืบทอดอายุพระพุทธศาสนาให้เจริญรุ่งเรืองต่อไป^{๔๓}

วัชรียา อานามวัฒน์ ได้ศึกษาเรื่อง “พฤติกรรมการเปิดรับสื่อโทรทัศน์เพื่อการใช้ประโยชน์ และตอบสนองความต้องการ ศึกษาเฉพาะกรณีรายการธรรมะพระพะยอมกับนักเรียนมัธยม ในกรุงเทพมหานคร” ผลการศึกษาพบว่า จากการสัมภาษณ์ได้แก่นักเรียนมัธยม ๑-๖ จำนวน ๕๔๕ คน กลุ่มตัวอย่างส่วนใหญ่ เคยดูรายการดังกล่าว ทั้งนี้เนื่องมาจากเหตุผลหลายประการ เริ่มตั้งแต่ช่วงเวลาสะดวกที่จะดู เนื้อหารายการสามารถตอบสนองความบันเทิง และผ่อนคลาย

^{๔๒}พระมหาศักดิ์พิชิต จานสีทุโธ (ชัยดี), “ศึกษาบทบาทการเผยแผ่พุทธธรรมของ พระวิสุทธาธิปดี (วีระ ภัททจารี)”, วิทยานิพนธ์ปริญญาพุทธศาสตรมหาบัณฑิต, (บัณฑิตวิทยาลัย : มหาวิทยาลัยมหาจุฬาลงกรณราชวิทยาลัย), ๒๕๔๕, ๒๕๐ หน้า.

^{๔๓}สมานจิต ภิรมย์รัตน์, “การพัฒนารูปแบบสถาบันส่งเสริมและเผยแผ่การพระพุทธศาสนา ในประเทศไทย”, วิทยานิพนธ์ครุศาสตรดุษฎีบัณฑิต, (บัณฑิตวิทยาลัย : จุฬาลงกรณ์มหาวิทยาลัย), ๒๕๔๖, ๒๗๑ หน้า.

ความตึงเครียด ซึ่งเป็นความต้องการที่สำคัญของวัยรุ่นในการเปิดรับสื่อ และที่น่าสนใจไปกว่านั้นก็คือกลุ่มเป้าหมายยังได้เอาเนื้อหาสาระไปใช้ประโยชน์ในชีวิตจริงอีกด้วย”^{๔๔}

ผลการศึกษาพบว่า “การแสดงธรรมตามแนวอนุพุทธิกถาโดยทั่วไปเป็นการ แสดงธรรม โดยพิสดาร (อธิบายหัวข้อธรรม) มิได้ประสงค์ให้ผู้ฟังบรรลุธรรมในทันที แต่สำหรับชักฟอกจิตใจของผู้ที่ยังไม่พร้อม ให้เป็นจิตที่เหมาะสมพร้อมจะเข้าใจอริยสัจ ๔ แต่บางครั้งมีเป้าหมายเพื่อให้ผู้ฟังบรรลุธรรมทันที ในบางครั้งมีเป้าหมายเพียงเพื่อให้ผู้ฟังเห็น โทษของกามคุณ แล้วออกบวช การแสดงอนุพุทธิกถา เป็นวิธีเทศนาธรรมแบบอนุศาสน์ปาฎิหารีย์ คือ สั่งสอนให้เข้าใจ เรื่องต่าง ๆ ตามความเป็นจริง ไม่มีผู้ใดทราบได้ว่าพระพุทธเจ้าทรงแสดงอนุพุทธิกถาไว้อย่างไร นอกจากมีวิธีแสดงไปตามลำดับหัวข้อแล้ว อาจแสดงไม่ครบ หรืออาจไม่แสดงตามลำดับ ยุคพุทธกาลไม่มีปัญหาและอุปสรรคในการแสดงอนุพุทธิกถา ผู้แสดง คือ พระพุทธเจ้าที่ ทรงรู้แจ้งธรรม จึงเลือกผู้ที่สามารถจะบรรลุธรรมได้ ส่วนผู้แสดงที่เป็นพระสาวกจะแสดงธรรม แตกต่างกันไปตามลำดับภูมิธรรมของแต่ละบุคคล ในยุคปัจจุบันมีปัญหาและอุปสรรคในการแสดงอนุพุทธิกถา เพราะผู้แสดงส่วนใหญ่ยังไม่บรรลุธรรม การสอนธรรมอาจผิดเพี้ยนไปจากความจริง ผู้ฟังธรรมอยู่ในสังคมบริโภคนิยม ติด อยู่ในกามคุณ โอกาสที่จะบรรลุเป็นไปได้น่ายาก รูปแบบใหม่ของอนุพุทธิกถา ต้องคำนึงถึงสภาพสังคมที่เปลี่ยนไปเป็นสังคมบริโภคนิยม ผู้แสดง คือ พระสงฆ์ยังมีข้อบกพร่องอนุพุทธิกถาในรูปแบบใหม่ ต้องเปลี่ยนจากการฟังธรรม เพื่อให้บรรลุธรรม เป็นการลงมือปฏิบัติอย่างจริงจัง หากยังไม่บรรลุก็จะเกิดประโยชน์ต่อตนเอง และสังคมในปัจจุบัน และส่งผลถึงในอนาคต เพื่อขัดเกลากิจให้เหมาะแก่การเข้าใจอริยสัจธรรม เปรียบเหมือนผ้าขาวที่ถูกชักฟอกแล้วพร้อมรับน้ำย้อมได้สี”^{๔๕}

พระครูปลัดศิริวัฒน์ วัฒนวิจิตร (วิชามา) ได้ศึกษาเรื่อง “ความพึงพอใจต่อการเผยแผ่ธรรมในวันธรรมสวนะของพุทธศาสนิกชน : กรณีศึกษา เขตบางกอกใหญ่ กรุงเทพมหานคร” ผลการศึกษาพบว่า การนำเสนอโดยใช้อุปกรณ์ช่วยสอน หรือสื่อธรรมะที่เป็นรูปธรรมดูเหมือนว่า

^{๔๔} วัชรียา อานามวัฒน์, “พฤติกรรมการเปิดรับสื่อ โทรทัศน์เพื่อการใช้ประโยชน์และตอบสนองความต้องการ : ศึกษาเฉพาะกรณีรายการธรรมะพระพยอมกับนักเรียนมัธยมศึกษาในกรุงเทพมหานคร”, วิทยานิพนธ์วารสารศาสดรมหาบัณฑิต, (บัณฑิตวิทยาลัย : มหาวิทยาลัยธรรมศาสตร์), ๒๕๓๓,

^{๔๕} อภิชาติ พรดี, “การศึกษาวิเคราะห์รูปแบบเทศนาวิธีตามแนวอนุพุทธิกถาในสังคมไทยปัจจุบัน”, วิทยานิพนธ์ปริญญาพุทธศาสตรมหาบัณฑิต, (บัณฑิตวิทยาลัย : มหาวิทยาลัยมหาจุฬาลงกรณราชวิทยาลัย), ๒๕๕๐,

จะได้ผลดีระดับหนึ่ง เพราะทำให้ผู้รับฟังสนใจในเนื้อหาสาระธรรม และง่ายต่อการปฏิบัติและเกิดความพึงพอใจต่อการเผยแผ่พระพุทธศาสนา แก่พุทธศาสนิกชนมากยิ่งขึ้นปัญหาและอุปสรรคที่พบในปัจจุบันนี้ การสื่อสารด้านธรรมะพระสงฆ์ยังเข้าไม่ถึงพุทธศาสนิกชน เนื่องจากพระสงฆ์ขาดความเข้าใจในกระบวนการสื่อสารหัวข้อธรรมที่นำเสนอบางครั้งไม่เหมาะกับกลุ่มผู้ฟังและพระสงฆ์ยึดติดกับรูปแบบเดิม ๆ ในการสื่อสารธรรมะแก่ผู้ฟังจึงทำให้บางครั้งเกิดการเชื่อมั่นในตนเองมากเกินไปจากปัญหาและอุปสรรคดังกล่าว พระสงฆ์ทั้งในอดีตและปัจจุบัน คือ ผู้นำทางจิตวิญญาณ ต้องปฏิบัติการเผยแผ่ธรรมในเชิงรุก เพื่อเป็นผู้นำทางสังคม เป็นกัลยาณมิตรคอยแนะนำพร่ำสอน ให้รู้กระบวนการสื่อสารทางธรรมะ คือ ให้ละเอียดชั่วกัลวาบاپ ให้ตั้งอยู่ในคุณความดีปฏิบัติธรรมกรรมฐาน โดยเจริญสติปัญญา หมั่นเข้าวัดฟังธรรมจำศีล ก็จะพบแต่ความเจริญรุ่งเรืองอันเป็นอุดมมงคลสูงสุดในชีวิตผลการวิจัยครั้งนี้ เป็นการประเมินผู้ฟังธรรมในวันธรรมสวนะแล้วนำผลไปใช้ในการวางแผนกำหนดพุทธวิธีการสื่อสารด้านพุทธธรรม เพื่อนำธรรมะไปเผยแผ่พัฒนาสังคมให้เกิดสันติสุขสันติภาพภายในจิตใจ อันเป็นเป้าหมายสูงสุดในทางพระพุทธศาสนาสืบไป^{๑๖}

พระศรีอาริยะ ปิยสีโล (สิงห์คำ) ได้ศึกษาเรื่อง “การบริหารและรูปแบบรายการวิทยุกระจายเสียงที่เหมาะสมในการเผยแผ่พระพุทธศาสนา แก่เยาวชนของวิฑูษุมชน วัดสามพราน จังหวัดนครปฐม” ผลการศึกษาพบว่า มีปัญหาทั้งในด้าน โครงสร้างการบริหาร นโยบาย บุคลากรงบประมาณ การกระจายเสียง และผังรายการ อันมีผลต่อกระบวนการผลิตรายการเผยแผ่ธรรมะของวัดสามพรานแก่กลุ่มเยาวชน อาทิปัญหาด้านผู้จัดรายการซึ่งมีไม่เพียงพอ หรือที่มีอยู่ก็ขาดความรู้ใน เรื่องของธรรมะ จึงทำให้ขาดความต่อเนื่องในการออกอากาศ ขาดความเอาใจใส่ขาดทักษะ เทคนิคลีลาในการพูด ขาดประสบการณ์ และความรู้ในข้อมูลข่าวสารทางโลก ในส่วนปัญหาด้านเนื้อหาของรายการนั้นพบว่า เนื้อหาธรรมะส่วนใหญ่จะเกี่ยวกับการปฏิบัติธรรมรักษาศีล เจริญจิตภาวนา ซึ่งเป็นเนื้อหาธรรมะที่หนัก และลึกซึ้ง ทำให้ไม่เหมาะแก่เยาวชน ส่วนปัญหาด้านระยะเวลาในการออกอากาศนั้นพบว่านานเกินไป ทำให้เยาวชนเกิดความเบื่อหน่าย รวมถึงช่วงเวลาในการออกอากาศ ก็ไม่ตรงกับเวลาว่างของเยาวชน รูปแบบรายการธรรมะที่เหมาะสมกับเยาวชนนั้นพบว่า รูปแบบรายการที่เหมาะสมคือรายการเพลง รายการสนทนาปัญหา

^{๑๖}พระครูปลัดศิริวัฒน์ สยุมวิจิตฺโต (วิชาผา), “ความพึงพอใจต่อการเผยแผ่ธรรมในวันธรรมสวนะของพุทธศาสนิกชน : กรณีศึกษาเขตบางกอกใหญ่ กรุงเทพมหานคร”, วิทยานิพนธ์พุทธศาสตรมหาบัณฑิต, (บัณฑิตวิทยาลัย : มหาวิทยาลัยมหาจุฬาลงกรณราชวิทยาลัย), ๒๕๔๕,

เขวachsen และรายการละครที่ สอดแทรกธรรมะ ศิลธรรม คุณธรรม และคติเตือนใจ เนื่องจากเป็นรูปแบบที่เขวachsenให้ความสนใจ ส่วนผู้จัดรายการนั้นจะต้องมีภาพลักษณ์ที่ดี มีความประพฤติดีเป็นแบบอย่าง มีมนุษยสัมพันธ์ดี มีความรู้ดีในเรื่องธรรมะ ใช้ภาษาถูกต้อง สุภาพเรียบร้อย น่าเสียงไพเราะ นุ่มนวล ชัดเจน มีเทคนิคและลีลาในการจัดรายการธรรมะให้สนุกสนาน เนื้อหารายการควรเป็นธรรมะที่สั้นและ เข้าใจง่าย ควรเปิดโอกาสให้มีการตอบปัญหาธรรมะในรายการต่าง ๆ โดยกลุ่มตัวอย่างมีความเห็นเกี่ยวกับระยะเวลาในการออกอากาศที่เหมาะสม คือ ๓๐ นาที ในวันหยุด หรือวันสำคัญทางพระพุทธศาสนา คือ ช่วงเวลา ๑๕.๐๐-๒๐.๐๐ น. วันจันทร์ - ศุกร์ คือ ช่วงเวลา ๑๘.๐๐ - ๒๐.๐๐ น.^{๘๗}

พระมหาสำรวย จารุณโณ (บุญส่ง) ได้ศึกษาเรื่อง “ศึกษาความสัมพันธ์ผลในการเปิดรับข่าวสารด้านพุทธธรรมเพื่อพัฒนาคุณภาพชีวิต และสังคม ณ วัดปากน้ำ ภาษีเจริญ กรุงเทพมหานคร ๒๕๕๒” ผลการศึกษาสรุปได้ว่า ๑) คุณลักษณะทางประชากร ได้แก่ เพศ อายุ มีความสัมพันธ์กับความถี่ในการเปิดรับข่าวสาร ด้านธรรมทั่วไปพบว่า อยู่ในระดับต่ำ ในขณะที่ระดับการศึกษา อาชีพ รายได้ มีความสัมพันธ์กับความถี่ในการเปิดรับข่าวสารด้านธรรมในการพัฒนาอยู่ในระดับต่ำ ส่วนทางด้านสถานภาพสมรสมีความสัมพันธ์กับความถี่ในการเปิดรับข่าวสารด้านธรรมเพื่อการพัฒนาคุณภาพชีวิตอยู่ในระดับปานกลาง ๒) ด้านการสื่อสาร ได้แก่ ผู้ส่งสาร เนื้อหาข่าวสารด้านธรรม และช่องทางการสื่อสารมีความสัมพันธ์กับความถี่ในการเปิดรับข่าวสารด้านธรรมทั่วไปพบว่า อยู่ในระดับปานกลาง ๓) ความถี่ในการรับข่าวสารด้านธรรมเพื่อการพัฒนาคุณภาพชีวิตสัมพันธ์กับการมีส่วนร่วมในการพัฒนาชุมชนอยู่ในระดับต่ำ ๔) ความถี่ในการเปิดรับข่าวสารด้านธรรมเพื่อการพัฒนาคุณภาพชีวิตและพัฒนาจิตใจกับการนำข่าวสารด้านธรรมไปใช้ประโยชน์ในการพัฒนาคุณภาพชีวิตและการพัฒนาจิตใจ มีความสัมพันธ์กันอยู่ในระดับสูง สำหรับเรื่องปัญหาและอุปสรรค คือ การสื่อสารทางด้านธรรมของพระสงฆ์ยังเข้าไปไม่ถึงพุทธศาสนิกชน เนื่องจากพระสงฆ์ขาดความเข้าใจในกระบวนการสื่อสาร ธรรมที่นำเสนอบางครั้งไม่เหมาะสมกับผู้ฟัง สื่อของพระสงฆ์ยังขาดความพร้อม อิทธิพลของสื่อในด้านอื่นมากกว่าธรรมะ และพุทธศาสนิกชนได้ให้ข้อเสนอแนะสรุปได้ว่า “ต้องการให้มีสถานที่ปฏิบัติธรรมให้มากขึ้น พระสงฆ์ควรประยุกต์หลักธรรมให้ทันสมัยเป็นที่น่าสนใจของประชาชนทุกระดับชั้น และเพิ่มรายการธรรมะทางวิทยุ

^{๘๗} พระศรีอาริยะ ปิยสีโล (สิงห์คำ), “การบริหารและรูปแบบรายการวิทยุกระจายเสียงที่เหมาะสมในการเผยแผ่พระพุทธศาสนา แก่เขวachsenของวิฑูขุมชน วัดสามพราน จังหวัดนครปฐม”, วิทยานิพนธ์ปริญญาพุทธศาสตรมหาบัณฑิต, (บัณฑิตวิทยาลัย : มหาวิทยาลัย มหาจุฬาลงกรณราชวิทยาลัย), ๒๕๕๘,

และโทรทัศน์มากกว่าที่เป็นอยู่ แก่ไขภาพพจน์การเสนอข่าวเกี่ยวกับพระสงฆ์ให้เหมาะสมและควรให้มีการเปิด โอกาสให้สาธุชนผู้มาปฏิบัติธรรมได้สอบถามข้อข้องใจหลังจากฟังธรรมและปฏิบัติธรรมเสร็จแล้ว ผลการวิจัยครั้งนี้ จะเป็นประโยชน์ในการนำไปใช้ในการวางแผนกำหนด ยุทธวิธีการสื่อสารด้านธรรม เพื่อความเจริญด้านธรรมแห่งพระพุทธศาสนาต่อไป^{๔๔}

พระราชบัญญัติ (ขยวโ/ขยวงค์) ได้ศึกษาเรื่อง “ศึกษารูปแบบและแนวทางการเผยแผ่ธรรมทางสถานีวิทยุกระจายเสียงแห่งประเทศไทย : ศึกษาเฉพาะกรณี การแสดงพระธรรมเทศนาในวันธรรมมัสสวนระหว่าง พ.ศ. ๒๕๓๕ - ๒๕๔๒” ผลของการศึกษาสรุปได้ว่า

๑. รูปแบบและแนวทางการเผยแผ่ธรรมของพระธรรมกถึก ทางสถานีวิทยุกระจายเสียงแห่งประเทศไทย ทั้งอดีต และปัจจุบัน พบว่า มีรูปแบบและแนวทางการเผยแผ่ธรรมะที่เหมือนกัน คือ รูปแบบเทศนาโวหารพูดเพื่อให้ความรู้ โน้มน้าวใจ และความบันเทิง เป็นการสื่อสารเพื่อให้ผู้ฟังได้เรียนรู้ธรรมะ ได้อย่างชัดเจนแจ่มแจ้ง ชูใจให้เกิดศรัทธา ความกล้ากล้าอาจหาญร่าเริง เป็นการสื่อสารแบบทางเดียว โดยมีพระสงฆ์เป็นสื่อบุคคล มีแนวทางการนำเสนอเนื้อหาที่เป็นประโยชน์ น่าสนใจ โดยใช้สำนวนภาษา คือ พุทธศาสน สุภาษิต สุภาษิต คำคม คำพังเพย กลอน นิทานและอุปมาอุปมัย เพื่อเปรียบเทียบให้เนื้อหาของธรรมะปรากฏชัดเจนยิ่งขึ้น

๒. เนื้อหาสาระของหลักคำสอนส่วนมากตรงตามพระไตรปิฎก มีเนื้อหาบางส่วน เท่านั้นที่ยังขาดความสมบูรณ์ ความพอดี และคลาดเคลื่อนจากพระไตรปิฎกเล็กน้อย เนื้อหาที่กล่าวถึงเรื่องทาน มีความเหมาะสมตามสภาพเศรษฐกิจ และความประหยัด ของประชาชน เรื่องศีล สมควรเพิ่มเนื้อหาเล็กน้อย เป็นการสอนให้ประชาชนมีระเบียบวินัยมากยิ่งขึ้น ส่วนเรื่องภาวนา คือ การปฏิบัติธรรมโดยตรงตามแนวแห่งสติปัฏฐาน ๔ มีเพียงเล็กน้อย สมควรเพิ่มเนื้อหาให้มากยิ่งขึ้น ส่วนบทธรรมะทั่วไปที่กล่าวถึงความสุขความเจริญ มีการนำมาแสดงมากทั้งในอดีตและปัจจุบัน สมควรลดเนื้อหาลง เพราะเป็นคำสอนที่ใช้แสดงได้ทุกโอกาส ไม่ต้องคำนึงถึงวันสำคัญ สถานการณ์หรือผู้รับฟังแต่ประการใด เนื้อหาธรรมะส่วนใหญ่มีลักษณะที่คล้ายคลึงกัน คือ ไม่มีการประยุกต์เนื้อหาธรรมะ ให้เข้ากับเหตุการณ์ปัจจุบัน ทำให้ประสิทธิภาพในการนำไปใช้แก้ไขปัญหาชีวิตประจำวันได้ไม่เต็มที่ ในแต่ละสำนวนยกหัวข้อธรรมะขึ้นแสดงมากเกินไป ขาดการตรวจสอบและเรียบเรียงเนื้อหาให้ต่อเนื่องถูกต้องและชัดเจน สำนวนภาษาสูงเกินความสามารถที่ผู้ฟังระดับ

^{๔๔} พระมหาสำราญ จารุณโณ (บุญส่ง), “ศึกษาความสัมพันธ์ในการเปิดรับข่าวสารด้านพุทธธรรมเพื่อพัฒนาคุณภาพชีวิต และสังคม ณ วัดปากน้ำ ภาษีเจริญ กรุงเทพมหานคร ๒๕๔๒”, วิทยานิพนธ์ปริญญาพุทธศาสตรมหาบัณฑิต, (บัณฑิตวิทยาลัย : มหาวิทยาลัยมหาจุฬาลงกรณราชวิทยาลัย), ๒๕๔๒,

ชาวบ้านจะเข้าใจได้อย่างแจ่มแจ้ง ยกหัวข้อธรรมและภาษาบาลีขึ้นแสดงมากเกินไป ใช้อุปมาที่ไกลตัว และนำเนื้อหาธรรมะไปเปรียบเทียบกับสิ่งที่ผู้ฟังไม่รู้จัก และคุ้นเคย

๓. เนื้อหาธรรมะที่พระสงฆ์นำมาแสดง ทางสถานีวิทยุกระจายเสียงแห่งประเทศไทย ส่วนมากมีความสอดคล้องกับพระไตรปิฎกตามหลักพุทธวิธีการสอน แต่มีบท พระธรรมเทศนาบางสำนวนเท่านั้นที่ไม่สอดคล้อง เพราะผู้แสดงไม่ได้เตรียมและตรวจสอบเนื้อหาของธรรมะให้ถูกต้อง ทำให้เนื้อหาไม่ต่อเนื่อง มีความผิดพลาดทั้งความหมาย ตัวอักษร และอธิบายธรรมะตามความคิดเห็นของตนเอง มีความสอดคล้องกับขบวนการสื่อสารตามหลักนิเทศศาสตร์ คือ ผู้ส่งสาร หมายถึง พระธรรมกถึกที่มีความรู้ความสามารถในการเผยแผ่ธรรมะเป็นอย่างดี สาร หมายถึง สำนวนบทพระธรรมเทศนาทั้ง ๒๘๘ สำนวน ช่องทาง หมายถึง สถานีวิทยุกระจายเสียงแห่งประเทศไทย และผู้รับสาร หมายถึง ประชาชนผู้รับฟังโดยทั่วไป เป็นการสื่อสารแบบทางเดียว มีพระสงฆ์เป็นผู้ส่งสาร หัวข้อธรรมะบางข้อพระสงฆ์นำมาแสดงซ้ำ ผู้ฟังได้ฟังบ่อย ๆ ก็สามารถจำได้ นับว่าเป็นการสอดคล้องที่สมบูรณ์ทั้งภาคทฤษฎีและภาคปฏิบัติและยังให้ข้อเสนอแนะไว้ว่า ผลการวิจัยครั้งนี้ น่าจะนำไปใช้ในการพัฒนารูปแบบการเผยแผ่ธรรมะ ทางสถานีวิทยุแห่งประเทศไทย เช่น การเทศนาแบบปฐจาวิสัย หรือการสื่อสารธรรมะแบบสองทาง เปิดโอกาสให้ผู้รับฟังได้สอบถาม ประยุกต์ธรรมะให้เข้ากับเหตุการณ์ปัจจุบัน ยกหัวข้อธรรมะขึ้นแสดงให้พอเหมาะ ไม่แสดงธรรมะโดยอัตโนมัติ และควรพัฒนา แนวทางการใช้ภาษา ให้มีการเรียบเรียง และตรวจสอบเนื้อหาให้เข้าใจง่ายและถูกต้องตรงตามพระไตรปิฎก แก้ไขปรับปรุงในส่วนที่บกพร่อง ลดการใช้ภาษาบาลีให้น้อยลง ทำบทพระธรรมเทศนาให้ถูกต้องตามหลักการทำบทวิทยุกระจายเสียง ระมัดระวังการใช้ภาษา ที่ต่ำกว่ามาตรฐาน เช่น ภาษาที่รุนแรง ไม่สุภาพ แสดงธรรมะไปตามหลักปริยัติ ปฏิบัติ และปฏิเวธ ได้ถูกต้องชัดเจน หน่วยงานที่เกี่ยวข้องควรจัดทำแผนและระบบในการเผยแผ่ เพื่อปรับปรุงพัฒนารูปแบบวิธีการที่มีประสิทธิภาพมากยิ่งขึ้น ควบคุมการนำเสนอเนื้อหาธรรมะของพระธรรมกถึก เพื่อให้เป็นมาตรฐานเดียวกัน ถูกต้องตามพระไตรปิฎก ย่อมเป็นความมั่นคงของพระพุทธศาสนา และเป็นประโยชน์อย่างสูงสุดต่อประชาชน ผู้รับฟัง สามารถนำไปใช้ในชีวิตประจำวัน ได้อย่างมีประสิทธิภาพ^{๔๕}

^{๔๕}พระราชบัญญัติการณ (ชววิโส/ไชยวงศ์), “ศึกษารูปแบบและแนวทางการเผยแผ่ธรรมทางสถานีวิทยุกระจายเสียงแห่งประเทศไทย : ศึกษาเฉพาะกรณี การแสดงพระธรรมเทศนาในวันธรรมมัสสวนะระหว่าง พุทธศักราช ๒๕๓๕ - ๒๕๔๒”, วิทยานิพนธ์ปริญญาพุทธศาสตรมหาบัณฑิต, (บัณฑิตวิทยาลัย : มหาวิทยาลัยมหาจุฬาลงกรณราชวิทยาลัย), ๒๕๔๘,

ศิริวรรณ ัญญาเจริญศักดิ์ ได้ศึกษาเรื่อง “รูปแบบการเผยแพร่ธรรมะของสมณะจันทเสฏฐโร ผ่านสื่อวิทยุกระจายเสียง” ผลการศึกษา พบว่า ประเด็นหลักของการรับฟังการเผยแพร่ธรรมะ คือ ผู้ฟังให้ความสำคัญและความสนใจในเนื้อหาที่เกี่ยวข้องกับหลักธรรมในชีวิตประจำวัน โดยไม่คำนึงถึงสถานะของผู้จัดรายการว่าเป็นพระภิกษุสงฆ์ที่นุ่งห่มจีวรภายใต้การควบคุมขององค์กรศาสนาที่ถูกต้องตามกฎหมายหรือไม่ หรืออยู่ภายใต้สังกัดองค์กรใด แต่สาเหตุหนึ่งของการรับฟังเป็นประจำเนื่องจากรูปแบบของการเผยแพร่เป็นแบบถามตอบปัญหา และเน้นการมีส่วนร่วมของผู้ฟัง ประกอบกับรูปแบบการจัดรายการของสมณะจันทเสฏฐโรมีความน่าสนใจและหลากหลาย ไม่น่าเบื่อ ซึ่งสอดคล้องกับแนวคิดเกี่ยวกับการจัดรายการวิทยุกระจายเสียง ชนิตนิตยสาร (Magazine Program) ทำให้ผู้ฟังติดตามรับฟังเป็นประจำ ทางด้านผู้ฟังที่ฟังเป็นบางครั้ง มีสาเหตุหลักมาจากเวลาในการรับฟังไม่เอื้ออำนวย ทว่าผู้ฟังกลุ่มนี้ยังคงสนใจที่จะรับฟังหรือติดตามฟังถ้ามีโอกาส เพราะได้ประโยชน์จากเนื้อหาหลักธรรมในรายการ และชอบในรูปแบบการเผยแพร่ธรรมะของสมณะจันทเสฏฐโร ที่ไม่น่าเบื่อ ถ้าไม่มีโอกาสรับฟังก็จะซื้อเทป หรือวีซีดีการเผยแพร่ธรรมะของสมณะจันทเสฏฐโรไปฟังแทน หรือเข้าร่วมกิจกรรมที่ทางสันติอโศกจัดขึ้น^{๑๐}

พระปลัดสุบิน วชิรปญโญ (สิงห์ทอง) ได้ศึกษาเรื่อง “การศึกษาพฤติกรรมของผู้ฟังรายการธรรมะจากสถานีวิทยุกองพลทหารม้าที่ ๒ : รายการเสียงธรรมจากมหาวิทยาลัยมหาจุฬาลงกรณราชวิทยาลัย” ผลการศึกษาพบว่า การใช้ประโยชน์และความพึงพอใจจากการรับฟังรายการเสียงธรรมจากมหาวิทยาลัยมหาจุฬาลงกรณราชวิทยาลัย จากสถานีวิทยุกองพลทหารม้าที่ ๒ รักษาพระองค์กลุ่มตัวอย่างต้องการให้เน้นเนื้อหาในพระไตรปิฎกให้มากที่สุด รองลงมา คือ การปฏิบัติวิปัสสนากรรมฐานหลักการใช้ภาษาให้เข้าใจง่ายให้เหมาะสมกับวัยและลดการเรียไรให้น้อยลง^{๑๑}

๒.๕.๒ งานวิจัยต่างประเทศ

โรเจอร์ธ และชูเมคเกอร์ (Roger and Shoemaker, ๑๙๗๓) ได้ศึกษาเรื่อง “แบบจำลองการแพร่กระจายนวัตกรรม” ผลการศึกษาสรุปได้และแบ่งเป็นขั้นตอนหลัก ๆ ได้ ๕ ขั้นตอน คือ

^{๑๐}ศิริวรรณ ัญญาเจริญศักดิ์, “ศึกษารูปแบบการเผยแพร่ธรรมะของสมณะจันทเสฏฐโร ผ่านสื่อวิทยุกระจายเสียง”, รายงานโครงการเฉพาะบุคคล, (กรุงเทพมหานคร : คณะวารสารศาสตร์และสื่อสารมวลชน มหาวิทยาลัยธรรมศาสตร์), ๒๕๔๖,

^{๑๑}พระปลัดสุบิน วชิรปญโญ (สิงห์ทอง), “พฤติกรรมของผู้ฟังรายการธรรมะจากสถานีวิทยุกองพลทหารม้าที่ ๒ : รายการเสียงธรรมจากมหาวิทยาลัยมหาจุฬาลงกรณราชวิทยาลัย”, วิทยานิพนธ์ปริญญาพุทธศาสตรมหาบัณฑิต, (บัณฑิตวิทยาลัย : มหาวิทยาลัยมหาจุฬาลงกรณราชวิทยาลัย), ๒๕๔๒,

๑) **ขั้นความรู้ (Knowledge)** คือ **ขั้นรับทราบ (Awareness)** **ขั้นสนใจเรียนรู้ (Interest)** ซึ่งเป็นขั้นการสื่อสารและแสวงหาข่าวสารเพื่อสร้างความรู้ ความแน่ใจ (Certainty) ลดความไม่รู้ (Uncertainty) ขั้นนี้สื่อมวลชนจะมีบทบาทสำคัญในการแพร่ข่าวสารความรู้ได้กว้างขวางและรวดเร็ว มีประสิทธิภาพกว่าสื่ออื่น ๆ นอกจากสื่อมวลชนแล้วสื่อที่เรียกว่าสื่อภายนอก (Cosmopolite Channels) ไม่ว่าจะเป็นสื่อมวลชนจากภายนอก หรือบุคคลจากภายนอกสังคมหรือชุมชนก็มีบทบาทสำคัญในขั้นการเผยแพร่ความรู้เกี่ยวกับนวัตกรรมสู่สังคมนั้น

๒) **ขั้นการโน้มน้าวจิตใจ (Persuasion)** คือ **ขั้นการสร้างทัศนคติหรือเปลี่ยนทัศนคติให้** นำไปสู่การยอมรับ (Acceptance) ต่อนวัตกรรมนั้น ๆ ในขั้นนี้สื่อบุคคลหรือผู้นำความคิดเห็นจะมีบทบาทสำคัญ แม้ว่าสื่อมวลชนมีบทบาทในการคอยย้ำทัศนคติเดิม และสามารถเปลี่ยนแปลงทัศนคติอ่อน ๆ ได้ก็ตามแต่การยอมรับนวัตกรรมใหม่จำเป็นต้องอาศัยการสื่อสาร ๒ ทางเพื่อแลกเปลี่ยนข้อมูลข่าวสารความคิดซึ่งกันและกัน ดังนั้น การสื่อสารระหว่างบุคคล จึงมีบทบาทสำคัญ สื่อบุคคลยังสามารถจัดการเลือกรับรู้และเลือกตีความของผู้รับสาร (Selective Exposure and Interpretation) รวมทั้งต้องใช้กระบวนการกลุ่มและค่านิยม หรือบรรทัดฐานกลุ่มสังคมมากดดันด้วย ในขั้นโน้มน้าวใจนี้ สื่อภายในท้องถิ่น หรือชุมชน (Locality channels) เช่น ผู้นำทางการหรือผู้นำความคิดเห็นในท้องถิ่น หรือสื่อท้องถิ่นและ สื่อชุมชนที่มีอยู่ (เช่น หอกระจายข่าวแบบชุมชนมีส่วนร่วม) ก็มีบทบาทในการโน้มน้าวใจเช่นกัน

๓) **ขั้นการตัดสินใจ (Decision)** ในขั้นนี้อาจเริ่มด้วยการประเมิน (evaluation) และการทดลอง (Trial) ในการประเมินนั้นก็คือการเปรียบเทียบผลลัพธ์กับการลงทุนหรือการเสี่ยงใน การที่จะใช้นวัตกรรมขั้นนี้สื่อบุคคลที่เรียกว่า **ผู้นำการเปลี่ยนแปลง (Change Agents)** มีบทบาทสำคัญ โดยปกติผู้นำการเปลี่ยนแปลงจะเป็นสื่อบุคคลจากภายนอก (Cosmopolite channels) เช่น ผู้เชี่ยวชาญหรือเจ้าหน้าที่ด้านการพัฒนาจากรัฐหรือองค์กรเอกชน ตัวแทน ฝ่ายขายหรือส่งเสริมสินค้า เช่น คนขายเครื่องมือการเกษตร ฟูย ขาน่าแมลง คนขายยา ไร่ไรก็ดี บุคคลภายนอกเหล่านี้มีอุปสรรคในการสื่อสารที่โรเจอร์ส เรียกว่า ความแตกต่างของ ผู้ทำการสื่อสาร โรเจอร์สชี้ว่า ความแตกต่างทางสถานภาพทางสังคม เช่น ระดับการศึกษา ฐานะ ทางเศรษฐกิจและสังคม รวมทั้งความแตกต่างทางวัฒนธรรม เช่น ศาสนา ความเชื่อ วิธีคิด และภาษา มักจะมีอุปสรรคในการสร้างความเชื่อใจและความเข้าใจร่วมกัน ดังนั้น คู่สื่อสาร ที่จะสื่อสาร ได้อย่างมีประสิทธิภาพนั้นควรมีความคล้ายคลึง (Homophily) กันในระดับหนึ่ง

๔) **ขั้นการนำไปใช้ (Implementation)** หรือการรับมาใช้ (Adoption) ขั้นนี้เช่นเดียวกับขั้นการตัดสินใจที่สื่อบุคคลมีบทบาทเป็นผู้แนะนำและเป็นพี่เลี้ยงเพื่อให้การนำไปใช้ถูกวิธีและ

เกิดผลลัพธ์ตามที่ต้องการ สื่อมวลชนหรือสื่อเฉพาะกิจ (specialize media) บางอย่าง อาจใช้ควบคู่กันไปได้เช่น ภูมิอิมแพค หรือจุลสารที่บอกคำแนะนำวิธีการใช้

๕) ขั้นการยืนยัน (Confirmation) ขั้นนี้คือ การสื่อสารเพื่อตอกย้ำการตัดสินใจยอมรับใช้แล้วให้ยังคงใช้หรือนำไปปฏิบัติต่อไป ในขั้นนี้สื่อมวลชนมีบทบาทในการเสนอข่าวเพื่อการตอกย้ำ และสร้างสถานะสมดุลในจิตใจของผู้รับนวัตกรรมไม่ให้เกิดสถานะที่เรียกว่า ความไม่ลงรอยหรือขัดแย้งทางความรู้ ความคิด ตามทฤษฎีความไม่สอดคล้องลงรอย (Cognitive Dissonance Theory) นั่นคือเมื่อรับนวัตกรรมไปแล้ว อาจมีหรือได้รับความรู้ใหม่ หรือมีประสบการณ์ในการใช้นวัตกรรมที่ขัดแย้งกับสิ่งที่ตัดสินใจไปแล้ว ก็จะเกิดความลังเลใจ ตับสนและอาจนำไปสู่การปฏิเสธในภายหลัง

โรเจอร์ส และชูเมคเกอร์ ยังได้สรุปจากผลการวิจัยเชิงประจักษ์จากประเทศต่าง ๆ โดยเฉพาะในประเทศกำลังพัฒนา พบว่า ประสิทธิภาพสูงสุดในการใช้สื่อเพื่อการแพร่กระจายและยอมรับนวัตกรรมนั้นคือ การใช้สื่อผสมระหว่างสื่อมวลชนกับสื่อบุคคลที่เรียกว่า กลุ่มสนทนาอภิปรายจากการเปิดรับสื่อ (Media Forums) หรือการรับรู้ข่าวสารนวัตกรรมผ่านสื่อ ในรูปการรวมกลุ่มและมีการสนทนา อภิปราย ซักถาม กับผู้นำการเปลี่ยนแปลง เพื่อขยาย ความรู้ ความเข้าใจ และการโน้มน้าวใจ ซึ่งจะเพิ่มประสิทธิภาพในการเผยแพร่และยอมรับมากขึ้น

แนวความคิดการแพร่กระจายข่าวสารเหตุการณ์สำคัญงานวิจัยเกี่ยวกับการไหล (Flow) หรือการแพร่กระจาย (Diffusion) ของข่าวสาร (Information) และข่าว (News) จากสื่อมวลชนสู่กลุ่มผู้รับสารในสังคม เป็นหัวข้อที่ศึกษากันอย่างกว้างขวาง โดยเฉพาะในประเทศสหรัฐอเมริกา ช่วงที่มีเหตุการณ์สำคัญ ๆ นักวารสารศาสตร์ได้ทำการศึกษา เพื่อติดตามการไหลของข่าวสำคัญ โดยทำวิจัยสำรวจว่าประชาชนรับรู้ข่าวสารจากสื่อใด หรือผ่านใคร โดยตรงหรือโดยอ้อม งานวิจัยในเรื่องนี้ มุ่งเน้นวัดการเรียนรู้ (Learned) มากกว่า การเปลี่ยนแปลงความรู้สึกหรือทัศนคติ (Cognitive Rather than Affective Effects)^{๑๒}

เรย์มอนด์ แอล. แครรอล และคณะ (Rmond L. Carrol et.alay, ๑๙๓๓) ได้ศึกษาเรื่อง “ความสำคัญของสื่อวิทยุที่มีต่อกลุ่มวัยรุ่นในยุคที่รูปแบบรายการเจาะเฉพาะกลุ่ม” ผลการศึกษาพบว่า “วัยรุ่นจะใช้วิทยุเพียงประการเดียวคือ ฟังเมื่อขณะทำการบ้าน ฟังเมื่อพร้อมที่จะออกไปข้างนอก ฟังเมื่ออยู่คนเดียวในห้อง ฟังเพื่อปลุกให้ตื่น หรือฟังเมื่ออารมณ์ดี นอกจากนี้ใช้วิทยุเป็นเพื่อน คือ

^{๑๒}Roger and Shoemaker, อ้างใน ฐานะวัฒน์ สุขวงศ์, “ยุทธวิธีใหม่ในการนำเสนอเพลงไทยประยุกต์”, คุษณินพนธ์การจัดการคุษณินบัณฑิต, (บัณฑิตวิทยาลัย : มหาวิทยาลัยราชภัฏสวนดุสิต), ๒๕๔๕,

ใช้วิทยุเป็นเพื่อนแก้เหงา วิทยุช่วยให้เวลาผ่านไปอย่างรวดเร็ว และผู้ฟังวิทยุมีปฏิกิริยาโต้ตอบกับทางรายการ คือ โทรศัพท์เข้าไปยังสถานีเพื่อขอเพลงเพื่อได้พูดส่งผ่านข้อความออกอากาศไปหาเพื่อน อย่างไรก็ตาม ความรู้สึกของวัยรุ่นต่อรายการวิทยุ คือ ดีใจไม่ควรพูดมากและควรเปิดเพลงให้มาก วัยรุ่นไม่สนใจข่าวสารและความเป็นไปของโลกเท่าสมัยก่อนหรืออาจจะเป็นไปได้ที่สื่อโทรทัศน์เข้ามาแทนที่วิทยุในการเป็นแหล่งข่าวสารที่สำคัญ หรือเป็นเพราะสถานีวิทยุส่วนใหญ่มีลักษณะรูปแบบรายการที่เน้นในเรื่องเพลง ทำให้บริการในเรื่องข่าวต้องตัดทอนลดความสำคัญลง”^{๕๐}

เดอเฟลอร์ (DeFleur, ๑๙๘๘) ได้ศึกษา เรื่อง “การแพร่กระจายของข่าวจากสื่อมวลชนไปสู่ประชากรผู้รับสารในช่วง ๔ ทศวรรษ” ผลการศึกษาสรุปได้ว่า ช่วงปี ค.ศ. ๑๙๖๐ เป็นช่วงที่มีการศึกษาเรื่องนี้ถึงขีดสุด จากตัวอย่างงานวิจัยกว่า ๒๐ ชิ้น ตั้งแต่การค้นพบทฤษฎี การไหล ๒ ทอด ที่เมืองอิริ รัฐโอไฮโอ ปี ค.ศ. ๑๙๕๐ เป็นต้นมา เดอเฟลอร์มีข้อสรุปที่เป็นนัยทั่วไปเกี่ยวกับเรื่องนี้ดังนี้

๑) การเปลี่ยนแปลงเทคโนโลยีการสื่อสารในสหรัฐอเมริกาไปสู่การเปลี่ยนแปลงช่องทางการรับรู้สารของประชาชนเกี่ยวกับข่าวสำคัญ ๆ โทรศัพท์มักถูกระบุจากผู้รับสารชาวอเมริกันว่าเป็นสื่อที่เขารับรู้เป็นครั้งแรกเกี่ยวกับข่าวเหตุการณ์สำคัญมากที่สุด ตามมาด้วยสื่อวิทยุ ส่วนหนังสือพิมพ์ ส่วนใหญ่จะเป็นแหล่งข่าวที่ผู้รับสารจะได้รายละเอียดตามมา ส่วนช่องทางที่เป็นการรับรู้ผ่านปากต่อปากจากสื่อบุคคลยังคงมีความสำคัญในหลายกรณี โดยเฉพาะในเรื่องที่มีผลกระทบสูงต่อประชาชน

๒) คนส่วนใหญ่รับรู้ข่าวสื่อมวลชนโดยตรงจากสื่อมากกว่าจากบุคคลอื่น ทฤษฎีการไหล ๒ ทอด มักจะไม่สามารถอธิบายแบบแผนการไหลของข่าวเหตุการณ์ได้ ส่วนใหญ่จะรับรู้โดยตรงจากสื่อโทรทัศน์ วิทยุ และหนังสือพิมพ์ตามลำดับ

๓) ข่าวที่เกี่ยวข้องอย่างลึกซึ้งหรือมีผลกระทบความรู้สึกของคนจำนวนมากมักจะแพร่กระจายได้อย่างรวดเร็วในหมู่ประชาชนไม่ว่าแหล่งข่าวสารที่รับรู้เบื้องต้นจะเป็นสื่ออะไรก็ตาม ข่าวที่ประเภทกระทบความรู้สึกสูงนี้ก็คือข่าวที่มีมูลค่าหรือคุณค่าข่าวสูง (News Value) อย่างไรก็ดี เหตุการณ์เรื่องใดจะมีมูลค่าข่าวหรือไม่ขึ้นอยู่กับการใช้ประโยชน์และตอบสนองความพึงพอใจของผู้รับสารแต่ละคนเป็นสำคัญ (Uses and Gratification) เดอเฟลอร์ชี้ว่า ช่องทางสื่อบุคคลแบบบอกต่อปากนั้นมีความสำคัญต่อการแพร่กระจายข่าวเสมอ โดยเฉพาะเรื่องราวที่มี

^{๕๐}Rmond L. Carrol et.alay, อ้างใน เรื่องเดียวกัน, หน้า ๑๑๑.

ผลกระทบต่อความรู้สึกสูง แต่ช่องทางปากต่อปากนี้ไม่จำเป็นต้องผ่านสื่อบุคคลที่เป็นผู้นำความคิดเห็นเสมอไป เพราะไม่ใช่เป็นเรื่องการมีอิทธิพล^{๕๔}

๒.๗ สรุปรอบแนวคิดที่ใช้ในการวิจัย

ประสิทธิภาพวิธีเผยแพร่ธรรมของพระนักจัดรายการวิทยุในเขตกรุงเทพมหานคร ผู้วิจัยได้เลือกกำหนดกรอบแนวคิดจากพระไตรปิฎก อ.ง.สตตค. ๒๓/๓๗/๕๗^{๕๕} เพื่อเป็นรูปแบบในการทำหน้าที่เผยแพร่พระพุทธศาสนาของพระสงฆ์ผู้จัดรายการวิทยุทางสถานีวิทยุกระจายเสียงอันเป็นศูนย์รวมจิตใจและยังเป็นส่วนสำคัญของงานเผยแผ่ศาสนาของคณะสงฆ์ไทย โดยมีกรอบในการวิจัยดังนี้



^{๕๔}DeFleur, อ้างใน เรื่องเดียวกัน, หน้า ๑๑๒.

^{๕๕}อ.ง.สตตค. ๒๓/๓๗/๕๗.(อ้างแล้ว).

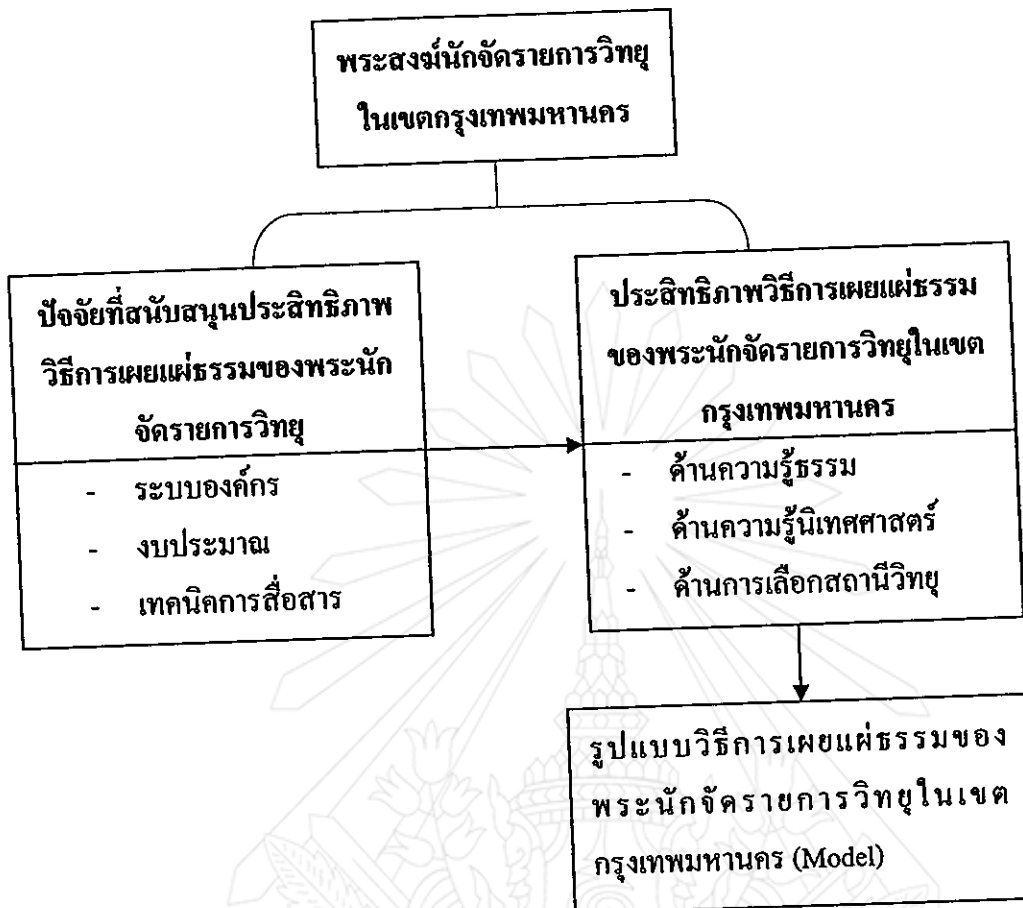

แผนภูมิที่ ๒.๖ แสดงสรุปกรอบแนวคิดที่ใช้ในการวิจัย



บทที่ ๓

วิธีดำเนินการวิจัย

การศึกษา เรื่อง “ประสิทธิภาพวิธีเผยแพร่ธรรมของพระนักจัดรายการวิทยุในเขตกรุงเทพมหานคร” นี้เป็นการวิจัยเชิงคุณภาพ (Qualitative Research) เป็นการศึกษาประสิทธิภาพวิธีการเผยแพร่ธรรมของพระนักจัดรายการวิทยุธรรมในเขตกรุงเทพมหานคร ปัจจัยที่สนับสนุนประสิทธิภาพวิธีการเผยแพร่ธรรมของพระนักจัดรายการวิทยุ และปัญหาและแนวทางพัฒนาประสิทธิภาพวิธีการเผยแพร่ธรรมทางวิทยุของพระนักจัดรายการวิทยุ โดยมีขั้นตอนและวิธีดำเนินงานดังนี้

- ๓.๑ ประชากรและกลุ่มตัวอย่าง
- ๓.๒ การสร้างเครื่องมือที่ใช้ในการวิจัย
- ๓.๓ การเก็บรวบรวมข้อมูล
- ๓.๔ การวิเคราะห์ข้อมูล
- ๓.๕ การตรวจสอบข้อมูล
- ๓.๖ การจัดระเบียบข้อมูล
- ๓.๗ การนำเสนอข้อมูล

๓.๑ ประชากรและกลุ่มตัวอย่าง

๓.๑.๑ ประชากร

ได้แก่ ประชากรที่ใช้ในการศึกษาคั้งนี้มี ๔ กลุ่ม

- (๑) พระสงฆ์ผู้จัดรายการธรรมทางสถานีวิทยุในเขตกรุงเทพมหานคร จำนวน ๑๘ รูป
- (๒) ผู้นำชุมชน จำนวน ๔ คน
- (๓) นักวิชาการ จำนวน ๔ คน
- (๔) ผู้รับสื่อธรรมะจากรายการวิทยุกระจายเสียง จำนวน ๔ คน

๓.๑.๒ กลุ่มตัวอย่าง

การวิจัยครั้งนี้เป็นการวิจัยเชิงคุณภาพ โดยเก็บรวบรวมข้อมูลจากกลุ่มตัวอย่างแบบเจาะจงจากประชากรทั้ง ๔ กลุ่ม จำนวนกลุ่มตัวอย่าง ๓๐ รูป/คน ซึ่งผู้วิจัยได้เลือกกลุ่มตัวอย่างแบบเจาะจงและแบ่งออกเป็น ๒ กลุ่มในการศึกษา ดังนี้

กลุ่มที่ ๑ กลุ่มที่ผู้วิจัยได้ทำการศึกษาข้อมูลด้วยการสัมภาษณ์เชิงลึก (In-Depth Interview) จำนวน ๔ รูป ดังนี้

๑. พระศาสนโสภณ
๒. พระธรรมวิมลโมลี
๓. พระศรีศาสนวงศ์
๔. พระปัญญาบัณฑิต

กลุ่มที่ ๒ คือ กลุ่มที่ผู้วิจัยได้ทำการศึกษาข้อมูลจากการสนทนากลุ่ม (Focus Group Research) ซึ่งการสนทนากลุ่มในครั้งนี้ จำนวน ๒๖ รูป/คน โดยจัดกลุ่มเสวนาเป็น ๒ กลุ่ม ๆ ๑๓ รูป/คน ดังนี้

- กลุ่มที่ ๑
๑. พระมหามงคล ขนศิริโร
 ๒. พระมหาบุญศรี ฉานวฑูโธ
 ๓. พระมหาบุญไทย ปุณณมโน
 ๔. พระมหาอากร อุดตมปญโธ
 ๕. พระมหาบุญล้อม สุปญโธ
 ๖. พระมหาเกษะ จิตตนาโธ
 ๗. พระครูสรธัญญประกาศ
 ๘. พระเอกชัย อติพนโท
 ๙. พระมหาจำรัส อุพาโร
 ๑๐. อาจารย์สุมานพ สิวรัตน์
 ๑๑. ดร.ยงสยาม สนามพล
 ๑๒. อาจารย์รุ่งวารินทร์ สุวรรณคุณ
 ๑๓. รองศาสตราจารย์สมควร กวียะ

กลุ่มที่ ๒

๑. พระเทพคิลก (ระเบบ จิตตนาโธ)
๒. พระมหาบุญร่วม ปุณณมโน
๓. พระครูประกาศพุทธกิจ
๔. พระธีรวิทย์ ฉนุทวิชโช
๕. พระมหาพิทักษ์ จิตตโสภโธ
๖. ผู้ช่วยศาสตราจารย์ ดร. ธวัช หอมทวนลม
๗. ดร. กงชิต ชินสิญจน์
๘. รองศาสตราจารย์กรรณิการ์ พงศ์เกษม

๙. คุณณัฐนิชา	จูเพชร
๑๐. คุณอัญชลี	สอนชา
๑๑. อาจารย์ทัศนีย์	ไยระย้า
๑๒. อาจารย์มงคล	มาลี
๑๓. นายธรรมวุฒิ	แว่นแก้ว

๓.๒ การสร้างเครื่องมือที่ใช้ในการวิจัย

เครื่องมือที่ใช้ในการศึกษาเรื่อง “ประสิทธิภาพวิธีเผยแผ่ธรรมของพระนักจัดรายการวิทยุในเขตกรุงเทพมหานครและปริมณฑล” ผู้วิจัยได้ศึกษาเอกสารและงานวิจัยที่เกี่ยวข้องเพื่อนำแนวคิดและทฤษฎีมาสร้างเครื่องมือในการเก็บข้อมูลภาคสนาม ดังนี้

๓.๒.๑ ประเภทเครื่องมือที่ใช้ในการวิจัย

เครื่องมือที่ใช้ในการวิจัยและการเก็บข้อมูลภาคสนาม ประกอบด้วย

๑) การสังเกตการณ์ (Observation) ใช้สำหรับสังเกตสภาพทั่ว ๆ ไปเกี่ยวกับการออกการจัดรายการของพระนักจัดรายการวิทยุในเขตกรุงเทพมหานคร โดยจะใช้วิธีการสังเกตการณ์แบบมีส่วนร่วม (Participant Observation) และแบบไม่มีส่วนร่วม (Non - Participant Observation)

๒) แบบสัมภาษณ์ (Interview Guide) เป็นเครื่องมือวิจัยทางสังคมศาสตร์ เพื่อให้ได้ข้อมูลที่ครอบคลุมถึงประเด็นปัญหาและแนวทางการแก้ปัญหาการพัฒนาคุณภาพและประสิทธิภาพการเผยแผ่ธรรมของพระสงฆ์นักจัดรายการวิทยุกระจายเสียง โดยผู้วิจัยจะใช้แบบสัมภาษณ์แบบมีโครงสร้าง (Structured Interview) และแบบไม่มีโครงสร้าง (Non - Structured Interview)

๓) การสนทนากลุ่ม (Focus Group Discussion) เป็นเครื่องมือทางการวิจัยแบบคุณภาพ ใช้สำหรับการจัดกลุ่มการสนทนาในกลุ่มประชากรทั้ง ๔ กลุ่ม คือ รวมแล้วจำนวน ๓๐ รูป/คน ดังนี้

- (๑) พระสงฆ์ผู้จัดรายการธรรมทางสถานีวิทยุในเขตกรุงเทพมหานคร ๑๘ รูป
- (๒) ผู้นำชุมชน ๔ คน
- (๓) นักวิชาการ ๔ คน
- (๔) ผู้รับสื่อธรรมะจากรายการวิทยุกระจายเสียง ๔ คน

วิธีการจัดสนทนากลุ่ม (Focus Group Research) เป็นการสนทนาแบบกลุ่มย่อยในภาพสนาม โดยสนทนาถึงประเด็นปัญหาที่เจาะจงกับกลุ่มสนทนาในพื้นที่ที่ทำการวิจัย ๑ ครั้ง ณ สถานีวิทยุกระจายเสียงกองพลที่ ๑ รักษาพระองค์ สถานีวิทยุกระจายเสียงยานเกราะ และวัดปัญญานันทาราม สดุดทัย คือ การประชุมเชิงปฏิบัติการ ณ ห้องประชุมใหญ่ มหาวิทยาลัยมหามกุฏราชวิทยาลัย ๓ วัดบวรนิเวศวิหาร โดย พระเทพคิลก (พระธรรมเมธาภรณ์) เป็นประธานในที่ประชุม มีผู้เข้าร่วม

ประชุม ทั้งสิ้น ๓๐ รูป/คน ซึ่งมีรายชื่อแนบท้ายในภาคผนวก โดยแต่ละท่านได้รับการเรียนเชิญมา ในฐานะผู้ทรงคุณวุฒิในการในการเข้าร่วมประชุมครั้งนี้ โดยมีลักษณะการสนทนาแลกเปลี่ยนความคิดเห็นซึ่งกันและกัน เครื่องมือที่ช่วยในการจัดเสวนาแบบประชุมเชิงปฏิบัติการ (Workshop Group Research) คือ เทคนิค AIC (Appreciation Influence Control : AIC)* ซึ่งเป็นเทคนิคนำมาใช้ในการวิจัยเชิงคุณภาพ โดยมีเครื่องมือรูปแบบการจัดสนทนากลุ่ม และการประชุมเชิงปฏิบัติการ เพื่อให้ผู้ดำเนินการประชุม ได้ใช้เป็นเครื่องมือ และแนวทางในขณะที่ดำเนินการสนทนากลุ่มและจัดประชุมเชิงปฏิบัติการให้เป็นไปอย่างเรียบร้อยไม่เกิดการขัดแย้งกันเองของผู้ร่วมสนทนากลุ่มและผู้เข้าร่วมประชุมเชิงปฏิบัติการ เพื่อให้ได้ข้อมูลที่ครบถ้วนแม่นยำและตรงประเด็น ตรงตามหัวข้อเรื่องวิจัย และวัตถุประสงค์ของการวิจัย

๓.๒.๒ การสร้างเครื่องมือและการตรวจสอบเครื่องมือการวิจัย

การสร้างเครื่องมือที่เป็นข้อคำถามประเด็นหลักสำหรับใช้ในการสังเกตการณ์ (Observation) การสัมภาษณ์ (Interview) การสนทนากลุ่ม (Focus Group) และสุดท้าย คือ การประชุม เชิงปฏิบัติการ (Workshop)

๓.๒.๓ ผู้ตรวจสอบเครื่องมือการวิจัยนี้คือ

ผู้ตรวจสอบเครื่องมือในเบื้องต้น คือ คณะกรรมการควบคุมวิทยานิพนธ์ ได้แก่

๑. พระเทพวิสุทธิกวี (ป.ธ.๘, Ph.D. Philosophy)

๒. พระครูปลัดสัมพิพัฒน์วิริยาจารย์ (คณบดีบัณฑิตวิทยาลัย, Ph.D. Buddhist Studies)

๓. ผู้ช่วยศาสตราจารย์ ดร.สุวิญ รักษาศรัย (ประธานสาขาวิชาพุทธศาสนศึกษา Ph.D. Buddhist Studies)

จากนั้นจึงให้ผู้เชี่ยวชาญตรวจสอบเครื่องมือในการวิจัยอีก ๕ ท่าน ได้แก่

๑. พระมหาวิโรจน์ กุศุศวิโร (ประธานสาขาวิชาการบริหารการศึกษา, Ph.D. Ancient Studies)

*เป็นเทคนิคที่พัฒนามาจากแนวคิดของสถาบันเอกชน ชื่อ Organization for Development : an International Institute (PDII) ตั้งขึ้น โดย ทูริค ซาโต และวิลเลียม อี สมิท (Ms.Turid Sato and Dr. William E. Smith) กระบวนการนี้ได้นำมาทดลองและเผยแพร่ในประเทศไทยโดยสถาบัน (ODDI) ร่วมกับสถาบันวิจัยเพื่อการพัฒนาประเทศไทย (TDRI) และสมาคมประชากรและชุมชน (PDA), อังโน คงจิต ชินสิญจน์, “การพัฒนา รูปแบบการประชาสัมพันธ์เพื่อเผยแผ่พระพุทธศาสนาของ มหาวิทยาลัยมหามกุฏราชวิทยาลัย”, วิทยานิพนธ์ศาสนศาสตรดุษฎีบัณฑิต, (บัณฑิตวิทยาลัย : มหาวิทยาลัยมหามกุฏราชวิทยาลัย), ๒๕๕๑, หน้า ๘๘.

๒. ผู้ช่วยศาสตราจารย์ พิเศษ ดร.สุกิจ ชัยมุสิก (ประธานสาขาวิชารัฐศาสตร์การปกครอง, Ph.D. Political Sciences)

๓. ดร.ศุภีพร เสวตพงศ์ (อาจารย์พิเศษบัณฑิตวิทยาลัย, D.Ed. Educational Management)

๔. ดร.สาธิตี รักคัตัญญ (กรรมการประจำหลักสูตรสาขาวิชาพุทธศาสนศึกษา, Ph.D. Buddhist Studies)

๕. ดร.กงชิต ชินติชญณ์ (อาจารย์ประจำมหาวิทยาลัยราชภัฏพระนคร, Ph.D. Buddhist Studies)

ประเด็นในข้อคำถามมีรายละเอียดสอดคล้องกับวัตถุประสงค์ของการวิจัยด้านประสิทธิภาพจากวิธีการเผยแผ่ธรรมของพระนักจัดรายการวิทยุธรรมในเขตกรุงเทพมหานคร ปัจจัยที่มีความสัมพันธ์กับประสิทธิภาพวิธีการเผยแผ่ธรรมของพระนักจัดรายการวิทยุในเขตกรุงเทพมหานคร สภาพปัญหาและแนวทางพัฒนาประสิทธิภาพวิธีการเผยแผ่ธรรมทางวิทยุของพระนักจัดรายการวิทยุ ในเขตกรุงเทพมหานคร

๓.๓ การเก็บรวบรวมข้อมูล

การเก็บรวบรวมข้อมูล ผู้วิจัยจะดำเนินการเก็บภาคสนามแบบวิธีการเปิดเผยตัว โดยจะเข้าไปยังกลุ่มเป้าหมายให้ได้ทราบวัตถุประสงค์ของผู้วิจัย และเพื่อให้ผู้วิจัยสามารถที่จะเก็บข้อมูลซึ่งเป็นไปตามระเบียบวิธีวิจัยเชิงคุณภาพ ซึ่งมีรายละเอียดการเก็บข้อมูลดังนี้

๓.๓.๑ การศึกษาข้อมูลจากเอกสาร (Documentary study)

การรวบรวมข้อมูลส่วนนี้ เป็นการรวบรวมจากพระไตรปิฎก ซึ่งเป็นข้อมูลปฐมภูมิ ตลอดจนข้อมูลที่เกี่ยวข้องกับการเผยแผ่พระพุทธศาสนา แนวคิดทฤษฎีเกี่ยวกับการจัดรายการวิทยุ แนวคิดและทฤษฎีต่าง ๆ ด้านประสิทธิภาพ แนวคิดเกี่ยวกับการสื่อสาร และงานวิจัยที่เกี่ยวข้อง

๓.๓.๒ การสัมภาษณ์ (Interview)

ในการสัมภาษณ์แบ่งได้แบ่งวิธีการสัมภาษณ์ออกเป็น ๒ ส่วน คือ

(๑) แบบสัมภาษณ์ เกี่ยวกับปัจจัยพื้นฐานเกี่ยวกับผู้ให้สัมภาษณ์

(๒) การสัมภาษณ์ที่ถามถึงผลที่เกิดจากการเผยแผ่ธรรมของพระนักจัดรายการวิทยุ จากสถานีวิทยุกระจายเสียงคลื่นสั้น และคลื่นความถี่ที่มีระยะไกล

๓.๓.๓ การสังเกตการณ์

การสังเกตการณ์แบบมีส่วนร่วม (Participant Observation) เป็นสังเกตผู้จัดรายการและผู้สนใจรับฟังธรรมจากพระสงฆ์ตามสถานีวิทยุต่าง ๆ ของผู้คนในพื้นที่วิจัย

๓.๓.๔ สันทนาการกลุ่ม (Focus Group Discussion)

ผู้วิจัยจะใช้การสนทนากลุ่มในการเก็บรวบรวมข้อมูล และแยกประเด็นเป็นดัชนีแล้ว สันทนาการกลุ่มตามกำหนดเวลาและสถานที่ ผู้เข้าร่วมสนทนา จัดเตรียมแนวคำถาม และคัดเลือก ผู้เข้าร่วมสนทนา ได้ผู้เข้าร่วมสนทนากลุ่ม ๒๖ รูป/คน โดยจัดเป็น ๒ กลุ่ม ๆ ๑๓ รูป/คน โดยจัด ณ ห้องประชุมมหาวิทยาลัยมหามกุฏราชวิทยาลัย วิทยาเขตมหานคร บางลำพู กรุงเทพมหานคร

๓.๔ การวิเคราะห์ข้อมูล

ผู้วิจัยจะได้นำข้อมูลที่ได้จากการสังเกตการณ์ สัมภาษณ์ และการสนทนากลุ่ม แล้วจัด บันทึกลงไว้ในลักษณะการบรรยาย (Descriptive) และวิเคราะห์ข้อมูลในเนื้อหา (Content Analysis) ในการวิเคราะห์ผลการศึกษานี้จะใช้รูปแบบการวิเคราะห์ตามหลักทฤษฎีการวิจัยเชิงคุณภาพ ซึ่งผู้วิจัยจะใช้กรอบ แนวคิดของตุลวงค์ จันทวนิช ที่ได้ให้รายละเอียดไว้ ดังนี้

๑) การวิเคราะห์ข้อมูลแบบอุปนัย (Analytic Induction) ซึ่งเป็นวิธีการสรุปข้อมูลตาม ปรากฏการณ์ที่สัมผัสได้ หรือมองเห็น เป็นต้นว่า การดำเนินชีวิตประจำวันของกลุ่มตัวอย่าง

๒) การวิเคราะห์ข้อมูลโดยการจำแนกข้อมูล (Hypnological Analysis) ได้แก่การจำแนก ข้อมูลออกเป็นอย่าง ๆ (Typologies) ซึ่งจะใช้ทฤษฎีโครงสร้างหน้าที่นิยม (Structural Functionalism) ทฤษฎีการสื่อสาร ทฤษฎีจิตวิทยาสังคม และหลักกรรมที่เกี่ยวข้อง มาเป็นกรอบในการวิเคราะห์ ข้อมูล ที่จะชี้ให้เห็นถึงปัจจัยที่ส่งผลกระทบต่อกระบวนการการเผยแพร่ธรรมทางวิทยุกระจายเสียง โดยมี ขั้นตอนดังนี้

(๑) การกระทำ (Acts) ได้แก่ เหตุการณ์ ปรากฏการณ์ หรือพฤติกรรมที่เกิดขึ้นในช่วง ระยะเวลาใดเวลาหนึ่ง

(๒) กิจกรรม (Activities) สถานการณ์หรือเหตุการณ์ และชนบประเพณี ค่านิยมที่ เกิดขึ้นในลักษณะที่ต่อเนื่องจนมีความผูกพันกับกลุ่มบุคคลบางกลุ่มหรือบางคณะ

(๓) ความหมาย (Meanings) เป็นการอธิบายของบุคคลหรือการสื่อสารและให้ความหมาย เกี่ยวกับการกระทำหรือกิจกรรม อาจเป็นการให้ความหมายที่มีลักษณะเกี่ยวกับโลกทัศน์ ความเชื่อ ค่านิยม มาตรฐาน

(๔) ความสัมพันธ์ (Relationship) ได้แก่ ความเกี่ยวข้องระหว่างบุคคลหลาย ๆ คน ในสังคมที่ศึกษาในรูปแบบใดรูปแบบหนึ่ง ซึ่งอาจเป็นรูปแบบที่เข้ากันได้และเข้ากันไม่ได้ก็ได้

(๕) การมีส่วนร่วมในกิจกรรม (Participation) ได้แก่ ความผูกพันของบุคคลและการเข้า ร่วมกิจกรรม การปรับตัวให้เข้ากับสถานการณ์และเหตุการณ์ที่เกิดขึ้นในสังคม

- (๖) สภาพสังคม (Setting) สถานการณ์ หรือสภาวะการณ์ที่กำลังทำ หรือกำลังศึกษาอยู่
- (๗) การนำเสนอข้อมูล ผู้วิจัยจะนำเสนอข้อมูลภาคสนามด้วยการพรรณนาวิเคราะห์ตามประเด็นต่าง ๆ ที่ได้ศึกษา และเก็บรวบรวมข้อมูล^๒

๓.๕ การตรวจสอบข้อมูล

ในการตรวจสอบข้อมูลนี้ผู้วิจัย จะใช้ขั้นตอนดังนี้

๑) การตรวจสอบข้อมูล จากแบบสัมภาษณ์ แบบสังเกต แบบสัมภาษณ์จากการสนทนากลุ่ม ทำการบันทึกข้อมูลลงในสมุดบันทึก บางกรณีอาจใช้เครื่องบันทึกเสียงในการบันทึกข้อมูลการสนทนา ตลอดจนการใช้กล้องบันทึกภาพ ทั้งกล้องถ่าย ฟิล์ม และกล้องบันทึกภาพ ธรรมดา

๒) นำข้อมูลที่บันทึกมาสรุปในแต่ละวัน และทำการจัดหมวดหมู่เพื่อหาคำตอบ ตามเนื้อหาของการวิจัย

๓) การตรวจสอบข้อมูลตรวจสอบข้อมูลขณะเก็บรวบรวมข้อมูลภาคสนาม ผู้วิจัยจะตรวจสอบความแม่นยำ (Validity) และความน่าเชื่อถือได้ (Reliability) ของข้อคำถามข้อมูลภาคสนามทุกครั้งที่เกี่ยวข้องข้อมูลด้วยการคุยข้อคำถาม ได้สื่อความหมายตรงตามที่ต้องการหรือไม่ ทดสอบกับสภาพแวดล้อม และข้อมูลอื่นที่มีอยู่เดิมจากแหล่งอื่น ๆ ในลักษณะทดสอบแบบสามเส้า (Triangulation) ตามระเบียบวิธีวิจัยเชิงคุณภาพ เพื่อจะได้ข้อมูลมีความแม่นยำ และมีความเชื่อถือได้มากที่สุด จากการสังเกตพฤติกรรม การสัมภาษณ์ การสนทนากลุ่ม การประชุมเชิงปฏิบัติการ ผู้ให้ข้อมูลหลัก และผู้ที่ให้ข้อมูลทั่วไป ด้วยการตรวจสอบข้อมูลสามเส้าในด้านต่าง ๆ ดังนี้

(๑) ตรวจสอบข้อมูลจากบุคคลที่เกี่ยวข้อง (Member Checks) โดยให้บุคคลที่เกี่ยวข้องหรือสมาชิกในกลุ่มผู้ให้ข้อมูลหลักฐานต่าง ๆ จากภาคสนามที่วิจัย (Audience Members) ตรวจสอบความถูกต้อง ของหลักฐานทางข้อมูล และผลงานวิจัยที่ได้สร้างสรรค์ขึ้นอย่างต่อเนื่อง และการแสวงหาความรู้ ความจริง ที่ปฏิบัติการอย่างเป็นทางการ และไม่เป็นการ

(๒) ตรวจสอบด้วยกลุ่มเพื่อนนักวิจัย (Peer Examination) โดยการขอร้องให้บุคคลหรือเพื่อนนักวิจัยให้ข้อมูลและรายละเอียด แสดงความคิดเห็น วิเคราะห์ ตลอดจนการตั้งข้อสังเกตเกี่ยวกับหลักฐาน และข้อมูล แบบแผนที่เป็นสารแก่นสาร ที่ทำการวิเคราะห์ได้จากข้อมูลหลักฐานที่เก็บได้รวบรวมได้จากสนามการวิจัย

^๒สุภางค์ จันทวานิช, วิธีการวิจัยเชิงคุณภาพ. (พิมพ์ครั้งที่ ๑๑), (กรุงเทพมหานคร : สำนักพิมพ์จุฬาลงกรณ์มหาวิทยาลัย, ๒๕๔๕), หน้า ๑๓๑ - ๑๔๕.

(๓) การเชื่อมโยงข้อมูลการวิจัยแบบสามเส้า (Triangulation) เพื่อสะท้อนให้เห็นข้อมูลหลักฐานและผลงานวิจัยโดยอาศัยการตีความหมายของข้อมูลหลักฐานที่เก็บรวบรวมได้มีความไว้วางใจได้ว่ามีความถูกต้องตรงตามความเป็นจริงที่ได้นำเสนอไป ซึ่งในทางปฏิบัตินั้นจะกระทำได้โดยใช้วิธีการเก็บรวบรวมข้อมูลจากหลากหลายแหล่ง (Data Triangulation) หลากหลายวิธี (Methodological Triangulation) และโดยนักวิจัยหลายคน (Investigator Triangulation) ซึ่งจะมีรายละเอียดในแผนภูมิ เพื่อที่จะตรวจสอบความไว้วางใจ ตลอดจนการเข้าถึงข้อเท็จจริงได้ (Fact) หรือปรากฏการณ์ต่าง ๆ ที่เกี่ยวข้องกับการวิจัย โดยที่ผู้วิจัยต้องการสืบค้นหาคำตอบได้อย่างละเอียดครบถ้วนและลึกซึ้งมากยิ่งขึ้น ดังรายละเอียดในแผนภูมิที่ ๓.๑

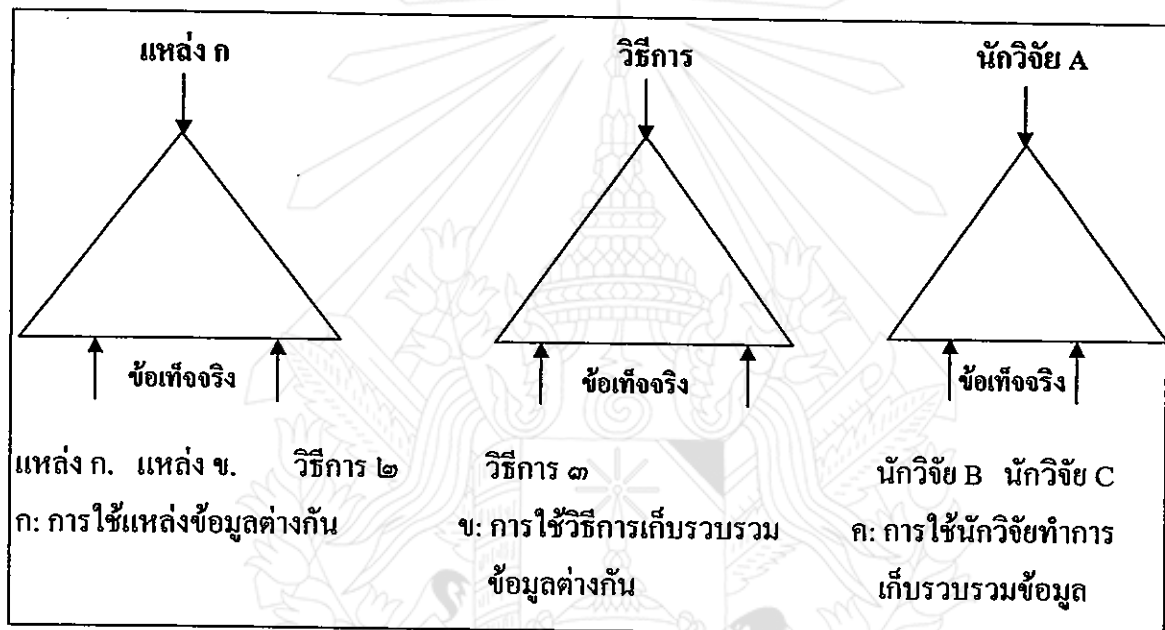

ต่างกันการตรวจสอบความไว้วางใจด้วยวิธีเชื่อมโยงแบบสามเส้า ๓ รูปแบบ^๑
ที่มา : ทรงคุณ จันทกร

แผนภูมิที่ ๓.๑ แสดงการตรวจสอบข้อมูลแบบสามเส้า (Triangulation)

^๑ทรงคุณ จันทกร, การวิจัยเชิงคุณภาพทางวัฒนธรรม, (กาฬสินธุ์ : ประสานการพิมพ์, ๒๕๔๕), หน้า ๗๘.

๓.๖ การจัดระเบียบข้อมูล

การศึกษาครั้งนี้ผู้วิจัยได้ดำเนินการสำหรับจัดระเบียบข้อมูลที่ได้มาทั้งหมดให้อยู่ในระบบที่จะใช้ในการวิเคราะห์เนื้อหาได้โดยง่าย ซึ่งใช้ขั้นตอนดังนี้

๓.๖.๑ จัดหมวดหมู่ข้อมูลให้อยู่ในเรื่องเดียวกัน เช่น ข้อมูลเกี่ยวกับประสิทธิภาพจากวิธีการเผยแพร่ธรรมของพระนักจัดรายการวิทยุธรรมในเขตกรุงเทพมหานคร ปีจจัยที่มีความสัมพันธ์กับประสิทธิภาพวิธีการเผยแพร่ธรรมของพระนักจัดรายการวิทยุในเขตกรุงเทพมหานคร ปัญหาและแนวทางพัฒนาประสิทธิภาพวิธีการเผยแพร่ธรรมทางวิทยุของพระนักจัดรายการวิทยุในเขตกรุงเทพมหานคร

๓.๖.๒ จัดหมวดหมู่ข้อมูล ให้เป็นกลุ่มเดียวกัน โดยใช้ทฤษฎีการสื่อสารของเบอร์โล คือ SMCR คือ กลุ่มของผู้ส่งสาร (Source) สาร (Message) สื่อ (Channel) และผู้รับสาร (Receiver)

๓.๖.๓ จัดความสัมพันธ์ของเหตุการณ์ต่างๆ (Chronology) ในรูปแบบบูรณาการ คือ ความสัมพันธ์ของความเป็นเหตุเป็นผลซึ่งกันและกัน

๓.๖.๔ จัดทำตารางเพื่อแยกข้อมูลให้เป็นระบบ ทั้งที่เป็นประเภทคำ ความคิด ความเชื่อ เพื่อการวิเคราะห์เพื่อสร้างข้อสรุปต่อไป ซึ่งการจัดทำตารางนี้ ผู้วิจัยได้จึงได้จัดข้อมูลให้เป็นข้อมูลเชิงปริมาณเพื่อการวิเคราะห์ด้วยสถิติเชิงพรรณนาอย่างง่าย เช่น ความถี่ (Frequency) ความร้อยละ (Percentage) และจัดลำดับความสำคัญของแต่ละหัวข้อ โดยกำหนดให้เป็นลำดับ ๑ ที่มีความสำคัญมากที่สุด รองลงมาที่ ๒ ที่ ๓ และน้อยที่สุดตามลำดับ และทำให้เป็นข้อมูลเชิงคุณภาพด้วยการนำเสนอ ในประเด็นที่เชื่อมโยงกับวัตถุประสงค์ของการวิจัยและกรอบแนวคิดในการวิจัย

๓.๗ การนำเสนอผลการวิจัย

๓.๗.๑ การนำเสนอผลการวิจัย การวิจัยเชิงคุณภาพ ที่ได้ทำการศึกษาข้อมูลจากเอกสาร การสังเกตการณ์ การสัมภาษณ์ การสนทนากลุ่ม แล้วนำข้อมูลที่ได้นำเสนอในลักษณะพรรณนาวิเคราะห์

๓.๗.๒ นำเสนอผลการวิจัยเสนอต่อคณะกรรมการควบคุมวิทยานิพนธ์ เพื่อตรวจสอบความถูกต้องของผลการวิจัย

๓.๗.๓ นำข้อเสนอแนะของคณาจารย์มาปรับปรุงแก้ไขเพื่อความสมบูรณ์ และเสนอต่อบัณฑิตวิทยาลัยมหาวิทยาลัยมหาจุฬาราชวิทยาลัยต่อไป

บทที่ ๔

สภาพพื้นที่ที่ศึกษา

เนื่องจากการวิจัยเรื่อง “ประสิทธิภาพวิธีเผยแพร่ธรรมของพระนักจัดรายการวิทยุในเขตกรุงเทพมหานคร” นี้เป็นการวิจัยเชิงคุณภาพ (Qualitative Research) ใช้ทฤษฎีการวิจัยแบบคุณภาพตามหลักเกณฑ์ของการวิจัยเชิงคุณภาพ ต้องมีพื้นที่เป้าหมายที่ชัดเจน ผู้วิจัยได้ใช้พื้นที่กรุงเทพมหานคร เป็นพื้นที่เป้าหมาย โดยมีรายละเอียดดังนี้

๔.๑ ประวัติกรุงเทพมหานคร

กรุงเทพมหานคร เป็นเมืองหลวงของประเทศไทย เป็นศูนย์กลางเศรษฐกิจ สังคม และการเมืองของประเทศ อีกทั้งยังมีประชากรอาศัยอยู่หนาแน่น สังคมของกรุงเทพมหานคร จึงเป็นแหล่งรวมของปัญหา มีความสลับซับซ้อนมากแตกต่างไปจากสภาพทั่วไปของจังหวัดอื่น ๆ ของประเทศไทย โดยมีอาณาเขตติดต่อกับจังหวัดใกล้เคียง ดังนี้

ทิศเหนือ	ติดต่อกับจังหวัดนนทบุรี และปทุมธานี
ทิศใต้	ติดต่อกับจังหวัดสมุทรปราการ สมุทรสาคร
ทิศตะวันออก	ติดต่อกับจังหวัดฉะเชิงเทรา
ทิศตะวันตก	ติดต่อกับจังหวัดนครปฐม ^๑

กรุงเทพมหานคร หรือ บางกอก เป็นเมืองหลวงของประเทศไทย เริ่มก่อตั้งภายหลังจากที่พระบาทสมเด็จพระพุทธยอดฟ้าจุฬาโลกทรงครองราชย์ปราบดาภิเษก เป็นปฐมกษัตริย์แห่งราชวงศ์จักรี เมื่อวันที่ ๖ เมษายนเดือนห้า แรม ๙ ค่ำ ปีมะเส็ง พุทธศักราช ๒๓๒๕ พระองค์ได้โปรดฯ ให้สร้างพระราชวังทางคู่งแม่น้ำปากตะวันออกเนื่องจากเป็นชัยภูมิที่ดีกว่ากรุงธนบุรีเพราะมีแม่น้ำเจ้าพระยาเป็นแนวคูเมืองทางด้านตะวันตกและด้านใต้อาณาเขตของกรุงเทพฯ ในชั้นแรกถือเอา

^๑กิตติพัฒน์ อินทรนิโลด, “การศึกษาความพึงพอใจของประชาชนที่มีต่อการให้บริการของเจ้าหน้าที่ผู้ปฏิบัติงานด้านทะเบียนราษฎร และบัตรประจำตัวประชาชนศึกษาเฉพาะกรณีลำ ำนักงานเขตคลองเตย”, ปัญหาพิเศษตามหลักสูตรรัฐประศาสนศาสตรมหาบัณฑิต, (บัณฑิตวิทยาลัย : มหาวิทยาลัยบูรพา), ๒๕๔๓, หน้า ๑.

แนวคูเมืองเดิมฝั่งตะวันออกของกรุงธนบุรี คือ แนวคลองหลอด ตั้งแต่ปากคลองตลาดจนออกสู่แม่น้ำเจ้าพระยาบริเวณสะพานพระปิ่นเกล้า เป็นบริเวณเกาะรัตนโกสินทร์ มีพื้นที่ประมาณ ๑.๘ ตารางกิโลเมตร บริเวณที่สร้างพระราชวังนั้น เดิมเป็นที่อยู่อาศัยของพระยาราชเศรษฐีและชาวจีน ซึ่งได้โปรดให้ย้ายไปอยู่ที่สำเพ็ง ในการก่อสร้างพระราชวัง โปรดให้พระยาธรรมมาธิบดีกับพระยาวิจิตรนาวิ เป็นแม่กองคุมการก่อสร้าง ได้ตั้งพิธียกเสาหลักเมือง เมื่อวันอาทิตย์ เดือน ๖ ขึ้น ๑๐ ค่ำ ย่ำรุ่งแล้ว ๕๔ นาที (๒๑ เมษายน ๒๓๒๕) พระราชวังแล้วเสร็จเมื่อ พุทธศักราช ๒๓๒๘ จึงได้จัดให้มีพิธีบรมราชาภิเษกตามแบบแผนรวมทั้งงานฉลองพระนคร โดยพระราชทานนามพระนครใหม่ ว่า “กรุงเทพมหานคร บวรรัตนโกสินทร์ มหินทรายุธยาหมหาดิลกภพนพรัตน์ราชธานีบุรีรมย์ อุดมราชนิเวศน์มหาสถาน อมรพิมานอวตารสถิต สักกะทัตติยวิษณุกรรมประสิทธิ์” ต่อมาในสมัยพระบาทสมเด็จพระจอมเกล้าเจ้าอยู่หัวทรงเปลี่ยนคำว่า “บวรรัตนโกสินทร์” เป็น “อมรรัตนโกสินทร์” และในสมัยจอมพลถนอม กิตติขจร เป็นนายกรัฐมนตรี ได้รวมจังหวัดธนบุรีเข้าไว้ด้วยกันกับกรุงเทพฯ แล้วเปลี่ยนชื่อเป็น “กรุงเทพมหานคร” เมื่อวันที่ ๑๕ ธันวาคม พุทธศักราช ๒๕๑๕^๒

๔.๒ ระบบการดำเนินงานสถานีวิจัยกระจายเสียง

๔.๒.๑ โครงสร้าง

สถานีวิจัยในประเทศไทยไม่นับวิทยุชุมชนมีจำนวน ๕๒๔ สถานี โดยมีพื้นที่กระจายเสียงครอบคลุมกว่าร้อยละ ๘๘ ของประเทศ ในจำนวนนี้ มีสถานีวิจัยระบบเอฟเอ็ม ๓๑๓ สถานี สถานีวิจัยระบบเอเอ็ม ๒๑๑ สถานี โดยในเขตกรุงเทพฯมีสถานีวิจัยระบบเอฟเอ็ม ๔๐ สถานี และระบบเอเอ็ม ๓๘ สถานี

ในปัจจุบัน คลื่นความถี่วิทยุกระจายเสียงอยู่ภายใต้การดูแลของหน่วยงานราชการและรัฐวิสาหกิจประมาณ ๒๐ แห่ง โดยโครงสร้างการดำเนินงานเพื่อใช้ประโยชน์จากคลื่นความถี่ของหน่วยราชการและรัฐวิสาหกิจดังกล่าวแบ่งออกเป็น ๒ ลักษณะ คือ หน่วยงานราชการหรือรัฐวิสาหกิจเป็นผู้ดูแลและบริหารจัดการเอง ซึ่งมักจะมีรูปแบบการบริหารจัดการที่กำหนดคนโยบายด้านเนื้อหาจากส่วนกลาง หรือ หน่วยงานราชการหรือรัฐวิสาหกิจเป็นผู้ดูแลและให้บุคคลภายนอกบริหารจัดการ โดยเมื่อจัดสรรเวลา หรือ สัมภาษณ์แก่บุคคลภายนอกแล้ว หน่วยงานรัฐจะไม่เข้าไปยุ่งเกี่ยวในการดำเนินงานทางด้านธุรกิจเอกชน แต่จะดูแลเฉพาะในด้านนโยบายหลัก ๆ เท่านั้น

^๒วิทยาลัยสารพัดช่างสี่พระยา, รายงานข้อมูลเศรษฐกิจและสังคม ประจำปีการศึกษา ๒๕๔๘, (กรุงเทพมหานคร : วิทยาลัยสารพัดช่างสี่พระยา, ๒๕๔๘), หน้า ๘๒.

การจัดการในลักษณะดังกล่าวทำให้บริษัทเอกชน ที่ต้องการเข้ามาดำเนินธุรกิจกระจายเสียงจะต้องได้รับอนุญาตจากหน่วยงานของรัฐ สัญญาการดำเนินงานวิทยุส่วนใหญ่ในช่วงหลังจะมีระยะเวลาสั้นประมาณ ๑ - ๒ ปี ตามมติคณะรัฐมนตรีเมื่อปี พ.ศ. ๒๕๔๑ ที่มีขึ้นเพื่อรองรับการปฏิรูปสื่อตามรัฐธรรมนูญ

สถานีวิทยุแต่ละแห่งจะมีรัศมีการออกอากาศโดยเฉลี่ยประมาณ ๕๐ - ๖๐ กิโลเมตร ขึ้นอยู่กับกำลังของเครื่องส่ง ความสูงของเสาส่งสัญญาณและการรบกวนกันของคลื่น ในอดีตตลาดวิทยุส่วนใหญ่ ถูกแบ่งแยกออกตามพื้นที่ทางภูมิศาสตร์ โดยการดำเนินรายการของนักจัดรายการวิทยุส่วนใหญ่จะเป็น ไปอย่างอิสระ ผู้จัดรายการ ไม่มีค่ายหรือสังกัดเหมือนเช่นที่เป็นอยู่ในปัจจุบัน ต่อมาเมื่อเทคโนโลยีการกระจายเสียงได้รับการพัฒนาขึ้นและรูปแบบการดำเนินการธุรกิจเปลี่ยนไป ได้มีการนำเอาสถานีวิทยุในพื้นที่ต่าง ๆ ทั่วประเทศมารวมกันเป็นเครือข่าย เพื่อให้รัศมีการกระจายเสียงครอบคลุมพื้นที่ได้มากขึ้น การเปลี่ยนแปลงนี้เกิดขึ้นพร้อมกับการเกิดขึ้นของกลุ่มทุนวิทยุระดับชาติ

สำหรับการดำเนินงานของธุรกิจวิทยุในเขตกรุงเทพฯ มีลักษณะของการผนวกกัน ในแนวคิดระหว่างสถานีกับผู้ผลิตรายการที่ชัดเจนมาก เช่น บริษัท แกรมมี่และบริษัท อาร์เอส ซึ่งอยู่ในธุรกิจเพลง ได้เข้ามาประกอบการในตลาดวิทยุ ทำให้สามารถใช้ประโยชน์จากสื่อวิทยุในการสนับสนุนธุรกิจเพลงในสังกัด โดยการเปิดเพลง และการจัดกิจกรรมของนักร้องนักแสดงในสังกัด การนำเพลงใหม่มาเผยแพร่ก่อนสถานีอื่น เช่นเดียวกับ กรณีของสถานีข่าว ซึ่งพบการผลิตร่วมกันระหว่างสถานีวิทยุกับสำนักข่าวในเครือ เช่น ศูนย์ข่าวเนชั่นที่ร่วมกับบริษัทสมาร์ทบอมบ์ ศูนย์ข่าวแปซิฟิก ร่วมกับบริษัทแปซิฟิก คอร์ปอเรชั่น เป็นต้น

๔.๒.๒ การจัดเนื้อหารายการ

สถานีวิทยุในกรุงเทพฯ ส่วนใหญ่ จะดำเนินงานในลักษณะฟอร์แมตสเดชั่น (Format Station) คือ เสนอเนื้อหาที่มีเอกลักษณ์ที่เด่นชัด สถานีที่นำเสนอเนื้อหาผสมผสานกันระหว่างสาระและความบันเทิงภายในคลื่นเดียวกัน ดังเช่น สถานีวิทยุในต่างจังหวัดมีจำนวนลดลง สัดส่วนรายการบันเทิงต่อรายการข่าวสารและสาระโดยรวมในเขตกรุงเทพฯ มีประมาณ ๗๐ : ๓๐ อย่างไรก็ตามการดำเนินงานของสถานียังคงเป็นไปตามประกาศของสำนักงานเจ้าพนักงานผู้ออกใบอนุญาต กรมประชาสัมพันธ์ ในเรื่องการกำหนดสัดส่วนเวลาออกอากาศรายการวิทยุกระจายเสียงและวิทยุโทรทัศน์

๑. สัดส่วนของรายการประเภทข่าวและความรู้ ไม่ต่ำกว่าร้อยละ ๒๕
๒. สัดส่วนรายการประเภทความบันเทิง ไม่เกินร้อยละ ๕๘
๓. สัดส่วนการโฆษณาและการบริหารธุรกิจ ไม่เกินร้อยละ ๑๗

ส่วนของการโฆษณาและการบริการธุรกิจนั้น สถานีวิทยุกระจายเสียงสามารถโฆษณาและ
บริการธุรกิจได้ไม่เกินชั่วโมงละ 12 นาที แต่เมื่อรวมเวลาโฆษณาและการบริการธุรกิจตลอดทั้งวัน
เฉลี่ยแล้วต้องไม่เกินชั่วโมงละ 10 นาที กฎเกณฑ์ดังกล่าวจะอยู่ในความรับผิดชอบของนายสถานี
วิทยุแต่ละสถานี อย่างไรก็ตาม ด้วยลักษณะของฟอร์แมตสดะชั้นที่เป็นอยู่ในปัจจุบัน ทำให้สัดส่วน
ของการนำเสนอเนื้อหารายการไม่เป็นไปตามกฎเกณฑ์ โดยบางสถานี ใช้เวลาในการโฆษณาและ
การบริการธุรกิจ เกินกว่าที่กำหนดไว้

สำหรับรายการที่ออกอากาศทางสถานีเอฟเอ็มในเขตกรุงเทพฯ โดยเฉลี่ยมีสัดส่วนรายการ
บันเทิงมากที่สุด รองลงมาเป็นรายการข่าว และรายการสาระ หากแยกพิจารณาตามหน่วยราชการ
ต้นสังกัดจะพบว่า การดำเนินการวิทยุภายใต้คลื่นของกองทัพส่วนใหญ่จะมีสัดส่วนของรายการ
บันเทิงมากที่สุด และรายการข่าวสารและสาระมีสัดส่วนที่รองลงมา

นอกจากนี้ ความไม่ชัดเจนในการแบ่งประเภทรายการสาระและรายการบันเทิงออกจากกัน
ทำให้การควบคุมสัดส่วนรายการขาดแนวทางที่ชัดเจน พบว่ารายการวิทยุเอฟเอ็ม หลายสถานีมี
สัดส่วนรายการประเภทบันเทิงสูงกว่าเกณฑ์มาก ด้วยข้อจำกัดที่ระบุว่ารายการวิทยุสามารถ
โฆษณาได้ไม่เกินชั่วโมงละ ๑๒ นาที รายการที่ได้รับความนิยมสูงที่มีโฆษณาเต็มที่แล้ว จึงต้องหา
วิธีการอื่นในการหารายได้้นอกจากการขายสปอตโฆษณา แนวทางที่หลายสถานีใช้ ก็คือการจัด
แผนการโฆษณาประชาสัมพันธ์ให้กับลูกค้าในรูปของชุดโฆษณา (package) ซึ่งอาจประกอบไป
ด้วยการใช้สปอตโฆษณาแบบปกติ การประชาสัมพันธ์สินค้าโดยนักจัดรายการ การจัดกิจกรรม
ทั้งในและนอกสถานที่ รวมไปถึงการจัดกิจกรรมเสริมอื่นๆ แอบแฝงอยู่ในการนำเสนอเนื้อหา
รายการด้วย

๔.๒.๓ ด้านธุรกิจ

สถานีวิทยุระบบเอฟเอ็ม ในเขตกรุงเทพฯ มีต้นทุนหลักมาจากต้นทุนค่าเช่าเวลา ปัจจุบัน
อัตราค่าเช่าสถานีจะอยู่ที่ประมาณ ๑,๕๐๐,๐๐๐ - ๓,๐๐๐,๐๐๐ บาท/สถานี/เดือน และคิดเป็น
สัดส่วนประมาณร้อยละ ๓๐ - ๕๐ ของต้นทุนทั้งหมด ส่วนต้นทุนอื่น ๆ นั้น จะแตกต่างกันตาม
ประเภทของรายการ กล่าวคือรายการข่าวสารและสาระจะมีต้นทุนการผลิตสูงกว่ารายการเพลง
เนื่องจากต้องจ้างนักข่าวหรือวิทยากร ต้นทุนจึงอาจเป็นอีกปัจจัยหนึ่งที่ทำให้ผู้ประกอบการมี
แนวโน้มที่จะผลิตรายการบันเทิงมากกว่ารายการสาระ นอกเหนือไปจากการมีโอกาสได้รับความ
นิยมที่สูงกว่าอยู่แล้ว

ในด้านของธุรกิจความบันเทิง สถานีวิทยุระบบเอฟเอ็มในกรุงเทพฯ โดยเฉพาะสถานีวิทยุ
ที่อยู่ในเครือของธุรกิจบันเทิง มีแนวโน้มที่จะเปิดเพลงของบริษัทในเครือมากกว่าจะเปิดเพลงที่
ได้รับความนิยม พฤติกรรมดังกล่าวทำให้ธุรกิจเพลงซึ่งเป็นธุรกิจหลักของกลุ่มได้ประโยชน์มาก

จากการใช้สื่อวิทยุเป็นเครื่องมือในการสนับสนุน โดยจะมีการจัดกิจกรรมที่เป็นการเกี่ยวพันกันด้วย เช่น การจัดช่วงเวลาประชาสัมพันธ์งานเพลงชุดใหม่ของค่ายเพลง โดยเชิญนักร้องนำเข้ามาพูดคุย ในรายการ การเปิดเพลงในชุดที่เพิ่งวางจำหน่ายก่อนสถานีอื่น หรือการจัดกิจกรรม เพื่อประชาสัมพันธ์ธุรกิจในเครือ เช่น จัดกิจกรรมการท่องเที่ยวไปพร้อมกับนักร้องของค่าย และการ จัดคอนเสิร์ต เป็นต้น ส่วนศิลปินอิสระซึ่งไม่ได้สังกัดค่ายเพลง การนำเพลงไปเปิดในสถานีวิทยุ นั้น มักจะมีต้นทุนที่สูงมาก อาจจะต้องมีการจ้างสถานีวิทยุให้เปิดเพลงให้ [๕]

อาจกล่าวได้ว่า ในปัจจุบันนี้ สื่อวิทยุได้เข้ามามีบทบาทต่อสังคมมากขึ้น และมีได้เป็นเพียง เครื่องมือทางการเมืองดังเช่นในอดีต แต่ในปัจจุบันนี้ สื่อวิทยุกลายเป็นเครื่องมือของระบบทุนนิยม มากขึ้น และสื่อวิทยุก็ได้มีเพียงการกระจายเสียงผ่านทางหน้าปัดวิทยุเท่านั้น หากแต่ยังมีกิจกรรม การสื่อสารในทางอื่น เพื่อให้สอดคล้องกับสภาพสังคมในปัจจุบัน

๔.๒.๔ รูปแบบของรายการวิทยุ

๑. รูปแบบรายการวิทยุกระจายเสียงเพื่อข่าวสาร

รูปแบบการจัดรายการวิทยุกระจายเสียงเพื่อข่าวสาร หรือ รายการข่าว สามารถจัดทำได้ หลายรูปแบบ ดังนี้

๑) รูปแบบการอ่านข่าว

เป็นรูปแบบที่นิยมจัดทำกันทั่วไป รูปแบบรายการข่าวประเภทนี้ มีวัตถุประสงค์เพียง แจ้งให้ผู้ฟังทราบถึงเหตุการณ์ที่เกิดขึ้นในแต่ละวัน โดยจะมีการรายงานข่าวในพระราชสำนัก ข่าวจากคณะรัฐมนตรี หรือนักคิดสำคัญ ข่าวภายในประเทศทั่ว ๆ ไป ข่าวท้องถิ่น ข่าวต่างประเทศ ข่าวพยากรณ์อากาศ และข่าวกีฬา โดยจะมีความยาวประมาณ ๑๕ -๓๐ นาที นอกจากนั้นก็อาจจะมี การนำเสนอในรูปแบบของข่าวสั้น ในหลายๆช่วงเวลาของแต่ละวัน

๒) รูปแบบการรายงานข่าว

รูปแบบรายการนี้ จะเกิดเมื่อมีเหตุการณ์ใหม่ ๆ เกิดขึ้น ก็จะมีการรายงานมาจากสถานที่จริง โดยผู้รายงานจะรวบรวมเหตุการณ์ที่เกิดขึ้น โดยเรียงลำดับเหตุการณ์มารายงานให้กับผู้ฟัง บางครั้ง ก็อาจจะมีเสียงที่เกิดขึ้นจากสถานที่เกิดเหตุมาออกอากาศด้วย

๓) รูปแบบการวิเคราะห์ข่าว

เป็นการจัดรายการที่มุ่งเสนอเรื่องราวที่ลึกซึ้ง โดยการนำเหตุการณ์ที่เกิดขึ้นมาวิเคราะห์ ทั้งเบื้องหน้าเบื้องหลังของเหตุการณ์ และยังชี้ให้เห็นถึงข้อดี และข้อเสียของเหตุการณ์นั้นด้วย ส่วนเรื่องของข่าวที่นำมาวิเคราะห์นั้น มักจะเป็นเรื่องที่กระทบกับคนส่วนใหญ่ เกิดขึ้นใหม่ และยังคงอยู่ในความสนใจของผู้ฟัง

๔) รูปแบบการวิจารณ์ข่าว

เป็นการนำข่าวใดข่าวหนึ่งมาติชม วิจารณ์ หรือแสดงความคิดเห็น แต่จะต้องอยู่บนพื้นฐานของความเป็นจริง

๕) รูปแบบการบรรยายเหตุการณ์

มักจะทำในกรณีที่เกิดเหตุสำคัญ หรือ โอกาสพิเศษที่ควรเผยแพร่ต่อประชาชนทันที เช่น การถ่ายทอดงานพระราชพิธี การบรรยายเหตุการณ์นั้น ผู้บรรยายสามารถความรู้หรือความคิดเห็นลงไปได้ จึงแตกต่างจากรายงานข่าว

๖) รูปแบบรายการข่าวประกอบเสียง

เป็นการรายงานข่าว โดยใช้เสียงจริงจากแหล่งข่าว และอาจมีการสัมภาษณ์จากบุคคลที่ตกเป็นข่าวด้วย

๗) รูปแบบนิตยสารข่าว

เป็นการรายงานข่าวที่ประกอบด้วยข่าวหลายชิ้น ที่มีหัวข้อต่างกัน และแต่ละข่าวก็เป็นข่าวที่น่าสนใจ ข่าวแต่ละข่าวนั้นมีจุดเด่นที่แตกต่างกัน โดยจะเน้นถึงความหลากหลายของเนื้อหาข่าว และแต่ละข่าวต้องมีการเชื่อมโยงกันให้เกิดเอกภาพด้วย

๒. รูปแบบรายการวิทยุกระจายเสียงเพื่อความรู้

รายการวิทยุกระจายเสียงที่มุ่งให้ความรู้และการศึกษา หมายถึงรายการที่จัดขึ้นเพื่อส่งเสริมวิชาการ วัฒนธรรม การดำเนินชีวิตของเยาวชนและประชาชน โดยมีการจัดทำได้หลายรูปแบบ ดังนี้

๑) การบรรยาย

เป็นรายการเพื่อการศึกษาที่มุ่งให้เนื้อหาความรู้แก่ผู้ฟังเฉพาะกลุ่ม โดยมีประเด็นที่แน่ชัด ไม่ซับซ้อน โดยจะมีผู้มาบรรยายในประเด็นนั้น ๆ และเนื้อหาที่บรรยายควรมีความยาวเกินไป เพราะการบรรยายเป็นการพูดอยู่คนเดียว อาจทำให้เกิดความเบื่อหน่าย

๒) รายการบทความ

เป็นรายการที่นำเนื้อหาที่เขียนขึ้นเป็นบทความ มาอ่านทางวิทยุ โดยการนำเสนอสาระ และความคิดเห็น บทความที่นิยมนำเสนอทางวิทยุมีหลายประเภท ดังนี้ บทความเชิงสาระ, บทความเชิงแสดงความคิดเห็น, บทความเชิงวิจารณ์, บทความที่เล่าเรื่อง หรือเชิญชวน, บทความเชิงโต้ข้อขัดแย้ง, บทความเกี่ยวกับบุคคล

๓) รายการพูดคุยกับผู้ฟัง

เป็นรายการที่มีผู้พูดเพียงคนเดียวพูดคุยกับผู้ฟัง เสมือนว่าผู้ฟังเป็นคู่สนทนาเพียงแต่ไม่มีโอกาสพูดโต้ตอบ ความสำเร็จของรายการประเภทนี้ขึ้นอยู่กับความสามารถของผู้พูดว่าจะสามารถพูดให้น่าสนใจ พูดให้เข้าใจ หรือพูดให้ผู้ฟังรู้สึกมีส่วนร่วมได้มากเพียงใด

๔) รายการสนทนา

เป็นรายการสนทนาในเรื่องใดเรื่องหนึ่งระหว่างผู้ร่วมรายการตั้งแต่ ๒ คนขึ้นไป มีผู้ดำเนินรายการควบคุมการสนทนาให้อยู่ในขอบเขตของเรื่องและเวลา สามารถแสดงความคิดเห็นร่วมไปกับการสนทนาได้ด้วย รวมทั้งการสนทนา ความยาวรายการ ประมาณ ๕ - ๓๐ นาที มีบรรยากาศที่เป็นกันเองมากกว่ารายการสัมภาษณ์

๕) รายการสัมภาษณ์

เป็นรายการพูดคุยกันในลักษณะการซักถามและตอบปัญหาหรือแสดงความคิดเห็นระหว่างบุคคล ๒ คนขึ้นไป โดยมีผู้ซักถามคือ ผู้สัมภาษณ์คนหนึ่ง ส่วนผู้ตอบคำถามหรือผู้ถูกสัมภาษณ์ แบ่งเป็น การสัมภาษณ์แบบเป็นทางการ การสัมภาษณ์แบบกึ่งทางการ และการสัมภาษณ์แบบไม่เป็นทางการ

๖) รายการอภิปราย

เป็นรายการที่ผู้ร่วมรายการมาแลกเปลี่ยนความคิดเห็นกันในเรื่องใดเรื่องหนึ่ง มีผู้ดำเนินรายการเป็นผู้ควบคุมให้รายการดำเนินไปตามขอบเขตที่วางไว้ ทำหน้าที่นำการอภิปราย เน้นหรือสรุปความเห็นของผู้ร่วมอภิปรายเท่านั้น ต้องไม่ร่วมแสดงความคิดเห็นในการอภิปราย

๗) รายการสารคดี

เป็นรายการที่เสนอเรื่องราวเฉพาะเรื่องใดเรื่องหนึ่งอย่างละเอียดเจาะลึกตลอดรายการ ด้วยวิธีการนำเสนอที่รายการหลากหลาย เพื่อมิให้ผู้ฟังเกิดความเบื่อและสามารถดึงดูดความสนใจของผู้ฟังได้ตลอดรายการ เรียกได้ว่า เป็นการเสนอเรื่องราวเพียงหัวข้อเรื่องเดียวอย่างละเอียด ด้วยรูปแบบการนำเสนอรายการแบบหลากหลาย ขณะเดียวกันก็ต้องมีสิ่งเชื่อมโยงกันให้มีเอกภาพ โดยทั่วไปการนำเสนอรายการสารคดีมี ๒ รูปแบบ คือ มีผู้บรรยายเป็นผู้เล่าประกอบกับเทปแทรกที่มีการบันทึกไว้ล่วงหน้าแล้วและแบบเล่าเรื่อง ด้วยการใส่เทปแทรกต่อเนื่อง โดยไม่ใช้ผู้บรรยาย ประเภทของสารคดี มีทั้ง สารคดีทั่วไป สารคดีท่องเที่ยว สารคดีเนื่องใน โอกาสพิเศษ และสารคดีเชิงข่าว

๘) รายการถาม - ตอบปัญหา

เป็นรายการที่เปิดโอกาสให้ผู้ฟัง เข้ามາดตอบปัญหาในห้องส่งในลักษณะของการแข่งขันกัน หรือการใช้จดหมาย หรือโทรศัพท์ โดยผู้จัดรายการจะตอบปัญหาหรือไขข้อข้องใจต่าง ๆ ทาง

วิทยุ นอกจากจะเกิดประโยชน์สำหรับผู้ถามเองแล้ว ยังทำให้ผู้ฟังอื่นๆ ที่มีปัญหาคล้ายกัน ได้รับประโยชน์ไปด้วย

๓. ลักษณะของห้องส่ง ห้องบันทึกเสียงของการดำเนินรายการวิทยุ

ในลักษณะของการดำเนินรายการวิทยุ นั้นมี ๒ วิธี คือ

๑. การดำเนินรายการการสด คือ ผู้ที่เป็นนักจัดรายการจัดรายการสดที่สถานีวิทยุแห่งนั้น ๆ

ข้อดี นักจัดรายการสามารถที่จะบอกข่าวสารให้กับผู้ฟังในขณะนั้นได้เลย เช่น ตอนนี้อยู่ที่ไหน หรือขณะที่ดำเนินรายการอยู่ต้องการรายงานความเคลื่อนไหว ทางโทรศัพท์เราก็สามารถที่จะบอกได้ เราสามารถรายงานความเคลื่อนไหวได้ทันที หรือเวลารับโทรศัพท์ ก็สามารถสื่อกับผู้ฟังได้ทันที สามารถเปิดเพลงตามคำขอได้ทันที

ข้อเสีย เวลาที่มีข้อผิดพลาดไม่สามารถแก้คำพูดได้ ถือว่าพูดออกอากาศไปแล้ว คนฟังได้ยินตอนนั้นเลย หรือบางครั้งประกาศเพลงนั้นไปแล้ว แต่เจ้าหน้าที่ควบคุมเสียง เปิดเพลงผิดก็ต้องแก้ปัญหาเฉพาะหน้าตอนนั้น ๆ ให้ผ่านไปด้วยดี

๒. การดำเนินรายการโดยการบันทึกเทป การดำเนินรายการลักษณะนี้เหมาะสำหรับผู้ที่มีเวลาไม่แน่นอน หรือบางครั้ง เราเดินทางไปติดต่อธุรกิจเราก็สามารถบันทึกเทปไว้ แล้วก็ส่งเทปไปออกอากาศได้

ข้อดี การบันทึกเทปบางครั้งเราพูดผิด เราก็สามารถที่จะลบคำพูดนั้นออกไปแล้วก็บันทึกใหม่อีกครั้งก็ได้ จนกว่าจะได้คุณภาพที่เราพอใจ

ข้อเสีย ในการบันทึกเทปนั้นเราไม่สามารถจะให้ข้อมูล หรือข่าวสารที่เกิดขึ้นในเวลานั้นได้ หรือ ไม่สามารถติดต่อกับผู้ฟังได้โดยตรงในเวลานั้น เช่น การโทรศัพท์

๔. คุณค่าของวิทยุกระจายเสียง

๑. สามารถส่งคลื่นกระจายเสียงไปได้ไกลทุกหนทุกแห่ง ผู้รับจึงสะดวกสามารถจะเปิดเครื่องรับฟังได้ทุกสถานี คลื่นวิทยุที่ใช้สำหรับส่งวิทยุกระจายเสียงมีหลายขนาดคลื่น เช่น LW SW MW หรือ AM FM ซึ่งคลื่นแต่ละอย่างมีคุณสมบัติต่างกัน สามารถเลือกใช้ตามความเหมาะสมกับระยะทางหรือพื้นที่ของกลุ่มเป้าหมาย เช่น คลื่นสั้น (SW) สามารถส่งไปได้ไกลมากเป็นพิเศษ แม้จะอยู่คนละซีกโลกก็สามารถรับได้ ไม่จำกัดทั้งระยะทางและสิ่งกีดขวาง ผลดีในแง่การสื่อสารก็คือทำให้สามารถถ่ายทอดความรู้ข่าวสารไปสู่ผู้รับได้พร้อมกันจำนวนมาก

๒. ส่งข่าวสารได้รวดเร็วกว่าสื่ออื่นทุกประเภท เนื่องจากงานจัดรายการวิทยุสามารถทำได้โดยง่าย ใช้คนเพียงคนเดียวก็สามารถพูดหรือเปิดเทปออกอากาศได้ทันที ซึ่งสถานีวิทยุต่าง ๆ มีความพร้อมอยู่ตลอดเวลา วิทยุจึงมีความเหมาะสมอย่างยิ่งสำหรับการเสนอรายการประเภทข่าว ซึ่งต้องการความรวดเร็วในการนำเสนอ

๓. มีกำลังชักชวนสูงใจสูง แม้ว่าวิทยุเป็นสื่อที่มีเพียงเสียงอย่างเดียวแต่ด้วยอำนาจของเสียง คำพูด เทคนิคของวิทยุ และความสามารถของผู้จัดรายการ ซึ่งส่วนใหญ่มีทักษะในการพูดเป็นอย่างดี สามารถพูดให้ผู้ฟังเข้าใจได้ชัดเจน พูดให้ผู้ฟังรู้สึกเหมือนได้เห็นภาพ และคำพูดมีอิทธิพลในการชักชวนใจสูง เป็นสื่อที่ใช้ได้ดีกับรายการหลายประเภท เช่น ข่าว ละคร การพูดบรรยายดนตรี เพลง การโฆษณาสินค้า ฯลฯ

๔. ความสะดวกและง่ายต่อการรับ อาจใช้เครื่องรับวิทยุขนาดเล็ก รับสัญญาณวิทยุในสถานที่ใด ๆ ก็ได้ เช่น ในบ้าน รถยนต์ สำนักงาน รับฟังได้ตลอดเวลาโดยไม่จำเป็นต้องมีความตั้งใจเป็นพิเศษ อาจฟังวิทยุไปพร้อมกับการทำงานอื่นๆ วิทยุจึงเป็นสื่อที่ใช้ได้ทุกเวลาทุกโอกาส

๕. เป็นสื่อมวลชนที่ผู้รับเสียค่าใช้จ่ายน้อยที่สุด ไม่ว่าจะใช้วิทยุเพื่อรับรู้ข่าวสารหรือเพื่อความบันเทิงก็ตาม ผู้รับลงทุนครั้งแรกสำหรับเครื่องรับวิทยุเพียงครั้งเดียว ก็สามารถรับฟังสิ่งต่าง ๆ ได้ตลอดไป มีรายการของสถานีวิทยุต่าง ๆ ให้รับฟังเป็นจำนวนมาก ผู้นิยมฟังเพลงทางวิทยุก็ไม่จำเป็นต้องเสียค่าใช้จ่ายสำหรับการซื้อเทปหรือแผ่นเสียงต่าง ๆ เพราะวิทยุกระจายเสียงมีรายการประเภทนี้มากเป็นพิเศษแทบทุกสถานี

๖. ปริมาณและคุณภาพของวิทยุกระจายเสียง ด้านปริมาณมีสถานีวิทยุต่าง ๆ ออกอากาศอยู่เป็นจำนวนมาก เฉพาะสถานีวิทยุในประเทศไทย รวมทุกภูมิภาคแล้วมีจำนวนหลายร้อยสถานี แต่ละภูมิภาคก็สามารถรับได้หลายสิบสถานี จึงเปิดโอกาสให้เลือกรับฟังได้อย่างกว้างขวาง ด้านคุณภาพปัจจุบันมีการส่งกระจายเสียงวิทยุในระบบสเตอริโอ คุณภาพเสียงชัดเจนเป็นพิเศษ จึงมีผู้นิยมฟังรายการประเภทเพลง หรือดนตรีทางวิทยุกันมาก

๗. ส่งเสริมการเรียนรู้ด้านภาษา จากการฟังรายการทุกประเภท รายวิทยุส่วนใหญ่จะใช้ภาษาถูกต้องตามหลักภาษาและแบบแผนของทางราชการ

๘. ให้ผู้ฟังเกิดความเข้าใจอย่างลึกซึ้ง โดยอาศัยเทคนิคของวิทยุ เช่น การพูดจูงใจการใช้เสียงดนตรี เสียงประกอบ การเสนอข่าว ฯลฯ

๙. เปิดโอกาสให้นำวิทยากร ผู้มีชื่อเสียง หรือ ผู้ชำนาญการสอน ถ่ายทอดความรู้ไปสู่ผู้รับจำนวนมากพร้อมกัน

๑๐. ปลูกฝังความรู้สึกด้านคุณธรรม ค่านิยมต่าง ๆ ได้ดี เช่น ความรักชาติตลอดจนค่านิยมทางศาสนาและจริยธรรมต่าง ๆ

๑๑. คุณสมบัติด้านเสียงของวิทยุเหมาะสมอย่างยิ่งสำหรับการสอนด้านภาษา ขับร้องดนตรี

๑๒. ส่งเสริมการศึกษาตามอัธยาศัย เนื่องจากสามารถรับฟังได้ทุกเวลา ทุกสถานที่

๔.๒.๕ กฎหมายที่เกี่ยวข้อง

๑. พระราชบัญญัติ

๑) พระราชบัญญัติองค์การจัดสรรคลื่นความถี่และกำกับการวิทยุกระจายเสียง วิทยุโทรทัศน์ และกิจการโทรคมนาคม พ.ศ. ๒๕๔๓

๒) พระราชบัญญัติการประกอบกิจการ โทรคมนาคม พ.ศ. ๒๕๔๔

๓) พระราชบัญญัติการประกอบกิจการ โทรคมนาคม (ฉบับที่ ๒) พ.ศ. ๒๕๔๔

๔) พระราชบัญญัติวิทยุคมนาคม พ.ศ. ๒๕๔๘

๕) พระราชบัญญัติวิทยุคมนาคม (ฉบับที่ ๒) พ.ศ. ๒๕๐๔

๖) พระราชบัญญัติวิทยุคมนาคม (ฉบับที่ ๓) พ.ศ. ๒๕๓๕

๒. กฎกระทรวง

๑) กฎกระทรวง (พ.ศ. ๒๕๔๘) ออกตามความในพระราชบัญญัติวิทยุคมนาคม พ.ศ. ๒๕๔๘

๒) กฎกระทรวง ฉบับที่ ๒๒ (พ.ศ. ๒๕๓๕) ออกตามความในพระราชบัญญัติวิทยุคมนาคม พ.ศ. ๒๕๔๘

๓) กฎกระทรวง ฉบับที่ ๒๓ (พ.ศ. ๒๕๓๖) ออกตามความในพระราชบัญญัติวิทยุคมนาคม พ.ศ. ๒๕๔๘

๔) กฎกระทรวง ฉบับที่ ๒๗ (พ.ศ. ๒๕๔๑) ออกตามความในพระราชบัญญัติวิทยุคมนาคม พ.ศ. ๒๕๔๘

๕) กฎกระทรวง กำหนดให้เครื่องวิทยุคมนาคม และสถานีวิทยุคมนาคมบางประเภทได้รับยกเว้น ไม่ต้องได้รับใบอนุญาต พ.ศ. ๒๕๔๗

๓. ระเบียบ

ระเบียบคณะกรรมการกิจการ โทรคมนาคมแห่งชาติ ว่าด้วยกิจการวิทยุสมัครเล่น พ.ศ. ๒๕๕๐ (๑๑ ต.ก. ๒๕๕๐)

๔.๓ สถานีวิทยุกระจายเสียงที่ศึกษา

๔.๓.๑ สถานีวิทยุกระจายเสียงยานเกราะ (AM ๕๔๐ และ AM ๑๓๐๕)

สถานีวิทยุยานเกราะ (AM ๕๔๐ และ AM ๑๓๐๕) เป็นสถานีวิทยุธรรมชาติสำหรับชาวพุทธ และเป็นสถานีวิทยุกระจายเสียงแห่งเดียวที่ตั้งอยู่ใจกลางเมืองหลวง ตั้งอยู่อย่างเกียดกาย บางชื่อ เป็นสถานีวิทยุที่อยู่ในกำกับลูของกองทัพบก มีพระสงฆ์มาทำหน้าที่จัดรายการธรรมตลอด ๒๔ ชั่วโมง โดยจะสลับกับรายการข่าวประจำสถานี สถานีวิทยุกระจายเสียงยานเกราะ ทั้งสองคลื่น

ความถี่ ก่อตั้งมาแล้วมากกว่า ๔๐ ปี ไม่มีประวัติที่แน่ชัด เพราะไม่มีการบันทึกเป็นเอกสารหลักฐานไว้เลย ได้ทราบจากผู้ปฏิบัติหน้าที่เป็นผู้ควบคุมรายการเท่านั้น”

สถานีแห่งนี้ จากการให้สัมภาษณ์ของเจ้าหน้าที่เก่าแก่ท่านหนึ่งซึ่งปฏิบัติงานอยู่ในกระเสียนอายุราชการ และได้เสียชีวิตไปแล้ว แต่บทสัมภาษณ์บางส่วนยังเหลืออยู่ในเอกสารสรุปได้ว่า “สถานีแห่งนี้ก่อตั้งในสมัยที่พระกิตติวุฒโฑ ยังมีชื่อเสียงและทรงอิทธิพล ท่านเป็นผู้นำในการก่อตั้ง และสามารถชักนำให้พระสงฆ์ที่มีบารมีในสภานั้นสนับสนุน หลังการก่อตั้งก็ออกอากาศเป็นรายการธรรมเป็นหลัก ครอบคลุมพื้นที่ทั่วประเทศ มีพระสงฆ์มากมายที่มีชื่อเสียงและมีความรู้ความสามารถออกอากาศ ณ สถานีวิทยุแห่งนี้ จนถึงปัจจุบันก็ยังดำเนินการลักษณะเช่นนี้อยู่ ปัจจุบันสถานีตั้งอยู่ ณ เลขที่ ๑๑๕๖ ถนนสามเสน แขวงถนนนครไชยศรี เขตดุสิต กทม. ๑๐๓๐๐

๔.๓.๒ สถานีวิทยุกองพลที่ ๑ รักษาพระองค์ (พล ม.๒)

สถานี ตั้งอยู่ในค่าย พล ม. ๒ เขตดุสิต เป็นสถานีวิทยุกระจายเสียงระบบ AM ๑๑๕๐ เป็นอีกสถานีวิทยุกระจายเสียงแห่งหนึ่งที่เปิดโอกาสให้กับพระสงฆ์ไทยได้มีโอกาสจัดรายการธรรมได้ ซึ่งเป็นอีกสถานีหนึ่งที่ไม่ใช่ประวัติในฐานะข้อมูลด้านความเป็นมา ในอดีต ทราบแต่ว่าจัดการบริหารโดยกองทัพบกไทย และมีรายการธรรมโดยพระสงฆ์จะมาจัดรายการสดและนำเทปมาออกอากาศอยู่ตลอด ๒๔ ชั่วโมง โดยสลับกับรายการประจำของทางสถานี”

๔.๓.๓ สถานีวิทยุกระจายเสียงพระพุทธศาสนา “วัดปัญญาบันฑิตาราม” จังหวัดปทุมธานี

วัดปัญญาบันฑิตาราม ตั้งอยู่ที่ ตำบลคลองหก อำเภอคลองหลวง จังหวัดปทุมธานี เป็นวัดที่มีชื่อเสียงและเป็นที่ยอมรับว่าเป็นวัดที่พระพรหมมิ่งคลาจารย์ (หลวงพ่อบัญญาบันฑิติกุ) เป็นผู้ก่อตั้งและสร้างขึ้น โดยมุ่งหวังให้เป็นมรดกธรรมทั้งนี้พระเดชพระคุณหลวงพ่อบัญญา ได้มอบหมายงานและวางวิสัยทัศน์วัดปัญญาบันฑิตารามไว้ว่า “สร้างพระ สร้างคน สร้างเยาวชนของชาติสร้างศาสนทายาทให้มีชีวิตอยู่ในโลกอย่างถูกต้อง ให้มีชีวิตเรียบร้อยตามหลักคำสอนของพระพุทธศาสนา เพื่อไม่ให้ตกอยู่ในอำนาจวัตถุนิยมมากเกินไป” วัดปัญญาบันฑิตาราม ได้รับการยอมรับว่ามีความโดดเด่นในการใช้กระบวนการบูรณาการศาสนธรรมเข้าสู่การศึกษาในทุกระดับ ตั้งแต่โรงเรียนถึงมหาวิทยาลัย เช่น ใช้ศีลธรรมผ่านการจัดกิจกรรม “ค่ายพุทธบุตร ค่ายพุทธธรรม” คำนประชาชนและข้าราชการซึ่งอยู่ในวัยทำงานและผ่านการใช้ชีวิตมาพอสมควร จะนำหลักธรรม

”สรุปจากการสนทนากลุ่ม ครั้งที่ ๑/๒๕๕๒.

“สรุปจากการสนทนากลุ่ม ครั้งที่ ๒/๒๕๕๒.

หรือหัวข้อความรู้ทางพุทธศาสนาทั้งหมดมาบูรณาการเพื่อนำไปใช้ในการดำเนินชีวิต เรียกว่า “ค่ายคุณธรรม” โดยมีการจัดกิจกรรมต่างๆ ดังนี้

๑. จัดโรงเรียนเข้าสู่วัดด้วยการอบรมคุณธรรม “ค่ายพุทธบุตร” ระยะเวลา ๒ คืน ๓ วัน
๒. จัดมหาวิทยาลัยเข้าสู่วัดด้วยการอบรมคุณธรรม “ค่ายพุทธธรรม” ระยะเวลา ๒ คืน ๓ วัน
๓. จัดหน่วยงานองค์กรต่างๆ เข้าสู่วัดด้วยการอบรมคุณธรรม “ค่ายคุณธรรม” ระยะเวลา ๒ คืน ๓ วัน ถึง ๖ คืน ๗ วัน
๔. จัดการทัศนศึกษาธรรมโดยนำโรงเรียนและองค์กรต่าง ๆ เข้าชมวัดและศึกษาธรรม
๕. การจัดวัดเข้าสู่โรงเรียน ด้วย “พุทธศาสนา ๑ วัน ในโรงเรียน”
๖. จัดมอบทุนการศึกษาแก่พระภิกษุ – สามเณร “สร้างศาสนทายาท” เป็นประจำทุกปี
๗. การจัดวัดให้เป็นสมบัติของพุทธบริษัท ๔ โดยจัดบริเวณวัดให้มีเขตพุทธาวาส (อุโบสถ) และเขตสังฆาวาส (พระภิกษุ แม่ชี อุบาสก อุบาสิกา) อย่างชัดเจน
๘. จัดโรงเรียนพระปริยัติธรรมทั้งแผนกธรรมและบาลี ให้สัมพันธ์กับชีวิตจริงตามหลักศาสนา คือ ปรัชญา ปฏิบัติ ปฏิเวธ สึกแบ่งปันเอื้อเฟื้อเผื่อแผ่ วันพระและวันอาทิตย์ มุ่งพัฒนาตนเองด้วยกระบวนการไตรสิกขา
๙. การจัดสื่อธรรมะต่างๆ เผยแพร่ เช่น เทป ซีดี จัดพิมพ์หนังสือ ได้แก่ วารสารประจำวัดปัญญานันทาราม “ปัญญาสารัตน์” ปรกาศแห่งปัญญา เล่ม ๑ - ๕ หนังสือธรรมะฝ่าวิกฤตธรรมในสวน พระพุทธศาสนาให้อะไร หลักธรรมแห่งความสุข
๑๐. จัดทำชุดฝึกอบรม หลักสูตร การจัดฝึกอบรมคุณธรรม “ค่ายพุทธบุตร ค่ายพุทธธรรม”
๑๑. จัดทำแนวการสอนพุทธศาสนาร่วมสมัยโดยวิธีการสอนแบบสัมมนาเรียกว่า สัมมนาพระพุทธศาสนา ตามหลักสูตรขั้นพื้นฐาน ๒๕๔๔
๑๒. จัดอบรมพระและครูวิทยากรประจำค่ายพุทธบุตร ค่ายพุทธธรรม ตามหลักสูตร การจัดฝึกอบรมคุณธรรม “ค่ายพุทธบุตร ค่ายพุทธธรรม” ของวัดปัญญานันทาราม
๑๓. จัดทำหลักสูตรการฝึกอบรม เพื่อเสริมสร้างสมรรถนะเฉพาะวิชาชีพ ครูผู้สอนพระพุทธศาสนาในโรงเรียนระดับการศึกษาขั้นพื้นฐาน
๑๔. จัดอบรมครูผู้สอนพระพุทธศาสนาในโรงเรียนระดับการศึกษาขั้นพื้นฐาน
๑๕. จัดทำโครงการ Bomb to Bell : สันติสุข สันติภาพในโรงเรียนวิถีพุทธ
๑๖. จัดตั้ง “พุทธอาสา” ทำบุญไม่ผ่านเงิน
๑๗. จัดทำโครงการวัดวิถีพุทธเฉลิมพระเกียรติ และเปิดวัดวันอาทิตย์
๑๘. จัดทำโครงการอุปสมบทหมู่ ประจำเดือน

๑๕. จัดตั้งสถานีวิทยุกระจายเสียงพระพุทธศาสนาวิคปัญญาเนันทาราม FM. ๘๗.๗๕ Mhz.
“คลื่นสีขาวของชาวพุทธ”

๔.๓.๔ สถานีวิทยุกระจายเสียงพระพุทธศาสนาแห่งชาติ อำเภอพุทธมณฑล จังหวัดนครปฐม
สถานีวิทยุพระพุทธศาสนาแห่งชาติ (ว.พ.ช.) คลื่น FM ๑๐๔.๒๕ ตั้งอยู่ ณ อาคารวิทยุ
พุทธมณฑล (สาย ๔) ตำบลศาลายา อำเภอพุทธมณฑล จังหวัดนครปฐม เป็นสถานีวิทยุเพื่อกิจกรรม
ทางพระพุทธศาสนาโดยเฉพาะ มีการถ่ายทอดสัญญาณทั่วประเทศ ทุกพื้นที่ของประเทศไทย
ปัจจุบันมีพระมหาบุญล้อม สุปญ โย เป็นผู้ดูแลและบริหารเกี่ยวกับรายการออกอากาศ

๔.๓.๕ สถานีวิทยุกระจายเสียง วัดจากแดง จังหวัดสมุทรปราการ
วัดจากแดงเป็นวัดราษฎร์ ตั้งอยู่ริมแม่น้ำเจ้าพระยาฝั่งขวา ตำบลทรงคนอง อำเภอพระประแดง
จังหวัดสมุทรปราการ ซึ่งเป็นพื้นที่สีเขียว เป็นปอดขนาดใหญ่แหล่งสุดท้ายที่อยู่ใกล้กรุงเทพฯ
ที่สุด และมีแม่น้ำเจ้าพระยาล้อมรอบทั้งพื้นที่ จนมีลักษณะเป็นเกาะ รูปทรง “กระเพาะหมู” วัดจาก
แดงมีเนื้อที่ประมาณ ๑๒ ไร่ ๗๗ ตารางวา สร้างขึ้นเมื่อประมาณ พ.ศ. ๒๓๒๕ ในสมัยเดิมได้มี
คลองมอญอยู่ข้างวัด แต่ในปัจจุบันได้ถมเป็นถนนแล้ว ปุชนิยมวัดอุสมัยโบราณของวัด คือ
“หลวงพ่อหิน” ซึ่งขุดพบบริเวณโบสถ์หลังเก่า วัดจากแดง เป็นที่ตั้งของวิทยุชุมชน สถานีเพื่อเผยแผ่
พระพุทธศาสนา มีการออกอากาศด้วยรายการธรรมที่หลากหลาย จากพระสงฆ์ผู้มีความเชี่ยวชาญ
ด้านพระอภิธรรมและหลักธรรมอื่นๆ คลื่นความถี่ครอบคลุมพื้นที่ จังหวัดสมุทรปราการ
ชลบุรี สมุทรสงคราม สมุทรสาคร นครปฐม นนทบุรี ปทุมธานี และกรุงเทพมหานคร พุทธบริษัท
กว่า ๒๐ ล้านคน สามารถรับฟังได้อย่างทั่วถึง

สถานีวิทยุวัดจากแดง เป็นสถานที่ตั้งสถานีวิทยุชุมชน ที่มีศักยภาพสูง ออกอากาศรายการ
ธรรมล้วน ๆ มีรายการธรรมประเภทวิชาการ และรายการธรรมประเภทสารคดีที่ผ่านมา
มีนักวิชาการและพระสงฆ์ทำหน้าที่หมุนเวียนจัดรายการตลอด พุทธบริษัทสนใจและติดตามอย่าง
ต่อเนื่อง โดยเฉพาะรายการธรรมเกี่ยวกับพระอภิธรรม เสาอากาศของสถานีวิทยุชุมชนเพื่อ
พระพุทธศาสนา วัดจากแดงจังหวัดสมุทรปราการ ความสูงประมาณ ๑๐๐ เมตรจากพื้น
ประสิทธิภาพความชัดเจนประมาณ ๑๕ กิโลเมตร ครอบคลุมพื้นที่ ใกล้เคียง เช่นกรุงเทพฯ และพื้นที่
รอบนอกอื่น ๆ หากออกอากาศในช่วงที่อากาศดี และปราศจากคลื่นรบกวนแทรกซ้อน

๔.๓.๖ สถานีวิทยุกระจายเสียงวัดหทัยนเรศวร จังหวัดนครปฐม

วัดหทัยนเรศวร เป็นที่ตั้งสถานีวิทยุชุมชนด้านพระพุทธศาสนา และออกอากาศรายการด้าน
การเผยแผ่ธรรมทุกวันตลอด มีศักยภาพด้านการรับฟังจากผู้สนใจมาก และได้ผลเป็นที่น่ายินดี
ผู้วิจัยได้ใช้เป็นพื้นที่เก็บข้อมูลประกอบการวิจัย วัดแห่งนี้ตั้งอยู่ริมถนนเพชรเกษม ปั่นเกล้านครชัยศรี
สภาพโดย รวมภายในวัดร่มรื่น มีการปฏิบัติธรรมและกิจกรรมด้านพระพุทธศาสนาตลอด ในส่วน

ของวิทยุชุมชน ก่อตั้งโดยวัดและพุทธบริษัทผู้มีจิตศรัทธาร่วมกันจัดตั้ง ออกอากาศด้วยระบบ FM. ครอบคลุมพื้นที่ประกอบด้วย จังหวัด นครปฐม จังหวัดราชบุรี จังหวัดนนทบุรี กรุงเทพมหานคร จังหวัดสมุทรสาคร จังหวัดสมุทรปราการ มีผู้สนใจรับฟังรายการของสถานี มากกว่า ๒๐ ล้านคน และวัดยังเป็นศูนย์กลางด้านการเผยแผ่ การฝึกอบรมธรรมแก่เยาวชน การแสดงธรรมกับนักปฏิบัติผู้ เข้ารับการอบรม สำหรับสถานีวิทยุของวัดมีนามว่า “สถานีวิทยุเสียงธรรมจากชาวพุทธ ๘๘.๒๕ MHz วัดหทัยนเรศวร์” ออกอากาศทุกวัน



บทที่ ๕

ผลการวิเคราะห์ข้อมูล

การศึกษาเรื่อง “ประสิทธิภาพวิธีเผยแพร่ธรรมของพระนักจัดรายการวิทยุในเขตกรุงเทพมหานคร และปริมณฑล” นี้เป็นการวิจัยเชิงคุณภาพ ศึกษาประสิทธิภาพวิธีการเผยแพร่ธรรมของพระนักจัดรายการวิทยุธรรมในเขตกรุงเทพมหานคร ปัจจัยที่มีความสัมพันธ์กับประสิทธิภาพวิธีการเผยแพร่ธรรมของพระนักจัดรายการวิทยุ ปัญหาและแนวทางพัฒนาประสิทธิภาพวิธีการเผยแพร่ธรรมทางวิทยุกระจายเสียงของพระนักจัดรายการวิทยุ โดยวิเคราะห์ข้อมูลในประเด็นต่างๆ ประกอบด้วยขั้นตอน ๓ ขั้นตอนตามวัตถุประสงค์ของการวิจัย ๓ ข้อ ดังนี้ คือ

ตอนที่ ๑ ประสิทธิภาพวิธีการเผยแพร่ธรรมของพระนักจัดรายการวิทยุธรรมในเขตกรุงเทพมหานคร

ตอนที่ ๒ ปัจจัยสนับสนุนประสิทธิภาพวิธีการเผยแพร่ธรรมของ พระนักจัดรายการวิทยุในเขตกรุงเทพมหานคร

ตอนที่ ๓ ปัญหาและแนวทางพัฒนาประสิทธิภาพวิธีการเผยแพร่ธรรมทางวิทยุของพระนักจัดรายการวิทยุ ในเขตกรุงเทพมหานคร

๕.๑ ประสิทธิภาพวิธีการเผยแพร่ธรรมของพระนักจัดรายการวิทยุธรรมในเขตกรุงเทพมหานคร

การศึกษาประสิทธิภาพของการเผยแพร่ธรรมของพระนักจัดรายการวิทยุธรรมในเขตกรุงเทพมหานครที่ได้รับจากการวิจัยในครั้งนี้ ผู้วิจัยทำการวิเคราะห์จากข้อมูลที่ได้จากเอกสารการสัมภาษณ์ และการสนทนากลุ่มที่แสดงความคิดเห็นในครั้งนี้ มีผลการวิจัยตามประเด็นที่วิเคราะห์เกี่ยวกับวิธีการการเผยแพร่ธรรมของพระนักจัดรายการวิทยุธรรมในเขตกรุงเทพมหานคร ผลการวิจัยพบว่า

ประสิทธิภาพวิธีการเผยแพร่ธรรมะทางวิทยุของพระสงฆ์ที่จะเกิดประสิทธิภาพแล้วนั้นต้องประกอบไปด้วยองค์ประกอบ ๓ ส่วน

ส่วนที่ ๑ ความรู้ธรรมะของพระสงฆ์ผู้จัดรายการ

ในส่วนนี้พระสงฆ์ต้องมีความรู้ในหลักธรรมในพระพุทธศาสนาให้ถูกต้องและต้องมีความรู้และความเชี่ยวชาญในวิธีการต่าง ๆ ที่จะนำไปเผยแพร่ทางวิทยุ เนื่องจากการออกอากาศทางวิทยุ นั้นผู้ฟังไม่เห็นผู้แสดงออก ได้ยินแต่เสียง ได้รับแต่สาระที่พระผู้จัดรายการวิทยุจัดให้

ดังนั้นสารที่นำเสนอขึ้นต้องถูกต้องและชัดเจนเป็นไปตามหลักพระพุทธศาสนา ถูกต้องตามหลักของพระธรรมกถึก คือ

๑. แสดงธรรมไปโดยลำดับ ไม่ตัดลัดให้ขาดความ
๒. อธิงเหตุผลแนะนำผู้ฟังให้เข้าใจ
๓. ตั้งจิตเมตตาปรารถนาให้เป็นประโยชน์แก่ผู้ฟัง
๔. ไม่แสดงธรรมเพราะเห็นแก่ลาภ
๕. ไม่แสดงธรรมกระทบตนและผู้อื่น คือว่า ไม่ยกตนเสียคดีผู้อื่น^๑

ประสิทธิภาพของวิธีการเผยแผ่ธรรมะนั้นต้องตั้งอยู่บนหลักนี้ไม่ว่าจะแสดงผ่านสื่อใด สาระนั้นต้องไม่ขาดตอน ไม่กระท่อนกระแท่น ไม่ขาดความ เพราะจะทำให้ไม่เข้าใจ หากหลักธรรมใด มีความลึกซึ้งก็ต้องแสดงเหตุผลและตัวอย่างเพิ่มเติมให้ผู้ฟังเข้าใจให้ชัดเจน มีจิตมุ่งหวังให้เกิดประโยชน์สูงสุดต่อผู้ฟัง ไม่ลืมนัยให้ผู้ฟังนำหลักการะมาถวายแก่ตน และกล่าวกระทบกระทั่งผู้อื่นแล้วยกย่องตนว่ามีความรู้กว่าผู้อื่น

สาร หรือธรรมที่แสดงนั้นต้องประกอบไปด้วยคุณสมบัติ ๕ ประการ คือ

๑. สัจจะ เรื่องจริง ได้แก่ สารธรรมที่เสนอต่อผู้ฟังนั้นต้องเป็นข้อเท็จจริง เสนอ หรือส่งสารตามความเป็นจริงไม่บิดเบือน
๒. ตลตา เรื่องแท้ ได้แก่ สารธรรมที่เสนอหรือส่งสารนั้นต้องเป็นไปตามสภาพที่ปรากฏจริง ไม่คาดคะเน ไม่แต่งแต้ม ไม่ใส่ความคิดเห็นของตน
๓. กาละ เรื่องทันเวลา ได้แก่ สารธรรมที่เสนอนั้นต้องเหมาะสมกับกาลเวลา ทันต่อเวลา เป็นเรื่องที่พบเห็นได้ในปัจจุบัน
๔. ปิยะ เรื่องเป็นที่ชื่นชอบ ได้แก่ สารธรรมที่เสนอนั้นเป็นถูกกับคน ผู้คนฟังแล้วอิมใจ ชื่นชอบ เบิกบาน
๕. อัตตะ เรื่องเป็นประโยชน์ ได้แก่ สารธรรมที่เสนอ หรือส่งสารนั้น ต้องเป็นประโยชน์ส่วนรวม เป็นประโยชน์ต่อการดำเนินชีวิต^๒

นอกจากนั้น พระสงฆ์ผู้จัดรายการวิทยุนอกจากมุ่งหมายตามหลักการดังกล่าวข้างต้นแล้ว จะต้องนำเสนอหลักธรรมเป็นไปตามหลักการสอนของพระพุทธเจ้าที่ยึดหลัก คือ ให้ผู้ฟังรู้อย่างเห็นจริงในสิ่งที่ควรรู้ควรเห็น ไม่เสียเวลาไปกับสิ่งที่ไกลไปจากประเด็นที่ผู้ฟังพึงรับทราบ เลือกสารธรรมที่

^๑ อ.ปญจก. ๒๒/๑๕๕/๒๐๕.

^๒ สมาน งามสนิท, องค์ประกอบของการสื่อสารที่พึงประสงค์ตามแนวทางแห่งพุทธะ, (กรุงเทพมหานคร : โรงพิมพ์มหาจุฬาลงกรณราชวิทยาลัย, ๒๕๔๒), หน้า ๔ - ๕.

จำเป็นต่อผู้ฟัง ดังที่พระพุทธเจ้าทรงตรัสไว้ในสี่สปาสุตร “...ภิกษุทั้งหลายสิ่งที่เรารู้แล้วมิได้บอก เธอทั้งหลายมีมากก็เพราะเหตุไรเรา จึงไม่บอก เพราะสิ่งนั้นไม่ประกอบด้วยประโยชน์...สิ่งอะไร เราได้บอกแล้วสิ่งนั้นประกอบด้วยประโยชน์ เป็นพรหมจรรย์เบื้องต้น...”^๑ เมื่อผู้ฟังได้ฟังแล้วต้องสามารถตรงตามเห็นจริงได้ เรื่องที่นำเสนอต้องพอเหมาะกับระดับของผู้ฟัง ไม่เกินสิ่งที่เขาจะพึงรู้ได้เห็นได้ จึงจะทำให้เกิดประสิทธิภาพมากที่สุด จากนั้นพระสงฆ์ผู้จัดรายการต้องให้ผู้ฟังได้รับผลตามสมควรแก่กำลังแห่งการปฏิบัติของตน ในข้อนี้สำคัญมากเนื่องจากเป็นประโยชน์สูงสุดในการได้รับสารธรรม กล่าวคือการน้อมนำธรรมนั้นมาปฏิบัติให้เหมาะสมกับกำลังความสามารถของตน

วิธีการเผยแผ่พระพุทธศาสนาของพระนักจัดรายการวิทยุที่จะได้ผลสูงสุดนั้นต้องเริ่มที่ภูมิความรู้ของผู้จัดก่อน ถ้าผู้แสดงธรรมผ่านคลื่นวิทยุมีความรู้เป็นพื้นฐานแล้วก็ทำให้การเผยแผ่นั้นได้ผลดีไปด้วย โดยมากพระสงฆ์และสามเณรส่วนใหญ่มีการศึกษาน้อยไม่เข้าใจพระพุทธศาสนาอย่างลึกซึ้ง และไม่เข้าใจสภาพสังคมปัจจุบันจึงสื่อกับประชาชนไม่ได้และเป็นผู้นำจิตวิญญาณไม่ได้ความสัมพันธ์ระหว่างพระกับประชาชน เป็นเพียงพิธีกรรมเป็นส่วนใหญ่ การที่มีพระสงฆ์เข้าใจพุทธธรรมได้ลึกซึ้ง เข้าใจชีวิตและสังคมในปัจจุบัน และมีความสามารถในการสื่อสารมีความสำคัญต่อประเทศไทย และต่อโลกมาก สมควรที่รัฐบาลและทางการคณะสงฆ์จะให้ความสนใจต่อเรื่องนี้ให้มากที่สุด^๒

อีกประการหนึ่ง พระสงฆ์ผู้จัดรายการวิทยุธรรมนอกจากจะมีความรู้มีความสามารถ แต่จะเข้าถึงธรรมที่ตนเองสื่อและสื่อให้ชาวโลกได้รับรู้อย่างถูกวิธีนั้นเป็นเรื่องที่ต้องให้ความสนใจ นั่นคือ เรื่องสมบัติส่วนตัวของผู้สอน เช่น ในด้านบุคลิกภาพ จะเห็นว่า พระพุทธเจ้าทรงมีพระลักษณะทั้งด้านความสง่างามแห่งพระวรกาย พระสุรเสียงที่โน้มนำจิตใจและพระบุคลิกลักษณะอันควรแก่การศรัทธาปสาทะทุกประการ ดังจะเห็นจากตัวอย่างที่ทราบกันทั่วไป และที่บันทึกไว้ในคัมภีร์ต่าง ๆ เช่น

(๑) ทรงมีพระมหาบุรุษลักษณะ ๓๒ ประการ และอนุพยัญชนะ ๘๐ ประการ มีพระวรกายสง่างามอย่างที่มีผู้ชมว่า “พระสมณ โคดม มีพระรูปน่าดู น่าเลื่อมใส พระฉวีวรรณผุดผ่องยิ่งนัก วรรณะ และพระสรระคูดังพรหม น่าดูขมนักหนา”

^๑ ตี.ม. ๑๕/๔๓๔/๑๓๑๒ - ๑๓๑๓.

^๒ “ประเวศ วะสี, สวนโมกข์ ธรรมกาย สันติอโศก, (กรุงเทพมหานคร : สำนักพิมพ์หมอชาวบ้าน, ๒๕๓๐), หน้า ๑๐๘.

(๒) ทรงมีพระสุรเสียงไพเราะ และตรัสพระวาจาสุภาพ สละสลวย อย่างคำชมของจังกีพราหมณ์ที่ว่า “พระสมณโคดม มีพระวาจาไพเราะ รู้จักตรัสถ้อยคำได้งดงาม มีพระวาจาสุภาพ สละสลวย ไม่มีโทษ ยังผู้ฟังให้เข้าใจเนื้อความได้ชัดเจน”

(๓) ทรงมีพระอภัยปริยามารยาททุกอย่างที่งดงามน่าเลื่อมใสตั้งแต่สมบัติผู้ดี และมารยาทอันเป็นที่ยอมรับของสังคม ตลอดจนพระบุคลิกลักษณะที่เป็นเสน่ห์ทุกประการ พร้อมไปด้วยความองอาจ ความสง่างาม ความสงบเยือกเย็น การแสดงธรรมของพระองค์ นอกจากจะแจ่มแจ้งด้วยสัจจะธรรมแล้ว ยังก่อให้เกิดความรู้สึกเพลิดเพลินสุขใจ ชวนให้อยากฟังอยากให้อยู่ใกล้ชิดพระองค์ไม่วาย

นอกจากนั้น นักเผยแผ่ธรรมทางสถานีวิทยุกระจายเสียงที่ดี หรือประสบความสำเร็จต้องเริ่มด้วยการศึกษาพระบาติพุทธศาสนามาดี มีการปฏิบัติธรรม จนได้ผลแก่ตนบ้าง เกิดความเชื่อมั่นในพระธรรมคุณ จากนั้นจะเกิดศรัทธาในการเผยแผ่ เกิดฉันทะในการ เป็นนักเผยแผ่ที่ดีแล้วจะนำไปสู่ความเป็นคนหมั่นศึกษาหาความรู้ หรือเรียนรู้อยู่ตลอดเวลา อยากเป็นนักพูดที่ประสบความสำเร็จก็ต้องเริ่มด้วยการเป็นนักฟังที่ดี หมั่นสังเกตวิพากษ์วิจารณ์^๕

พระศาสนโสภณ ให้สัมภาษณ์ในประเด็นนี้ว่า การจัดรายการวิทยุของพระหลายรูปไม่ได้อยู่ในประเด็นธรรม มีการชักชวนการทำบุญแสวงบุญ เดินทางท่องเที่ยว ซึ่งเป็นสิ่งที่ผิดวัตถุประสงค์อย่างแท้จริง การจัดรายการธรรมควรเป็นรายการที่สื่อสารธรรมให้พุทธบริษัทได้รับรู้รับทราบในสิ่งที่ถูกที่ควร^๖

พระธรรมวิมลโมลี ให้สัมภาษณ์สอดคล้องกับบทสัมภาษณ์ของพระศาสนโสภณว่า พระสงฆ์จัดรายการธรรมส่วนหนึ่งจัดรายการนอกถิ่นนอกทาง แฝงไว้ด้วยผลประโยชน์ส่วนตัวมากกว่าที่จะสื่อธรรมแท้ ไม่พัฒนาตนเอง ไม่พัฒนาศักยภาพของตน ไม่ศึกษาตีความหลักธรรมให้สอดคล้องกับสภาพสังคมอย่างแท้จริง ในส่วนทางองค์กรด้านเผยแผ่เกี่ยวข้องกับคณะสงฆ์นั้นบอกได้เลยว่า ไม่ประสบความสำเร็จและไม่มีประสิทธิภาพ^๗

พระศรีศาสนวงศ์ ได้ให้ความคิดเห็นเกี่ยวกับประสิทธิภาพวิธีการเผยแผ่พระพุทธศาสนาของพระนักจัดรายการวิทยุไว้ว่า ประสิทธิภาพจะเกิดได้ ก็ต่อเมื่อพระสงฆ์รูปนั้นฝึกตนเองอย่างเป็นระบบและสร้างมาตรฐานอย่างเป็นระบบมาก่อน ก่อนที่จะทำงานด้านการเผยแผ่ ต้องมีภาพลักษณ์

^๕พระศรีปริยัติโมลี (สมชัย กุศลจิตโต), สงฆ์ผู้นำสังคม, (กรุงเทพมหานคร : โรงพิมพ์มหาจุฬาลงกรณราชวิทยาลัย, ๒๕๔๗), หน้า ๑๐๗.

^๖สัมภาษณ์ พระศาสนโสภณ, เจ้าอาวาสวัด โสมนัสวิหาร, ๑ มีนาคม ๒๕๕๓.

^๗สัมภาษณ์ พระธรรมวิมลโมลี, เจ้าอาวาสวัดชลประทาน, ๒๐ มีนาคม ๒๕๕๓.

และภาพพจน์ที่ดีพอสมควร การสื่อสารต้องสื่อให้สังคมเข้าใจร่วมกันเรื่องเดียวกันแต่เข้าใจได้ทุกคน จากนั้น การจัดรายการวิทยุต้องอยู่ในประเด็นธรรม ไม่จัดเพื่อให้มีการชักชวนการทำบุญ แสวงบุญ เดินทางท่องเที่ยว สร้างวัดอุ้มงคล เป็นเจ้าภาพสร้างเสนาสนะซึ่งเป็นสิ่งที่ผิดวัตถุประสงค์อย่างแท้จริง การจัดรายการธรรมควรเป็นรายการที่สื่อสารธรรมให้พุทธบริษัทได้รับรู้รับทราบในสิ่งที่ถูกที่ควร^๕

จึงวิเคราะห์ได้ว่า ความจำเป็นที่ทำให้ประสิทธิภาพของการเผยแผ่ธรรมทางวิทยุกระจายเสียงนั้น เบื้องต้นพระสงฆ์ผู้จัดรายการวิทยุต้องมีคุณสมบัติส่วนตัวก่อน ก็คือมีความรู้แตกฉานในหลักธรรมพระพุทธศาสนาและต้องเป็นนักฟัง นักสังเกตที่ดี และต้องพัฒนาตนเองอยู่เสมอเพื่อให้ทันต่อสังคม นอกจากนั้นต้องนำเสนอในสิ่งที่ป็นธรรมะให้แก่ผู้ฟัง ไม่ใช่นำเสนอสิ่งอื่น เช่น การชักชวนผู้ฟังให้บริจาคปัจจัยทำบุญ หรือไปแสวงบุญในสถานที่ต่าง ๆ ซึ่งทำให้ประสิทธิภาพในส่วนนี้ลดลง

ส่วนที่ ๒ ความรู้วิธีออกอากาศของพระสงฆ์ผู้จัดรายการ

เนื่องจากการออกอากาศนั้นเป็นศาสตร์ประเภทหนึ่ง พระสงฆ์ผู้จัดรายการวิทยุเผยแผ่ธรรมที่จะให้มีประสิทธิภาพต้องมีความรู้ทางด้านเทคนิควิธีของการออกอากาศวิทยุ เพราะเป็นการพูดโดยไม่ได้เห็นผู้ฟัง ผู้เสวนากลุ่มตั้งข้อสังเกตว่า ปัจจุบันมีคลื่นวิทยุธรรมจำนวนมาก ทั้งเป็นคลื่นสถานีวิทยุหลักและสถานีวิทยุคลื่นชุมชน แต่ไม่ได้รับความนิยม สาเหตุใหญ่ ๆ ก็คือ การที่ผู้จัดรายการไม่ใช่มืออาชีพ เพียงแต่แสดงธรรมดั่งที่เคยแสดง ไม่ได้ทราบข้อจำกัดและข้อพิเศษของการแสดงธรรมทางวิทยุกระจายเสียง

ผู้จัดรายการวิทยุจะต้องทราบถึงข้อดีของวิทยุกระจายเสียง ได้แก่

๑. ไปถึงประชาชนส่วนใหญ่ เข้าถึงกลุ่มเป้าหมายได้ทุกระดับชั้น แม้ชนบางกลุ่มที่มีมิได้อยู่ในเป้าหมายหรือร่วมอยู่ในวงการ
๒. มีความรวดเร็วสูง สามารถส่งข่าวสารได้ทันที รวดเร็วกว่าหนังสือพิมพ์ และสิ่งตีพิมพ์อื่น ๆ
๓. สามารถปรับปรุงให้มีลักษณะพูดคุย บอกกล่าวกันในลักษณะที่เป็นธรรมชาติ
๔. ช่วยสนับสนุนส่งเสริมให้การเผยแพร่ข่าวสารความรู้ในทางอื่น ได้ผลดียิ่งขึ้น
๕. ใช้เวลาในการเตรียมการไม่มากนัก
๖. ค่าใช้จ่ายไม่สูง ประหยัดค่าใช้จ่ายกว่าเมื่อเปรียบเทียบกับสื่ออื่น ๆ
๗. ช่วยกระตุ้นให้เกิดการตื่นตัว เพื่อรับบริการข่าวสาร หรือเรื่องที่น่าสนใจจากสื่ออื่น ๆ

ต่อไป

^๕ สัมภาษณ์ พระศรีศาสนวงศ์, วัดอรุณราชวราราม, ๒๒ มีนาคม ๒๕๕๓.

๘. แพร่กระจายข่าวสารได้อย่างรวดเร็วโดยไม่มีข้อจำกัดด้านระยะทาง จึงครอบคลุมกลุ่มเป้าหมายได้มาก

๙. มีผลด้านจิตวิทยาสูง เพราะน้ำเสียง สีตา จังหวะ ในการอ่านมีผลทางด้านจิตวิทยาในด้านเข้าถึงประชาชน

๑๐. ไม่มีข้อจำกัดเรื่องความสามารถในการอ่านออกเขียนได้ของผู้ฟัง

๑๑. ไม่ต้องใช้สมาธิสูงในการฟัง ผู้ฟังสามารถทำกิจกรรมอื่นขณะฟังได้

๑๒. เครื่องรับวิทยุมีราคาไม่สูงมาก จึงเข้าถึงคนได้เกือบทุกระดับ เกือบทุกบ้านมีวิทยุ

๑๓. วิทยุมีความใกล้ชิดกับผู้ฟังมาก เพราะในขณะที่ฟังวิทยุก็สามารถทำงานอย่างอื่นไปด้วยสามารถพกติดตัวฟังได้ทุกเวลา

ในขณะที่เดียวกันวิทยุกระจายเสียงก็มีข้อด้อยจำเป็นจะต้องทราบ ได้แก่

๑. มีอิทธิพล หรือจูงใจได้เฉพาะผู้ที่สนใจข่าวสาร หรือผู้ที่มีความสามารถ สติปัญญา ตลอดจนความอดทนที่จะฟังข่าวสารเข้าใจเท่านั้น

๒. การเสนอข่าวสารทางวิทยุมีเพียงเสียงอย่างเดียว ไม่สามารถเสนอภาพเหตุการณ์ได้เหมือนโทรทัศน์ หรือสื่อสิ่งพิมพ์ ได้ฟังแต่เสียงไม่เห็นภาพหรือการแสดง

๓. สืบได้ง่าย มีข้อจำกัดเรื่องความคงทนถาวร ไม่สามารถนำเสนอเนื้อหารายละเอียดได้มากเพราะจะทำให้ผู้ฟังสับสนได้

๔. ไม่เหมาะที่จะเป็นการให้รายละเอียด และทำได้ยากเพราะใช้ภาษาพูด การใช้ภาษาวิทยุจึงต้องใช้ภาษาพูดเพื่อสร้างจินตนาการให้กับผู้ฟัง

๕. จำเป็นต้องใช้เทคนิค ความสามารถชำนาญเป็นพิเศษจึงจะได้ผล

๖. เนื้อหาบางเรื่องไม่สามารถใช้เทคนิคด้านเสียงเพียงอย่างเดียวเพื่ออธิบายให้เกิดจินตนาการได้

๗. สถานีวิทยุมีจำนวนมาก การเผยแพร่ข่าวสารถึงประชาชนจำนวนมากจำเป็นต้องเผยแพร่หลายครั้ง หลายรายการ หลายสถานีจึงจะทั่วถึง

๘. ช่วงเวลาการนำเสนอรายการต้องเป็นช่วงเวลาที่เหมาะสมกับกลุ่มผู้ฟัง สภาพอากาศที่เหมาะสมมีความสำคัญต่อการเผยแพร่สารให้มีประสิทธิภาพ

เมื่อทราบถึงจุดดีจุดด้อยของการเผยแพร่ธรรมทางสถานีวิทยุแล้ว ก็ต้องทราบถึงเทคนิคอื่น ๆ ที่เกี่ยวข้องกับการจัดรายการ กล่าวคือการจัดรายการแบบไหนเป็นที่สนใจของผู้ฟังมากที่สุดหรือต้องจัดรายการแบบบูรณาการ ได้แก่ แบบสนทนา แบบสัมภาษณ์ แบบอภิปราย แบบตอบปัญหา แบบอ่านบทความ หรือแบบบรรยาย แต่ละแบบนั้นมีความเหมาะสมในแต่ละจังหวัด และโอกาส ซึ่งผู้จัดรายการวิทยุต้องทราบ

พระศาสนโสภณ ให้สัมภาษณ์ประเด็นนี้ว่า ประสิทธิภาพวิธีการเผยแผ่ธรรมต้องอยู่ที่ ความรู้ ความเชี่ยวชาญ ความสามารถในการถ่ายทอด ลีลาการสื่อสารธรรม จนเกิดเป็นเอกลักษณ์ เฉพาะตัว และที่สุดก็จะส่งผลให้เกิดความศรัทธาความเชื่อมั่นในตัวผู้จัดเป็นกระบวนการ^๕

วิเคราะห์ได้ว่า ประสิทธิภาพของการจัดรายการวิทยุแบบไหน จึงจะได้ผลดีที่สุดนั้นจะต้อง ทำการประเมินอีกครั้ง ในที่นี้พระสงฆ์ที่จัดรายการวิทยุในเขตกรุงเทพมหานคร ได้ใช้แบบต่าง ๆ ที่กล่าวมาแล้วผสมผสานกันตามความถนัดของพระนักจัดรายการวิทยุ

ส่วนที่ ๓ ประสิทธิภาพของสถานีวิทยุที่ออกรายการ

ประสิทธิภาพวิธีการเผยแผ่ธรรมด้านเครื่องรับและเครื่องส่ง การจัดรายการเผยแผ่ธรรม ทางสถานีวิทยุต้องเป็นสถานีที่มีคลื่นที่ดี จึงจะได้ผลดี การจัดรายการทางวิทยุบางคลื่นไม่ค่อยชัดเท่าที่ควร นี่ก็เป็นปัญหาหนึ่งที่ทำให้การเผยแผ่ธรรมะเกิดประสิทธิภาพเท่าที่ควร แต่ถ้าเป็นคลื่นวิทยุที่คนนิยมและรับฟังได้ชัดเจนยิ่งขึ้นผลของการเผยแผ่ธรรมนั้นชัดเจนและเข้าถึงผู้ฟังได้มากยิ่งขึ้น สถานีวิทยุที่คนนิยมอยู่แล้วเป็นแรงบวกทำให้การเผยแผ่ธรรมทางวิทยุได้ผลดียิ่งขึ้น เนื่องจากเป็นสถานหลักของประเทศ แต่สถานีเหล่านี้มีค่าใช้จ่ายมากจึงยากที่จะได้เข้าไปให้บริการ และยิ่งไปกว่านั้นมาตรฐานของสถานีก็ทำให้มีผลต่อการทำให้เสียลักษณะของสถานีของผู้บริหารด้วย ดังนั้น ประสิทธิภาพวิธีการเผยแผ่ธรรมจึงลดลงส่วนหนึ่งในการเข้าถึงประชาชน

พระมหาบุญศรี ญาณวฑฺฒโน คณบดีคณะมนุษยศาสตร์ มหาวิทยาลัยมหามกุฏราชวิทยาลัย ให้ข้อคิดเห็นว่า การเผยแผ่ที่มีประสิทธิภาพต้องมีองค์ประกอบ ๓ คือ คน วัตถุคิบ และเงินซึ่งเป็น เรื่องที่สำคัญ เพราะไม่ว่าจะทำรายการก็ต้องมีค่าใช้จ่าย

นอกจากนั้น การใช้ภาษาที่เหมาะสมกับผู้ฟังก็ต้องให้ความสนใจ เพราะการจัดรายการวิทยุ ถ้าหากไม่ใช้ภาษาที่ฟังง่าย ๆ เข้าใจง่ายก็จะทำให้ผู้ฟังไม่สนใจได้ และภาษาต้องเหมาะสมกับผู้ฟังเป็น การวิเคราะห์ผู้ฟังด้วยว่า ผู้ฟังอยู่ในระดับไหน ถ้าทั้ง ๒ อย่างมาประจวบกันระหว่างผู้จัดรายการ และผู้ฟังเราจะต้องรู้ว่าผู้ฟังอยู่ในระดับไหนเราจะได้แสดงธรรมต่าง ๆ ในสถานีนั่นได้ ยกตัวอย่าง พระคุณเจ้าได้แสดงธรรมที่สถานีวิทยุแห่งหนึ่งใช้ศัพท์ธรรมที่สูงมากผู้ฟังที่ไม่มีพื้นฐานทางธรรม ฟังไม่รู้เรื่อง การจัดรายการลักษณะและรูปแบบนี้จะได้เฉพาะกลุ่มเท่านั้น

การสื่อสารธรรมที่ดีเราต้องดูคนฟังก่อนว่าคนฟังระดับไหนเราจะเห็นได้ว่าคนที่ตอบมาคนฟัง จะเหมือนกันอย่างยกตัวอย่างคนฟัง จส. ๑๐๐ คนก็จะคิดคนระดับหนึ่งและก็มีคนฟังระดับหนึ่ง และก็ไม่ใช่สถานีเดียวยังมีสถานีวิทยุ พล.ม. ๒ ๕๑ ที่จัดอยู่ก็มี ๔ รายการธรรมชั้นสูงที่บางกลุ่ม เท่านั้นที่จะเข้าถึงทั้งที่ผู้จัดก็คนคนเดียวกัน ดังที่พระพุทธเจ้าแสดงธรรมกับใครก็ต้องใช้ภาษาของ

^๕สัมภาษณ์ พระศาสนโสภณ, เจ้าอาวาสวัดโสมนัสวิหาร, ๑ มีนาคม ๒๕๕๓.

คนกลุ่มนั้น พูดกับชาวเขาก็ต้องใช้ภาษาชวา พูดกับผู้ปกครองก็ต้องใช้ภาษาของผู้ปกครอง การใช้ภาษาในระดับของผู้ฟังจึงจะมีประสิทธิภาพ

การสื่อสารเพื่อให้ผลได้ประสิทธิภาพ จากสถานีวิทยุกระจายเสียง เป็นการสื่อสารสู่ชุมชนทางสถานีวิทยุ เป็นการดีมากเพราะว่ามันเป็นสิ่งที่ฟังได้ตลอด ๒๔ ชั่วโมงและก็ฟังได้อย่างสบายเหมือนถ้าเราไปจับเราก็อิมตัวแล้วก็ดูคลิก การพูด แต่ถ้าวิทยุเค้าไม่เห็นนิเขาไม่เห็นตัวเราการที่เราจะพูดเราอย่าคิดว่าเค้าไม่ได้ฟังเค้าก็ภาพจินตนาการตามเราไปเพราะฉะนั้นเราต้องพูดโดยคิดว่าเราพูดต่อหน้าเขาบางทีก็เหมือนคนบ้านะบางทีพูดไปหัวเราะไปเค้าไม่เห็นแต่เราต้องคิดว่าเค้าอยู่ตรงหน้าเราอย่างเราพูดรายการเชียงใหม่ เชียงราย เราก็ต้องพูดให้เค้าเห็นภาพเหมือนว่าเราอยู่ตรงนั้นเหมือนถ้าเราพูดภาษาอีสาน หรือภาษาถิ่นสอดแทรกเข้ามาด้วยอย่างนี้คนฟังเขาถึงจะเห็นภาพเหมือนเรานั่งคุยกับเขาอยู่ตรงนั้นเค้าก็จะเห็นได้คิดว่าเรานั่งอยู่ตรงนั้นเค้าก็โทรศัพท์เข้ามาอย่างพวกที่ธรรมะสูงเกินไปหรือต่ำเกินไปให้เหมาะสมต้องปรับให้อยู่ในระดับกลาง ๆ และวิเคราะห์สภาพสังคมในขณะทีลือก็จะมีประสิทธิภาพมากยิ่งขึ้น

จากการเสวนากลุ่มได้สรุปว่า พระสงฆ์ต้องมีความรู้ในเรื่องของหลักธรรม และความสามารถในการขยายความเพื่อสื่อให้คนฟังเข้าใจอย่างแจ่มชัด และเป็นประโยชน์ในภาพรวม ความเชี่ยวชาญคือ ความเชี่ยวชาญเฉพาะด้าน ความเชี่ยวชาญในการนำเสนอ และกลยุทธ์ต่าง ๆ ที่นำเสนอ เพราะบางรูปบางองค์มีความสามารถในการถ่ายทอด มีลีลาการสื่อสารจذبจับใจ โดยเฉพาะน้ำเสียงมีเสน่ห์ จนเกิดเป็นเอกลักษณ์เฉพาะตัว ส่งผลให้เกิดความศรัทธาความเชื่อมั่นในตัวผู้จัดเป็นกระบวนการ จึงมีอิทธิพลต่อสังคมในมุมกว้างได้

การทำงานเพื่อพระศาสนาหากทำจริงหากทำด้วยความบริสุทธิ์ใจจริง ๆ ย่อมมีคนช่วยเหลือและให้ความอุปถัมภ์ การเผยแผ่ธรรมไม่ว่าจะวิธีใดสิ่งที่จะต้องยึดเป็นมาตรฐานสากล คือ หลักการและวิธีการที่พระพุทธเจ้าได้ทรงกระทำมาในครั้งพุทธกาล คือ มีอยู่ ๓ รูปแบบ ประกอบด้วย พระธรรมกถึก หรือพระสงฆ์ผู้จัดรายการวิทยุ ซึ่งเป็นผู้ทำหน้าที่ในการเผยแผ่ธรรมะ ตัวสารที่จะส่งไปยังผู้รับ และผู้รับคือผู้ฟัง ในการที่จะทำให้องค์ประกอบเหล่านี้ดำเนินไปได้อย่างมีประสิทธิภาพนั้น จะต้องมีการบริหารจัดการที่มีประสิทธิภาพ เรียกว่า “พุทธวิธีในการสอน” พระพุทธเจ้าทรงเป็นผู้ที่พร้อมไปด้วยคุณสมบัติของนักเผยแผ่ และพุทธวิธีในการสอนอย่างครบถ้วน จึงได้รับการยกย่องว่า “สตุตา เทวมนุสฺसानิ ทรงแปติสสาของเทวดาและมนุษย์ทั้งหลาย พระพุทธเจ้ามีจุดมุ่งหมายในการสอน หรือลักษณะอาการที่พระพุทธเจ้าทรงสั่งสอนมี ๓ อย่าง ได้แก่

๑. อภิญญาธัมมเทศนา ทรงแสดงธรรมด้วยความรู้อยิ่ง คือ ทรงรู้อย่างเห็นเองแล้วจึงทรงสอนผู้อื่นให้ปฏิบัติตาม เพื่อใช้แก้ไขปัญหาในชีวิตประจำวัน

๒. สนธิทานขัมมเทศนา ทรงแสดงธรรมมีเหตุผล คือ ผู้ฟังตรึกตรองตาม หรือเห็นจริงได้ และสามารถเปลี่ยนพฤติกรรมให้ถูกต้องและเหมาะสมยิ่งขึ้น

๓. สัปปาฎิหาริยขัมมเทศนา ทรงแสดงธรรมให้เห็นจริง คือ ผู้ฟังนำผลนั้นไปปฏิบัติตาม พร้อมทั้งได้รับผลแห่งการปฏิบัติตามกำลังของตน ๆ

สรุปได้ว่า ประสิทธิภาพของวิธีการเผยแผ่ธรรมของพระนักจัดรายการวิทยุในเขตกรุงเทพมหานครนั้น มีประสิทธิภาพอย่างจำกัด เพราะการจะเผยแผ่อย่างมีประสิทธิภาพนั้นต้องครบองค์ประกอบทั้งด้านความรู้ในหลักธรรม และความสามารถในการสื่อด้วย แต่ปัจจุบันพระสงฆ์ที่เป็นนักจัดรายการใช้วิธีในการเผยแผ่ผ่านทางคลื่นความถี่ของวิทยุ นั้นตามความถนัดของตนไม่ได้เกิดจากการประเมินสำรวจความคิดเห็นของผู้ฟังรายการวิทยุ ไม่ได้ศึกษาศาสตร์ด้านนี้มาอย่างเป็นระบบ เมื่อได้รับมอบหมายติดคอให้ทำหน้าที่ก็ทำหน้าที่

๕.๒ ปัจจัยที่สนับสนุนประสิทธิภาพวิธีการเผยแผ่ธรรมของพระสงฆ์นักจัดรายการวิทยุ ในเขตกรุงเทพมหานคร

ปัจจัยที่มีความสัมพันธ์กับประสิทธิภาพวิธีการเผยแผ่ธรรมของพระสงฆ์นักจัดรายการวิทยุ ในเขตกรุงเทพมหานครครั้งนี้ ได้แก่ การทำเป็นองค์กรและการได้รับการสนับสนุนจากหน่วยงานภาครัฐ และเอกชน ได้นำข้อมูลจากการสังเกต สัมภาษณ์ และการสนทนากลุ่มของพระนักจัดรายการวิทยุ ผู้นำชุมชน นักวิชาการ ผู้รับฟัง และนำมาวิเคราะห์และนำเสนอในครั้งนี้ มีผลการวิจัยดังนี้

๕.๒.๑ การทำงานเป็นองค์กร

การทำงานเป็นองค์กรเป็นปัจจัยที่ทำให้การเผยแผ่ธรรมะทางวิทยุกระจายเสียงของพระภิกษุนักจัดรายการได้ดี ถ้าหากไม่ทำเป็นองค์กรประสิทธิภาพในการเผยแผ่ก็ไม่มีประสิทธิภาพเท่าที่ควร เพราะการทำงานกันเป็นองค์กรทำให้การทำงานมีประสิทธิภาพ เป็นเอกภาพ มียุทธศาสตร์และมีการปรับปรุงกันเป็นระบบ โดยเฉพาะความพร้อมส่วนบุคคลที่ได้รับการรับรองจากหน่วยงานของรัฐที่มีหน้าที่เกี่ยวกับการเผยแผ่ทางสถานีวิทยุ

พระสาสนโสภณ ให้สัมภาษณ์เกี่ยวกับประเด็นนี้ไว้ว่า พระสงฆ์ผู้จัดรายการเองต้องพัฒนาตัวเองให้มีศักยภาพในด้านการเผยแผ่ การสอบใบประกาศนียบัตรประชาสัมพันธ์อย่างเดียวไม่เพียงพอ ควรพัฒนาด้านอื่น ๆ ควบคู่ไปด้วย จึงจะมีประสิทธิภาพ พระสงฆ์รูปใดรูปหนึ่งที่จะเป็นนักจัดรายการวิทยุต้องผ่านการฝึกอบรมอย่างเป็นระบบ และมีสถาบันรองรับการศึกษาฝึกอย่างถูกต้อง มหาวิทยาลัยสงฆ์ทั้งสองแห่งควรที่จะเป็นตัวนำ ซึ่งปัจจุบันมองว่ายังทำไม่เพียงพอ และไม่ทุ่มเท จึงต้องทำให้มากทุ่มเทให้มาก รัฐต้องจริงจัง

องค์กรด้านการเผยแผ่ต้องมีแผนการด้านการพัฒนาพระสงฆ์นักเผยแผ่ธรรมทั้งทางวิทยุและทางโทรทัศน์อย่างเป็นระบบ ส่วนสำคัญที่สุดของการเผยแผ่ธรรมะของพระสงฆ์ที่สนใจในการเผยแผ่และจัดรายการธรรมทางสถานีวิทยุ คือ

๑) ปัจจัยด้านครอบครัว สังคมไทยเป็นสังคมพุทธ ต้องยอมรับว่า หากครอบครัวใดมีทักษะและแนวโน้มในเรื่องใด ๆ สมาชิกส่วนใหญ่ในครอบครัวก็จะ โน้มเอียงไปในทางนั้น และจะส่งผลในระยะยาวกับวิถีชีวิตในภาพรวมของสมาชิกคนอื่น ๆ ในภาพรวมได้ ต้องเข้าใจจุดนี้

๒) ปัจจัยด้านผู้นำทางการเปลี่ยนแปลง มีพระสงฆ์จำนวนมากที่เป็นผู้นำด้านการเปลี่ยนแปลง โดยเริ่มจากท่านอาจารย์พุทธทาส ที่ไม่ยึดติดกับการเทศแบบเดิม ๆ ไม่ทำตามแบบอย่างโบราณกาลที่เทศแบบมีการกล่าวอารัมภบทอย่างยึดเชื้อ ซึ่งท่านมองว่าเสียเวลาเสียประโยชน์จากการฟัง ใช้วิธีปาฐกถาธรรม ซึ่งก็ได้ผลในระดับหนึ่งในระยะแรก ภายหลังมา มีผู้นิยมนำไปดัดแปลงปรับปรุงจนกลายเป็นรูปแบบหนึ่ง เช่น ท่านหลวงพ่อบัญญาันทะ ท่านเจ้าคุณพระพยอม เหล่านี้ล้วนเป็นผู้นำความแปลกใหม่มาสู่วงการด้านการเผยแผ่ธรรมทั้งสิ้น พระรุ่นใหม่ที่ทำวิธีนี้ ณ ปัจจุบันก็หลายรูป จะเห็นได้จากรายการธรรมทางโทรทัศน์ช่องต่าง ๆ นั่นคือการประยุกต์รูปแบบการเผยแผ่ธรรมและเป็นความก้าวหน้าอีกวิธีการหนึ่ง

๓) ปัจจัยด้านความคิดและอุดมการณ์ อันนี้เป็นเรื่องสำคัญ และละเอียดอ่อน เพราะความคิดของคนไม่เหมือนกัน อุดมการณ์ของคนไม่เหมือนกัน แต่อุดมธรรมนั้นคงที่และถาวรอยู่ตลอด ไม่มีใครหักล้างได้ อยู่ที่ว่าใครมีความจริงใจต่อพระศาสนาขนาดใด ต้องไม่ลืมว่า พระเถรหลายรูปที่ทำงานเพื่อพระศาสนาอยู่จนปัจจุบัน ไม่มีความคิดและอุดมการณ์ด้านนี้มาก่อน แต่สถานการณ์บีบบังคับต้องทำงานจนถึงปัจจุบัน และทำงานอย่างได้ผล เพราะมีการเปลี่ยนแปลงความคิดและอุดมการณ์^{๑๑}

พระปัญญานันทมุนี ให้สัมภาษณ์เกี่ยวกับประเด็นนี้ไว้ว่า ปัจจัยที่ทำให้ประสิทธิภาพการเผยแผ่จะได้ผลก็ต่อเมื่อทำกันเป็นองค์กร ถ้าคณะสงฆ์ยังอ่อนแอเรื่องที่จะสร้างยุทธศาสตร์และกลยุทธ์ให้ดีเลิศและมีประสิทธิภาพหวังยาก และไม่ต้องหวังเลย การทำงานแบบตัวใครตัวมันคงจะยากที่จะสร้างความเป็นเอกภาพด้านคุณภาพและคุณภาพประโยชน์อย่างแท้จริง ความมีเอกภาพเป็นประเด็นสำคัญที่จะทำให้การเผยแผ่มีประสิทธิภาพ หากขาดเอกภาพด้านการนำเสนออย่างมีประสิทธิภาพส่งผลให้องค์กรคณะสงฆ์อ่อนแอ และไร้ประสิทธิภาพ ปัจจุบันพระสงฆ์บางรูปที่มีความรู้ ความคิด และมีทักษะเพียงพอก็ต้องทำงานด้านการเผยแผ่แบบส่วนตัว คือ แบบอิสระสร้างสถานีเองโดยอาศัยกฎหมายที่เปิดช่องให้ และทำภายใต้ความอุปถัมภ์ของพุทธศาสนิกชน

^{๑๑} สัมภาษณ์ พระสาสน โสภณ, เจ้าอาวาสวัดโสมนัสวิหาร, ๑ มีนาคม ๒๕๕๓.

จนเป็นองค์กรอิสระ ที่ทำงานได้ผล มีหน่วยงานของรัฐเข้ามารับการอบรม และคนที่เห็นคุณค่าก็เข้ามาช่วยเหลือ ซึ่งที่ผ่านมาทางวัดต่าง ๆ ก็ทำอย่างนี้ตลอดมา คณะสงฆ์ไม่เคยเกลียวแล และไม่ได้ช่วยเหลือเลย กลับมาขอรับการช่วยเหลืออีก^{๑๑}

พระธรรมวิมลโมลี ยังให้ความเห็นเพิ่มเติมอีกว่า พระสงฆ์นักจัดรายการวิทยุความจริงมีความรู้ความสามารถอยู่แล้ว ความสามารถที่มีอยู่นั้นมีมาตรฐานในตัวเอง ควรสร้างมาตรฐานให้ให้เป็นมาตรฐานกลาง โดยองค์กรทางคณะสงฆ์ร่วมมือกับสถาบันการศึกษาของสงฆ์ เช่นมหาวิทยาลัยสงฆ์ทั้งสองแห่งเปิดหลักสูตรการเผยแผ่อย่างจริงจัง จัดหลักสูตรให้สอดคล้องกับสภาพสังคมและสภาพปัจจุบัน^{๑๒}

กล่าวได้ว่า ปัจจัยที่สัมพันธ์กับการเผยแผ่ทางสถานีวิทยุ คือการสร้างระบบการเผยแผ่ได้อย่างเป็นทีมงาน งานการเผยแผ่ของคณะสงฆ์ ก็จะประสบความสำเร็จในระดับสูง การที่จะทำให้งานนั้นได้ต้องเริ่มจากการศึกษาก่อนว่าจะสร้างสรรค์หลักสูตรด้านการศึกษาออกมาลักษณะใด พระสงฆ์ผู้จัดรายการวิทยุ ต้องรู้หลักธรรม รู้หลักการ รู้ระบบ และต้องมององค์กรเป็นกลาง จึงจะได้ผล องค์กรเผยแผ่จึงเป็นปัจจัยสำคัญที่จะสร้างนักเผยแผ่ทางด้านนี้ให้มีหลักวิชา หากยังเป็นแบบต่างคนต่างทำ ต่างทำกันตามความสามารถส่วนบุคคลก็ไม่สามารถทำงานได้อย่างมีประสิทธิภาพได้

การที่ไม่มีองค์กรรองรับจึงทำให้ไม่มีแผนการพัฒนาที่ชัดเจน ไม่มีตัวชี้วัด ไม่มีการประชุม พุทธบริษัทเพิ่มขึ้นหรือลดลง แต่ละปี มีคนไทยเปลี่ยนศาสนาเท่าไร และเปลี่ยนไปนับถือศาสนาอะไร คณะสงฆ์ได้แต่หาทางป้องกันแต่ไม่หาแนวทางเชิงรุก พระสงฆ์ผู้จัดรายการแต่ละรูปต้องมีการพัฒนาตัวเองให้มีศักยภาพในด้านการเผยแผ่ วัดทุกวัดต้องร่วมมือกันตั้งเป็นเครือข่ายระดับหมู่บ้าน ระดับตำบล และอำเภอ ตั้งวิทยุชุมชนให้ออกอากาศได้ทุกรูปฝึกรูปอย่างเป็นระบบ สร้างหน่วยย่อยเพื่อศึกษาค้นคว้าหลักธรรม สร้างบทสนทนาธรรมอย่างเป็นระบบ แบ่งหน้าที่กันทำงาน เช่นฝ่ายจัดหาทุน ฝ่ายวิชาการ และฝ่ายรายการ ซึ่งจะส่งผลให้งานมีระบบมากขึ้น ถ่ายทอดออกอากาศเป็นเครือข่าย พุทธบริษัทจะได้รับธรรมอย่างเดียวกัน และเหมือนกันในประเด็นเดียวกัน แม้แต่ความรู้ของพระสงฆ์ที่เผยแผ่ ก็ต้องมีการศึกษาธรรมให้แตกฉาน ก็ควรที่จะส่งเสริมให้ได้รับการศึกษาอย่างถูกต้อง และเป็นระบบ

องค์กรด้านการเผยแผ่ต้องมีแผนการด้านการพัฒนาพระสงฆ์นักเผยแผ่ธรรมทั้งทางวิทยุและทางโทรทัศน์อย่างเป็นระบบ และมีกองทุนเกี่ยวกับการพัฒนาศักยภาพพระสงฆ์ ส่งเสริม

^{๑๑} สัมภาษณ์ พระปัญญาภรณ์ทมนูณี, วัดปัญญาบันทาราม ปทุมธานี, ๒๕ มีนาคม ๒๕๕๓.

^{๑๒} สัมภาษณ์ พระธรรมวิมลโมลี, เจ้าอาวาสวัดชลประทาน, ๒๑ มีนาคม ๒๕๕๓.

การศึกษาในระบบปัจจุบันให้เข้มแข็ง และเป็นระบบ ปัญหาที่คณะสงฆ์เผชิญอยู่และนักหนาสาหัสคือเรื่อง การเผยแผ่ธรรมกับชาวต่างชาติ ซึ่งสิ่งที่เป็นปัญหามาก คือ ภาษา ต่างประเทศ และไม่อาจทำให้ชาวต่างชาติ ได้เห็นคุณค่าของหลักธรรมได้เพราะภาษาต่างประเทศของพระสงฆ์อ่อนแอมาก

พระศรีศาสนวงศ์ แสดงความเห็นเกี่ยวกับประเด็นปัจจัยที่สัมพันธ์กับประสิทธิภาพการเผยแผ่พระพุทธศาสนาของพระนักจัดรายการวิทยุไว้ว่า สิ่งที่สัมพันธ์กับการจัดรายการของพระสงฆ์ คือ ความรู้ ความเชี่ยวชาญ ความสามารถในการถ่ายทอด สื่อสารสื่อธรรม บุคลิกลักษณะ ภาวะผู้นำ และทักษะโดยรวม วิสัยทัศน์ การทำงานอย่างเป็นระบบ มีเป้าหมาย มีแผนงาน มีกลยุทธ์ที่ชัดเจน และมีการจัดระบบการทำงานจนเกิดเป็นเอกลักษณ์เฉพาะตัว ความศรัทธาความเชื่อมั่นในตัวผู้จัดจะเกิดตามมา ซึ่งพระสงฆ์ต้องเป็นกระจกสะท้อนสังคมผ่านรายการวิทยุ เสนอประเด็นการแก้ปัญหาสังคมด้วยหลักธรรม เสนอวิธีพัฒนาสังคมด้วยหลักธรรม นำเสนอประเด็นต่าง ๆ ที่ครอบคลุมในภาพรวม ทั้งระดับ จุลภาค และมหภาค^{๑๑}

กล่าวได้ว่า ความเป็นระบบทั้งส่วนของการมีระบบความรู้และระบบการเผยแผ่ในรูปแบบขององค์กรนั้นมีความสำคัญที่จะทำให้การเผยแผ่ทางวิทยุนั้นมีประสิทธิภาพหรือไม่อย่างไร ปัจจัยด้านการทำงานเป็นองค์กรและทำงานอย่างเป็นระบบนั้นจะทำให้งานเผยแผ่ด้านนี้มีความมั่นคงและมีประสิทธิภาพยิ่งขึ้น ต้องพัฒนาตัวเองให้มีศักยภาพในด้านการเผยแผ่มีการสอบใบประกาศจากกรมประชาสัมพันธ์ พระนักจัดรายการวิทยุต้องผ่านการศึกษาอบรมอย่างเป็นระบบ และมีสถาบันรองรับการศึกษาฝึกอย่างถูกต้อง มหาวิทยาลัยสงฆ์ทั้งสองแห่งควรที่จะเป็นตัวนำองค์กรด้านการเผยแผ่ต้องมีแผนการด้านการพัฒนาพระสงฆ์นักเผยแผ่ธรรมทั้งทางวิทยุและทางโทรทัศน์อย่างเป็นระบบ และต่อเนื่อง สร้างโครงการพระนักจัดรายการวิทยุอย่างต่อเนื่อง สร้างหลักสูตร โดยร่วมมือกับมหาวิทยาลัยสงฆ์และสถาบันการศึกษาของชาติ โดยให้ประสบการณ์การทำงานที่ผ่านมาเป็นส่วนหนึ่งของหลักสูตร

๕.๒.๒ ปัจจัยด้านงบประมาณ

ปัจจัยด้านนี้เกี่ยวข้องกับค่าใช้จ่ายในการบริหารจัดการให้การทำหน้าที่ผ่านการจัดรายการวิทยุได้ผล ในการจัดรายการวิทยุจะต้องมีค่าใช้จ่าย ถ้าหากเป็นสถานีที่ได้รับความนิยมจะต้องมีค่าเช่าสถานี ถ้าหากเป็นสถานีที่ทางวัดจัดขึ้นเอง เป็นสถานีชุมชนก็ต้องมีค่าใช้จ่ายเกี่ยวกับอุปกรณ์ต่าง ๆ ในการออกอากาศให้มีประสิทธิภาพ

^{๑๑} สัมภาษณ์ พระศรีศาสนวงศ์, วัดอรุณราชวราราม, ๒๒ มีนาคม ๒๕๕๓.

พระปัญญาชนนทมนี ได้ให้สัมภาษณ์เกี่ยวกับประเด็นนี้ไว้ว่า การเผยแพร่ธรรมทางสถานีวิทยุ ต้องได้รับความร่วมมือจากรัฐบาล โดยจัดคลื่นความถี่ให้กับคณะสงฆ์ พระสงฆ์ก็ต้องบริหารคลื่นความถี่ที่ได้รับให้มีประสิทธิภาพ นั่นหมายถึงการมีค่าใช้จ่าย^{๑๔}

พระมหาบุญศรี ญาณวฑฺฒโธ ให้ความเห็นในการประชุมเสวนากลุ่มว่า ปัจจัยที่ทำให้การเผยแพร่ที่มีประสิทธิภาพต้อง มีองค์ประกอบ ๓ คือ คน วัตถุประสงค์ และเงิน โดยเฉพาะเรื่องเงินหรือปัจจัยนั้นมีความสำคัญในปัจจุบัน เพราะไม่ว่าทำอะไรก็ต้องใช้เงินทั้งนั้น^{๑๕}

งบประมาณเป็นปัจจัยสนับสนุนที่มีความจำเป็น เพราะการทำงานตรงนี้ก็หลีกเลี่ยงไม่ได้ที่ต้องมีค่าใช้จ่าย ปัจจุบันการเผยแพร่พระพุทธศาสนาของพระสงฆ์ทางวิทยุยังไม่มีประสิทธิภาพเพียงพอเพราะขาดปัจจัยสนับสนุนด้านนี้ ไม่ใช่ไม่มีปัจจัยที่จะหาได้ แต่ไม่มีการระดมปัจจัยมาจัดการอย่างเป็นระบบ เพราะงบประมาณนั้นไม่ว่าจะเป็นส่วนของศาสนาและของรัฐก็มีอยู่ เพียงแต่ไม่ได้ดำเนินการให้ได้มาอย่างมีระบบและเป็นเอกภาพเท่านั้น ตามข้อมูลค่าใช้จ่ายต่อสถานีคลื่นที่ต้องมีค่าใช้จ่าย สถานีวิทยุระบบเอฟเอ็ม ในเขตกรุงเทพมหานครมีต้นทุนหลักมาจากต้นทุนค่าเช่าเวลา ปัจจุบันอัตราค่าเช่าสถานีจะอยู่ที่ประมาณ ๑,๕๐๐,๐๐๐-๓,๐๐๐,๐๐๐ บาท/สถานี/ เดือน และคิดเป็นสัดส่วนประมาณร้อยละ ๓๐-๕๐ ของต้นทุนทั้งหมด ส่วนต้นทุนอื่น ๆ นั้น จะแตกต่างกันตามประเภทของรายการ กล่าวคือรายการข่าวสารและสาระจะมีต้นทุนการผลิตสูงกว่ารายการเพลง เนื่องจากต้องจ้างนักข่าวหรือวิทยากร ต้นทุนจึงอาจเป็นอีกปัจจัยหนึ่งที่ทำให้ผู้ประกอบการมีแนวโน้มที่จะผลิตรายการบันเทิงมากกว่ารายการสาระ นอกเหนือไปจากการมีโอกาสได้รับความนิยมนที่สูงกว่าอยู่แล้ว ด้วยเหตุนี้ในการจัดรายการวิทยุจึงต้องมีการหาโฆษณามาเลี้ยงค่าเช่าสถานี แต่ถ้าเป็นสถานีของวัดก็ต้องมีค่าใช้จ่ายที่ได้มาจากงบประมาณของวัดในการจัดทำ ถ้ามีงบประมาณไม่มาก ก็ทำให้การบริหารสถานีวิทยุเป็นไปอย่างตามมีตามเกิด ไม่มีประสิทธิภาพเท่าที่ควร แต่พอพระสงฆ์รูปใดที่จัดรายการวิทยุแล้วพูด เพื่อหาทุนงบประมาณในการใช้จ่ายก็จะถูกมองว่า เป็นการจัดรายการเพื่อหาผลประโยชน์ ได้รับการตำหนิจากองค์กรสงฆ์และผู้ฟังที่ไม่เข้าใจถึงความสำคัญของงบประมาณ

พระสาสนโสภณ ให้ความเห็นเกี่ยวกับงบประมาณว่า ปัจจัยสนับสนุนด้านงบประมาณนั้นแม้ว่าจะมีความสำคัญ แต่ถ้าหากต้องการสร้างสรรค์สังคมและมีจิตวิญญาณนักเผยแผ่จริง ๆ เรื่องเงินเรื่องเล็ก เพราะมีหลายวิธีที่จะทำให้ได้งบประมาณมาดำเนินการ เช่น ตั้งกองทุน ระดมความคิด

^{๑๔} สัมภาษณ์ พระปัญญาชนนทมนี, วัดปัญญานันทาราม ปทุมธานี, ๒๕ มีนาคม ๒๕๕๓.

^{๑๕} เสวนากลุ่ม พระมหาบุญศรี ญาณวฑฺฒโธ, คณะบดีคณะมนุษยศาสตร์ มหาวิทยาลัยมหาจุฬาราชวิทยาลัย, ๑๗ กันยายน ๒๕๕๓.

หรือรับบริจาค การทำงานเพื่อพระศาสนาหากทำจริง ทำด้วยความบริสุทธิ์ใจจริง ๆ ย่อมมีคนช่วยเหลืออย่างแน่นอน^{๖๖}

พระปัญญานันทมุนี ก็ให้ความสำคัญในประเด็นนี้เช่นกันว่า ต้องสร้างองค์กรให้เข้มแข็ง มีความเป็นมืออาชีพอย่างศาสนาอื่น ๆ มีเงินทุนอย่างเพียงพอ ไม่ต้องหาเองอย่างที่เป็นอยู่^{๖๗}

เห็นได้ว่า งบประมาณนั้นเป็นปัจจัยสนับสนุนการเผยแผ่ที่สำคัญ แต่ไม่มีวิธีการที่จะทำให้ได้มาที่เป็นระบบและมีความโปร่งใสจึงทำให้งบประมาณกลายเป็นประเด็นปัญหาไปด้วย ถ้าหากปัจจัยส่วนที่ ๑ มีความแข็งแรง ปัจจัยส่วนที่ ๒ ก็จะเกิดขึ้นตามมาด้วย เช่นการจัดตั้งฝ่ายจัดหาทุน ฝ่ายวิชาการ ฝ่ายรายการ เป็นต้น

๕.๒.๓ การใช้ภาษา

ปัจจัยที่มีความสัมพันธ์กับประสิทธิภาพการเผยแผ่พระพุทธศาสนาของพระนักจัดรายการวิทยุในเขตกรุงเทพมหานคร ผลการวิจัยจากการเสวนากลุ่ม และการสัมภาษณ์พบว่า ภาษาที่ใช้เป็นปัจจัยที่สำคัญมาก เพราะถ้าภาษาที่ใช้ไม่ถูกต้อง ไม่เหมาะสม ไม่กะทัดรัดเข้าใจง่ายก็จะทำให้การเผยแผ่ทางวิทยุขึ้นด้อยประสิทธิภาพลงไป ดังนั้นในส่วนนี้ กลุ่มเสวนาได้สรุปไว้เป็นข้อ ๆ ดังนี้

๑. ภาษาต้องเป็นภาษาที่เหมาะสมกับสถานะของบุคคล ถูกกาลเทศะ

๒. ภาษาต้องไม่ใช่ภาษาแสลงหรือภาษาตลาดมากจนเกิดความเสียหายกับหลักคำสอนและรายการธรรมะ

๓. ใช้ภาษาต่างประเทศปนภาษาไทย

๔. ใช้คำสุภาพไม่เป็น ใช้คำสาบานติดปาก และใช้ภาษาหยาบคาย

๕. ยกคำอ้างอิง คำพังเพย ภาษิต ไม่ถูกต้อง

๖. ใช้ถ้อยคำกะทัดรัดไม่ได้ อธิบายไม่ได้ความ ทำให้ผู้ฟังเข้าใจไม่ได้

๗. ไม่มีวิธีพูดที่แปลกใหม่ ไม่รู้วิธีพูด หรือเล่าเรื่องให้สนุก เพราะอ่านนิทานธรรมบทล้วน ๆ

ทั้ง ๗ ประเด็นนี้เป็นปัจจัยสัมพันธ์ต่อประสิทธิภาพวิธีการเผยแผ่พระพุทธศาสนาของพระนักจัดรายการ การสื่อให้ผู้ฟังสนุก และเข้าใจง่าย ควรใช้ภาษาที่คนธรรมดาฟังได้และเข้าใจได้ มีการเล่าเรื่องสนุก ๆ หรือมีคำพูดที่ขบขัน ข้อธรรมที่นำมาสอนก็ต้องเป็นข้อธรรมง่าย ๆ และเข้ากับลักษณะภาษาในขณะนั้น แต่ถ้าผู้เผยแผ่ธรรมะต้องการสอนธรรมะอย่างละเอียด มีการวิเคราะห์เชิงวิชาการ ภาษาที่จะต้องเป็นภาษาวิชาการ เพราะความประสงค์ของผู้สอนที่จะให้ธรรมะเป็นเรื่องวิชาการเป็นตัวกำหนดภาษา

^{๖๖} สัมภาษณ์ พระศาสนโสภณ, เจ้าอาวาสวัดโสมนัสวิหาร, ๑ มีนาคม ๒๕๕๓.

^{๖๗} สัมภาษณ์ พระปัญญานันทมุนี, วัดปัญญานันทาราม ปทุมธานี, ๒๕ มีนาคม ๒๕๕๓.

การสื่อสารเพื่อเผยแพร่ธรรมะจะประสบความสำเร็จหรือล้มเหลว นั้น ภาษาย่อมมีส่วนสำคัญเป็นอย่างยิ่ง พระธรรมกถึกที่ดี พระสงฆ์นักจัดรายการธรรมที่ดี จะต้องฝึกทักษะในการอ่านการพูด ภาษานี้ให้คล่องไม่ติดขัด ขยันในการค้นคว้าหาข้อมูลนำมาประกอบในการเทศน์ การพูดในรายการ ติดตามข้อมูลข่าวสารอยู่ตลอดเวลา การใช้ภาษาในการแสดงพระธรรมเทศนาทางสถานีวิทยุกระจายเสียงนั้น ต้องคำนึงถึงหลักการใช้ภาษา ๒ ประการ คือ

๑. ใช้ภาษามาตรฐาน คือ ใช้ภาษาให้ถูกต้องมีความหมายชัดเจน เหมาะสมกับบุคคลและสถานที่ เช่น การใช้ราชาศัพท์ ระวังการออกเสียงคำควบกล้ำหรือการใช้อักษร “ร ล” ต้องออกเสียงให้ชัดเจน ใช้ภาษาให้ตรงกับความหมายของธรรมะ

๒. หลีกเลี่ยงการใช้ภาษาดำกว่ามาตรฐาน คือ ภาษาที่นิยมใช้ชั่วระยะเวลาหนึ่ง มักมีความหมายในทางหยาบคาย ไม่สุภาพ เป็นคำสองแง่สองง่าม คำแสลง หรือคำตลาด แม้แต่ภาษาต่างประเทศก็ใช้เมื่อมีความจำเป็นต้องใช้ หากจำเป็นก็ต้องบอกเป็นคำขออนุญาตก่อน

จากการประชุมกลุ่มย่อย ผู้เข้าประชุมได้เสนอแนะ เพื่อเป็นองค์ประกอบว่า ในการสื่อสารธรรมให้มีประสิทธิภาพว่า การสื่อสารธรรมทางวิทยุกระจายเสียงในภาพรวม ต้องมี

๑. การพูดเพื่อให้ความรู้ มีความมุ่งหมายที่จะให้ความรู้ความเข้าใจแก่ผู้ฟัง และผู้พูดคาดหวังว่าเมื่อเสร็จสิ้นการพูดหรือจบการพูดแบบนี้แล้ว ผู้ฟังจะได้เรียนรู้ถึงบางสิ่งบางอย่างที่ยังไม่เคยรู้มาก่อน หรือมีความเข้าใจในเรื่องที่พูดนั้นดียิ่งขึ้น

๑.๑ ต้องมีความชัดเจน ซึ่งเกิดจากการค้นคว้าและเรียบเรียงจัดระเบียบในเรื่องที่พูดไม่ควรพูดหลายประเด็น ควรมีความคิดหลักสำคัญสัก ๓ - ๔ ข้อ ความคิดรอง และ รายละเอียดข้อปลีกย่อยต่าง ๆ ใช้เสริมความคิดหลัก พูดไปตามลำดับของเนื้อหาสาระ

๑.๒ มีลักษณะเป็นรูปธรรม การพูดในลักษณะเป็นรูปธรรม ย่อมทำให้ผู้ฟังเข้าใจได้ง่าย

๑.๓ มีการเชื่อมโยงความคิดใหม่โดยอาศัยความคิดเดิมที่ผู้ฟังคุ้นเคยอยู่ก่อนแล้วผู้พูดต้องพยายามเสนอความคิดใหม่นั้นให้เชื่อมโยงกับความคิดเดิม เพื่อให้ผู้ฟังเกิดการเรียนรู้ได้ชัดเจนและรวดเร็วยิ่งขึ้น

๑.๔ คึงดูความสนใจผู้ฟัง การที่ผู้พูดสามารถดึงดูความสนใจของผู้ฟังได้ ย่อมทำให้ผู้ฟังเข้าใจเรื่องที่กำลังฟังได้ง่าย เช่นการพูดสิ่งใหม่ หรือเสนอแนวคิดใหม่ ๆ หรือการย้ำเตือนก็ย่อมเป็นที่สนใจของผู้ฟัง

๑.๕ มีการขึ้นคำนำที่น่าสนใจ ผู้พูดจะต้องทำหน้าที่เป็นผู้นำ ความคิดของผู้ฟังให้ติดตามเรื่องที่ตนกำลังพูดต่อไปด้วยดี

เนื้อหาสาระในบทพระธรรมที่นำเสนอสารแบบเทศนาโวหาร คือ พุทให้ผู้ฟังได้เกิดการเรียนรู้ในเนื้อหาสาระของธรรมะโดยตรง แบ่งเนื้อหาของหลักธรรมออกเป็นได้เป็น ๓ ประเภทหลัก คือ

- (๑) หลักการทำทาน หรือทานมัย ทำบุญด้วยการให้ปันสิ่งของ
- (๒) หลักเกี่ยวกับศีล หรือศีลมัย ทำบุญด้วยการรักษาศีล
- (๓) หลักการประพฤติปฏิบัติ หรือภาวนามัย ทำบุญด้วยการเจริญภาวนา คือ ฝึกอบรมจิตใจตนเองให้เข้าถึงธรรม

หลักการสำคัญในการแสดงเนื้อหาสาระของธรรมะ คือ เพื่อให้ผู้ฟังเกิดการเรียนรู้ พระสงฆ์ที่ทำหน้าที่เผยแผ่ธรรมทางสถานีวิทยุต้องแสดงอย่างชัดเจนแจ่มแจ้ง ให้ผู้ฟังเกิดการสนใจและเข้าใจในความหมายของธรรมะได้อย่างถูกต้อง เรียนรู้วิธีนำไปปฏิบัติและผลของการปฏิบัติ

๒. การพูดเพื่อโน้มน้าวชักจูงใจ รูปแบบการพูด เพื่อโน้มน้าวชักจูงใจ มีวัตถุประสงค์ที่จะพยายามมีอิทธิพลชักจูงต่อความคิดเห็น และการประพฤติปฏิบัติของผู้ฟังให้เปลี่ยนแปลง ความคิดเห็น ทศนคติ ความเชื่อและการประพฤติปฏิบัติของผู้รับสารในด้านต่าง ๆ ดังนี้

- ๑) ให้ผู้ฟังเชื่อ หรือกระทำในบางสิ่งบางอย่างซึ่งผู้ฟังไม่เคยเชื่อ หรือประพฤติปฏิบัติมาก่อน
- ๒) เพื่อเปลี่ยนแปลง ทศนคติ ความเชื่อ หรือการกระทำบางอย่าง
- ๓) เพื่อย้ำและเสริมความเชื่อถือ หรือการกระทำบางอย่างที่เคยทำ อยู่แล้วให้แน่นแฟ้นมั่นคงยิ่งขึ้น
- ๔) เพื่อให้ผู้ฟังเลิกเชื่อ หรือเลิกประพฤติปฏิบัติในบางสิ่งบางอย่าง ที่เคยประพฤติปฏิบัติมาแล้ว

วิเคราะห์ได้ว่า ปัจจัยด้านภาษานั้นมีส่วนสำคัญอย่างมากที่จะส่งเสริมให้การเผยแผ่พระพุทธศาสนาทางด้านการจัดการวิทยุกระจายเสียงของพระภิกษุ การจัดการวิทยุนี้เกี่ยวข้องกับภาษาโดยตรง เนื่องจากไม่ได้เห็นรูปหรือแสดงออกทางกายภาพ แต่เป็นการสื่อสารทางเสียงเป็นสำคัญ พระนักจัดการควรรู้จักใช้ภาษาที่ถูกต้อง ชัดเจน ดี เหมาะสม ถูกกาลเทศะ นอกจากนั้นก็ยังต้องแฝงจิตวิทยาโน้มน้าวให้ผู้ฟังปฏิบัติตามด้วย

วิเคราะห์ปัจจัยที่สัมพันธ์ต่อประสิทธิภาพการเผยแผ่พระพุทธศาสนาของพระนักจัดการวิทยุในเขตกรุงเทพมหานครใน ๓ ส่วน ได้แก่ ปัจจัยด้านการทำงานเป็นองค์กร ปัจจัยด้านงบประมาณ และปัจจัยด้านภาษา ทั้ง ๓ ปัจจัยนี้มีผลต่อการจัดการวิทยุของพระสงฆ์ที่จะส่งผลให้การเผยแผ่เป็นไปอย่างมีประสิทธิภาพ เป็นอย่างมีอาชีพ หรือเป็นอย่างต่างคนต่างคิด ต่างคนต่างทำไม่มีความเป็นเอกภาพ ถ้าหากปัจจัยทั้ง ๓ ส่วนนี้ได้รับการให้ความสำคัญและดำเนินการ

อย่างถูกต้อง ก็จะทำให้งานเผยแผ่พระพุทธศาสนาทางวิทยุกระจายเสียงมีประสิทธิภาพยิ่งขึ้น และเป็นประโยชน์ต่อประชาชนอย่างมาก

๕.๓ ปัญหาและแนวทางพัฒนาประสิทธิภาพวิธีการเผยแผ่ธรรมทางวิทยุของพระนักจัดรายการวิทยุ

๕.๓.๑ ปัญหาในการเผยแผ่ธรรมของสถาบันสงฆ์ไทย

ปัญหาที่เกิดจากองค์กรที่ไม่เพียงพอและไม่มีความชำนาญในการเผยแผ่โดยใช้วิธีการเผยแผ่ทางวิทยุของพระนักจัดรายการวิทยุ สรุปได้คือ

๑. การขาดแคลนพระสงฆ์ ที่มีความสามารถในการเผยแผ่อย่างแท้จริง โดยเฉพาะในชนบท
 ๒. รูปแบบการสื่อสาร เพื่อเผยแผ่ธรรม เน้นรูปแบบการเทศน์ หรือการบรรยายธรรม ภาคทฤษฎีเป็นหลัก ไม่มีภาคปฏิบัติหรือจัดกิจกรรมที่เป็นรูปธรรม ทำให้ การเผยแผ่ธรรมเข้าไม่ถึงจิตใจผู้ฟังอย่างแท้จริง

๓. ไม่มีการกำหนดหัวข้อธรรมที่เหมาะสมกับผู้ฟัง หรือ ไม่มีการศึกษาหัวข้อธรรมอย่างถ่องแท้ก่อนนำไปเผยแผ่ นอกจากนี้พระสงฆ์ไม่ได้มีการฝึกการผลิต และการใช้โสตทัศนูปกรณ์มาก่อน รวมทั้งสื่อต่าง ๆ ส่วนใหญ่มุ่งเน้นใช้สื่อบุคคลเป็นหลัก ทำให้การเผยแผ่ธรรมกระทำได้ในขอบเขตจำกัด

๔. ประชาชนผู้ฟังธรรม ขาดความรู้พื้นฐานทางศีลธรรม การศึกษาทุกระดับไม่เน้นธรรมหรือศีลธรรม สภาพสังคมที่กำลังเปลี่ยนแปลงไปอย่างรวดเร็ว ความเจริญและวัฒนธรรมแบบตะวันตกหลังไหลเข้าสู่ประเทศไทย สภาพแวดล้อมในสังคมเช่นนี้ไม่เอื้ออำนวยให้ประชาชนสนใจธรรม โดยเฉพาะเยาวชน หรือกลุ่มวัยรุ่นไม่ค่อยให้ความสนใจ

๕. พระสงฆ์และสถาบันสงฆ์ไม่มีการวิจัยประเมินผลในการเผยแผ่ธรรม เพื่อปรับปรุงให้เหมาะสมกับสภาพสังคมปัจจุบัน หรือพื้นฐานของผู้ฟังแต่ละกลุ่มเป้าหมาย และสถาบันสงฆ์มีการประชาสัมพันธ์และการใช้สื่อมวลชน ในการเผยแผ่ธรรมในปริมาณน้อยมาก และขาดการประสานความร่วมมือจากหลายฝ่าย^๔

พระสงฆ์ซึ่งเป็นผู้นำทางจิตวิญญาณ มีบทบาทสำคัญในการชี้นำสังคม ไม่ให้สังคมต้องตกเข้าไปสู่วงจรที่เลวร้าย ปัญหาสังคมเป็นปัญหาที่ซับซ้อน ในแง่ของมิติที่หลากหลาย กำนันที่ผิด ๆ เหล่านี้ สมควรที่จะต้องรีบแก้ไข เพราะประเทศชาติจะเจริญ หรือเสื่อม ก็ขึ้นอยู่กับประชาชนในประเทศ ถ้าประชาชนมีคุณภาพ มีศีลธรรม มีความรู้ความสามารถ และวิสัยทัศน์กว้างไกล ประยุกต์

^๔ สัมภาษณ์ พระปัญญานันทมุนี, วัดปัญญานันทาราม ปทุมธานี, ๒๕ มีนาคม ๒๕๕๓.

ความเป็นอยู่แบบดั้งเดิมให้เข้ากับวิทยาการสมัยใหม่ เลือกลงสิ่งที่ดีมีประโยชน์ เลิกลงสิ่งที่ไม่ดี โทษประเทศชาติและพระพุทธศาสนา ย่อมจะเจริญรุ่งเรืองสืบไป แต่ถ้าประชาชนชาติศีลธรรมประจำใจ ประเทศชาติย่อมจะขาดภาวะผู้นำที่ดี และผู้มีความรู้ความสามารถที่จะสืบทอดมรดกทางวัฒนธรรม ตลอดจน การศึกษา เศรษฐกิจ การเมือง สังคม และการปกครอง ย่อมมีคุณภาพด้อยลงตามลำดับ และต้องสร้างจิตสำนึกในการออกอากาศทุกครั้งที้ออกอากาศ คือ ให้สังคมได้ตระหนักถึงภัยคุกคามที่เกิดจากการขาดศีลธรรมของคนในชาติในสังคม ซึ่งสิ่งทีก่อให้เกิดความเข้าใจผิดและหลงเชื่อจากการมอมเมาด้าน คือ ที่มาของรูปแบบต่าง ๆ ซึ่ง

สิ่งที่เป็นตัวเราให้เกิดค่านิยมผิด ๆ ประการหนึ่งก็คือการโฆษณาประชาสัมพันธ์ในการใช้เสียงในสังคมไทย ซึ่งมีทั้งเสียงดี และไม่ดี แต่ส่วนมากเป็นเสียงโฆษณาชวนเชื่อ เพื่อให้เกิดความพึงพอใจ เพิ่มพูนความอยาก เป็นเสียงที่เร้าให้เกิดกิเลส คือ โลภะ โทสะ และโมหะ มากยิ่งขึ้น เสียงเหล่านี้จะผ่านทางสื่อต่าง ๆ เช่น วิทยุ โทรทัศน์ อินเทอร์เน็ต โทรศัพท์ เทป และสื่ออื่น ๆ ผู้วิจัยเห็นว่า การเผยแพร่ธรรมทางสถานีวิทยุกระจายเสียง ซึ่งมีทั้งพระสงฆ์และฆราวาสเป็นผู้จัดรายการ เป็นสื่อทางเสียงที่ดี เป็นประโยชน์ในการช่วยแก้ไขปัญหาในสังคมไทยมาทุกยุคทุกสมัย^{๑๖}

ปัจจุบันสื่อสารมวลชนมีบทบาทอย่างมากในการเป็นผู้ถ่ายทอด สร้างค่านิยมให้แก่คนจำนวนมาก สามารถทำให้สังคมเปลี่ยนแปลงไปทั้งในทางที่ดี และไม่ดี สื่อทางวิทยุกระจายเสียง เป็นสื่อที่มีธรรมชาติเข้าถึงคนจำนวนมาก มีความครอบคลุมและราคาถูก ทำให้ทุกคนสามารถรับสื่อประเภทนี้ได้ รายการธรรมทางสถานีวิทยุกระจายเสียง เป็นรายการธรรมที่เกิดขึ้นจากความคิดริเริ่มสร้างสรรค์ เพื่อจะสื่อธรรมให้กับพุทธศาสนิกชนของพระสงฆ์ จึงเกิดกระบวนการสื่อธรรมในรูปแบบของการจัดรายการวิทยุ ซึ่งการจัดแต่ละครั้งของพระสงฆ์แต่ละรูปต้องมีค่าใช้จ่ายให้กับสถานี พระสงฆ์เหล่านั้นที่จัดรายการเพียงเพื่อหวังจะธำรงรักษาไว้ซึ่งวัฒนธรรมประเพณีอันดีงาม รวมทั้งถ่ายทอดคำสอนทางพระพุทธศาสนา จากคนรุ่นหนึ่งไปสู่คนอีกรุ่นหนึ่ง ให้มรดกทางวัฒนธรรมของชาติได้อยู่คู่กับชนชาติไทยตราบนานเท่านาน จึงควรพัฒนาให้เป็นรายการที่ได้รับความนิยมมากยิ่งขึ้น ดังนั้น จึงน่าจะศึกษารูปแบบและแนวทางในการเผยแพร่ธรรม ทางสถานี

^{๑๖}พระราชบัญญัติ (ชยวิโส/ไชยวงศ์), “ศึกษารูปแบบและแนวทางการเผยแพร่ธรรมทางสถานีวิทยุกระจายเสียงแห่งประเทศไทย : ศึกษาเฉพาะกรณี การแสดงพระธรรมเทศนาในวันธรรมสวนะระหว่าง พ.ศ. ๒๕๓๕ - ๒๕๔๒”, วิทยานิพนธ์ปริญญาพุทธศาสตรมหาบัณฑิต, (บัณฑิตวิทยาลัย : มหาวิทยาลัยมหาจุฬาลงกรณราชวิทยาลัย), ๒๕๔๘, หน้า ๒.

วิทยุกระจายเสียงของพระนักจัดรายการวิทยุกระจายเสียง โดยมีรูปแบบการนำเสนอที่สอดคล้องกับสภาพสังคมปัจจุบันและใช้แนวทางในการเผยแพร่ธรรมอย่างไรบ้าง

การจัดรายการวิทยุของพระนักจัดรายการธรรมทางสถานีวิทยุกระจายเสียง ประสบกับปัญหาต่าง ๆ ที่เป็นอุปสรรคยิ่งต่อผู้ฟังที่บ้าน คือ การสื่อความหมายที่เป็นอุปสรรค คือ การพูดหรือการตอบรับที่มีความเสี่ยงสูงต่อความสัมพันธ์ระหว่างผู้พูดกับผู้ฟัง เป็นการสื่อความหมายที่มีผลกระทบทำให้เกิดผลทางลบด้านจิตใจในลักษณะต่าง ๆ ดังนี้

๑. ลดความภาคภูมิใจในตน หรือคุณค่าในตน ของคู่สนทนา

๒. กระตุ้นให้คู่สนทนาเกิดการต่อต้าน โกรธเคือง ปกป้องตนเอง แม้ว่าผู้พูดจะไม่ตั้งใจก็ตาม

๓. นำให้คู่สนทนามีลักษณะการพึ่งพา ไม่เป็นตัวของตัวเอง ลักษณะการหลีกเลี่ยงหรือหลบเลี่ยงความรู้สึกจริงของตน หรือนำไปสู่ความรู้สึกพ่ายแพ้หรือความรู้สึกด้อย อ่อนแอ

๔. ลดโอกาสที่คู่สนทนาจะพบทางแก้ปัญหาของตนด้วยตนเอง ซึ่งเป็นการขัดขวางความเจริญงอกงามของเขา

๕. เป็นการขัดขวางอารมณ์ ลดโอกาสที่คู่สนทนาจะแสดงความรู้สึกแท้จริงของตน ซึ่งจะเกิดประโยชน์กับเขามากกว่าการสื่อความหมายที่เป็นอุปสรรค นำมาซึ่งความเสี่ยงต่อสัมพันธภาพที่ราบรื่น นำมาซึ่งผลทางลบ การใช้การสื่อความหมายเหล่านี้บ่อย ๆ ทำลายสัมพันธภาพโดยดลารได้ต่อไปนี้เป็น การสื่อความหมายที่เป็นอุปสรรค^{๒๐}

การทำงานของพระสงฆ์โดยเฉพาะงานด้านการเผยแพร่ทางสถานีวิทยุกระจายเสียง ถือได้ว่าเป็นบทบาทสำคัญและเป็นกิจกรรมหลักของคณะสงฆ์ที่มีความโดดเด่นมา โดยตลอด มีผลทำให้สังคมมีคุณธรรม มีศีลธรรม สังคมมีความสงบสุขร่มเย็น ทำให้เยาวชนบางกลุ่มเข้าถึงธรรมของพระพุทธเจ้า มีสำนึกในเรื่องของการมีสัมมาคารวะต่อผู้ผู้ใหญ่ บุตรหลานมีความกตัญญูต่อบิดามารดา ป่วยตายช่วยลดปัญหาต่าง ๆ ในสังคมได้มาก แม้ปริมาณพระสงฆ์ที่ทำหน้าที่เผยแพร่ทางสถานีวิทยุจะมีน้อย เมื่омองย้อนไปในอดีต สื่อการสอนเพื่อการเผยแพร่มีน้อย ไม่มีสื่อสิ่งพิมพ์ ไม่มีวิทยุกระจายเสียง สถานีโทรทัศน์ สื่ออิเล็กทรอนิกส์ เช่น อินเทอร์เน็ต อย่างสมัยปัจจุบันแต่การทำงานค่อนข้างจะมีคุณภาพ พระสงฆ์มีอุดมการณ์ในการทำงาน มีทิศทางการทำงานที่ชัดเจน แต่เพราะสื่อทั้งหลายไม่ส่งผลต่อการทำงานเผยแพร่ธรรม ตรงกันข้ามอาจเป็นอุปสรรคต่อการเผยแพร่ธรรมด้วยซ้ำไป เพราะการทำงานเผยแพร่ของคณะสงฆ์ไทยเป็นการทำงานเพื่อสนองพุทธประสงค์ ซึ่งเป็นไปตามที่พระพุทธองค์ได้ทรงดำเนิมาตั้งแต่สมัยที่พระพุทธองค์ทรงมีพระชนม์ชีพ และได้ตรัสกับ

^{๒๐} สรุปรจากการสนทนากลุ่มครั้งที่ ๓ วัดจากแดง จังหวัดสมุทรปราการ, ๒๕๕๓.

พระสงฆ์สาวกกลุ่มหนึ่งในโอกาสที่พระองค์จะทรงส่งพระสาวกไปประกาศพระศาสนา พระผู้มีพระภาคได้ตรัสเรียกภิกษุทั้งหลายให้ออกไปประกาศพระศาสนาว่า “จรต ภิกขเว จาริกิ พุทฺชนทิตาย พุทฺชนสุขาย โลกานุกมฺปาย ฯเปฯ เทเสถ ภิกขเว ฌมฺมิ คฺคูร ภิกขุทั้งหลาย เชนทังหลาย จงท่องเที่ยวจาริกไป จงแสดงธรรม เพื่อประโยชน์ เพื่อความสุขแก่คนหมู่มาก เพื่ออนุเคราะห์ ชาวโลก” การเผยแผ่พุทธธรรม ถือว่าเป็นบทบาทและหน้าที่ของพระสงฆ์โดยตรง “เพราะพระสงฆ์ มีชีวิตที่เนื่องด้วยผู้อื่น จึงต้องตอบแทนผู้มีอุปการคุณ ดังมีพุทธพจน์ที่ปรากฏในสมณสังญญาสูตร คำสอนที่ให้ภิกษุสำนึกและตระหนักเตือนใจตนในความเป็นสมณะอยู่เสมอว่า

สมณะนั้นมีชีวิตที่ต้องอาศัยผู้อื่น หรือในพหุการสูตร ที่พระพุทธองค์ได้ ตรัสถึงการตอบแทนที่พระสงฆ์พึงมีต่อคฤหัสถ์ หรือชาวบ้านที่ได้ทำอุปการคุณ ต่าง ๆ โดยเฉพาะได้อุปถัมภ์บำรุงด้วยปัจจัย ๔ ซึ่งเป็นปัจจัยหลักสำหรับพระภิกษุ ได้แก่ จีวร บิณฑบาต เสนาสนะและเภสัชขบบริหาร เมื่อเป็นเช่นนี้แล้ว สงฆ์ก็ควร แสดงกลับให้เป็นอุปการคุณแก่ชาวบ้านเช่นกัน ซึ่งไม่ใช่การตอบแทนด้วยปัจจัย ๔ แต่ด้วยการแสดงธรรมอันงาม ในเบื้องต้น ในท่ามกลาง และในที่สุด ถ้าหากเป็นไป อย่างนี้ หมายถึงทั้งฝ่ายบรรพชิตและคฤหัสถ์เกื้อกูลกัน ได้แก่คฤหัสถ์เกื้อกูลด้วย อามิสทานต่อบรรพชิต ๆ เกื้อกูลอนุเคราะห์ด้วยธรรมทาน ชีวิตก็จะประเสริฐและ สามารถผ่านพ้นกิเลส ดำเนินชีวิตอยู่ในแนวทางที่เกษมสุข พุทธพจน์ดังกล่าวนี้ถือว่าเป็นหลักการใหญ่และหน้าที่หลักของพระสงฆ์^{๑๐}

พระสงฆ์ จึงต้องประพฤติตัว และทำหน้าที่ให้เหมาะสมแก่อุปการคุณที่คฤหัสถ์มอบให้ โดยเรียกสรุปว่า การถวายทาน จึงเป็นลักษณะบทบาทที่สัมพันธ์กันระหว่างพระสงฆ์กับคฤหัสถ์ และอาจจัดได้ว่าพระสงฆ์ที่ทำหน้าที่นี้นอกจากจะปฏิบัติตามพระธรรมวินัยแล้ว ถือว่ามีชีวิตที่มีความเป็นส่วนตัวน้อย เพราะเป็นส่วนร่วมอยู่ในชุมชนใหญ่ ที่เป็นชุมชนเมือง

พระสงฆ์ จึงต้องมีบทบาททำหน้าที่ให้เป็นหนึ่งเดียว ทั้งอยู่ในระบบการ พัฒนาดนตามหลักไตรสิกขา และสืบทอดธรรมไว้ให้แก่สังคมพระสงฆ์จึงต้อง ปฏิบัติตนอยู่ในพระธรรมวินัย และเป็นที่พึ่งทางจิตใจด้วยการแสดงธรรม สอนธรรม หรือเรียกว่าเผยแผ่พุทธธรรม การประพฤติปฏิบัติตามหลักพระธรรมวินัย ชื่อว่า ได้ทำหน้าที่ของตนให้สมบูรณ์ ดังจะสังเกตได้ว่า การเผยแผ่พุทธธรรมของ

^{๑๐}พระมหาศกดิ์พิชิต จานสิทฺ โธ (ชัยคี), “ศึกษาบทบาทการเผยแผ่พุทธธรรมของพระวิสุทธาธิปติ (วีระ ภาททจารี)”, วิทยานิพนธ์ปริญญาพุทธศาสตรมหาบัณฑิต, (บัณฑิตวิทยาลัย : มหาวิทยาลัย มหาจุฬาลงกรณราชวิทยาลัย), ๒๕๔๕, หน้า ๑.

พระพุทธรูปองค์เองก็ดี ของพระอริยสงฆ์สาวกก็ดี ล้วนมีผลสำเร็จอยู่เบื้องหน้า มักไม่ประสบกับอุปสรรคปัญหา และผู้รับคำสอนก็ได้ประโยชน์ตามสมควรแก่อุปนิสัยสมบัติของตน^{๒๒}

๕.๓.๒ ปัญหาในการใช้ภาษาของพระนักจัดรายการวิทยุกระจายเสียง

นักเผยแผ่ทางสถานีวิทยุกระจายเสียง ค่านิยมหรือความนิยมของญาติโยมเป็นสิ่งจำเป็น เป็นเป็นสื่อทางเดียว ผู้สื่อจะต้องมีความรับผิดชอบในสิ่งที่ตนเองสื่อออกไป ปัจจุบันพระสงฆ์นักเผยแผ่ธรรมทางสถานีวิทยุกระจายเสียง ส่วนมาก มีความรู้ทางธรรมพอประมาณ แต่การในภาษาไม่ถูกต้อง ตามหลักภาษาไทย เช่น

๑. ใช้หลักภาษาไทย ไม่ถูกต้องถูกต้อง

๒. ถ้อยคำที่สื่อไม่ชัดเจน ให้ความหมาย ทำให้การสื่อรับสื่อของผู้ฟังไม่ชัดเจน ซึ่งบางครั้งมีปัญหาในเรื่องการใช้คำควบกล้ำ หรือการใช้อักษร “ร” ออกเสียงเป็น “ล” เช่น การยกตัวอย่างประกอบว่า มีเรื่องเล่าว่า แทนที่จะใช้ คำที่ถูก คือ “มีเรื่องเล่าว่า”

๓. หากจำเป็นต้องใช้คำราชาศัพท์ จะต้องใช้ให้ถูกต้อง

๔. คำย่อจะต้องใช้ให้ถูกต้อง หากไม่แน่ใจควรใช้คำเต็มกำกับเพื่อผู้ฟังเข้าใจ

๕. ใช้คำ หรือประโยคที่กินความกว้าง อาจยก หรืออ้างคำพูดของนักพูดหรือนักปราชญ์

๖. บางครั้งไม่หลีกเลี่ยงคำที่ทำให้เกิดความฟุ้งเฟ้อ เช่น แบบว่า เอ้อ ฮ้า

๗. ใช้ศัพท์ทางวิชาการมากเกินไป เพราะผู้ฟังมิใช่มีความรู้ความชำนาญ เฉพาะด้านหมดทุกคน เว้นแต่เป็นเรื่องการบรรยายความรู้ในเรื่องเฉพาะด้าน^{๒๓}

๘. การใช้คำต่างประเทศโดยมุ่งหวังว่า ตนเองมีความรู้ มีระดับ ซึ่งเป็นเรื่องที่ผิดอย่างยิ่ง

๙. การใช้คำไม่เหมาะสมกับบุคคล เนื่องจากภาษาไทยมีความลึกซึ้งในเรื่องนี้ จึงจะต้องสรรหาคำพูดที่เหมาะสมกับประเภทของผู้ฟัง เช่น คำว่า คุณ ท่าน เธอ “การใช้ถ้อยคำที่ดีนั้น ต้องเว้นคำต่ำ คำตลาด คำหยาบ และคำพูดที่เป็นภาษาถิ่น” ถ้าหากเป็นรายการที่จัดอยู่ในท้องถิ่นในแต่ละภาค ก็ควรจะใช้ได้ เพื่อให้เหมาะสมกับสังคมในแต่ละท้องถิ่น

การสื่อธรรมให้ผู้ฟังสนุกและเข้าใจง่าย จำเป็นต้องใช้ภาษาที่คนธรรมดาฟังได้ ต้องมีการเล่าเรื่องสนุก ๆ หรือมีคำพูดที่ขบขันแทรกบางช่วง ข้อธรรมที่นำมาสอนก็ต้องเป็นข้อธรรมที่ผู้ฟังเข้าใจได้ง่าย ๆ จึงจะเข้ากับลักษณะภาษา ถ้าผู้เผยแผ่ธรรมต้องการสอนธรรมอย่างละเอียด

^{๒๒} พระธรรมปิฎก (ป.อ. ปยุตฺโต), บุญ-บาบริ ที่จะกู้แผ่นดินไทย, (กรุงเทพมหานคร : โรงพิมพ์การศาสนา, ๒๕๔๓), หน้า ๒๔ - ๒๕.

^{๒๓} สัมภาษณ์ พระธรรมวิมลโมลี, เจ้าอาวาสวัดชลประทาน, ๒๐ มีนาคม ๒๕๕๓.

มีการวิเคราะห์เชิงวิชาการ ภาษาก็จะกลายเป็นภาษาวิชาการ เพราะความประสงค์ของผู้สอนที่จะให้ธรรม เป็นเรื่องวิชาการเป็นตัวกำหนดภาษา บางครั้งใช้ภาษาไม่เหมาะสม เช่น

๑. ใช้ภาษาไม่เหมาะสมกับสถานะของบุคคล ไม่ถูกกาลเทศะ เป็นภาษาแสดงหรือภาษาตลาด มีภาษาต่างประเทศปนภาษาไทย และใช้เป็นภาษาแสดง

๒. ใช้คำสุภาพไม่เป็น ใช้คำสาบานติดปาก และใช้ภาษาหยาบคาย

๓. ยกคำอ้างอิง คำพังเพย ภาษิต ไม่ถูกต้อง

๔. ใช้ถ้อยคำกะทัดรัดไม่ได้ อธิบายไม่ไ้ความ ทำให้ผู้ฟังเข้าใจไม่ได้

๕. ไม่มีวิธีพูดที่แปลกใหม่ ไม่รู้วิธีพูด หรือเล่าเรื่องให้สนุก^{๒๔}

ในการวิจัยของพระราชบัญญัติเกี่ยวกับสำนวนภาษาในบทพระธรรมเทศนาให้รายละเอียดไว้ว่า พระธรรมกถึก หมายถึงพระสงฆ์ที่รับอาราธนามาเทศน์ยังสถานีวิฑูรกระจายเสียงแห่งประเทศไทย ซึ่งก็รวมทั้งผมด้วย พบว่า

ชอบใช้ภาษาที่เข้าใจยาก มีคำฟุ่มเฟือยเป็นจำนวนมาก โดยเฉพาะการยกมคธภาษาหรือภาษาบาลีขึ้นแสดง แม้จะมีความจำเป็นในการรักษารูปศัพท์ หรือยกศัพท์บาลีขึ้นกล่าว ผู้ฟังสามารถที่จะเข้าใจมากกว่าที่จะแปลเป็นภาษาไทย แต่การยกขึ้นแสดงมากเกินไปจนเกินไป ก็ทำให้เนื้อหาสาระของธรรมที่จะต้องการอธิบายมีความยากมากยิ่งขึ้น จะเห็นได้จาก บทพระธรรมเทศนาที่ยกภาษาบาลีขึ้นแสดงเกิน ๑๕ แห่ง มีถึง ๓๓ สำนวน ๗ โดยเฉพาะในสำนวนที่ ๒๑๕ ยกภาษาบาลีขึ้นแสดงมากถึง ๒๐ ครั้ง นับว่าเป็นการแสดงภาษาต่างประเทศมากเกินไปจนสมควรที่จะแปลเปลี่ยนเป็นภาษาไทยซึ่งง่ายต่อความเข้าใจ และเหมาะสมกับผู้ฟังทั่วไป^{๒๕}

๕.๓.๓ ปัญหาในระดับองค์กร

การเผยแผ่ธรรมทางสถานีวิทยุของพระสงฆ์ไทยในปัจจุบัน ไม่เป็นเป็นเอกภาพและมีทิศทางที่สอดคล้องกัน มีลักษณะต่างคนต่างทำ ไม่มีรูปแบบที่ชัดเจน และแน่นอน เพราะการที่คณะสงฆ์ไม่สร้างบุคลากร ที่มีความสามารถทางด้านการเผยแผ่ไว้บริหารงานด้านนี้ จึงก่อให้เกิดความไม่สมดุล ทางด้านการเผยแผ่ เกิดความหลากหลายด้านการสื่อสารที่ตลาดเคลื่อน ยึดครูอาจารย์เป็นตั้ง มากกว่าจะยึดหลักคำสอนของพระพุทธเจ้า คือ “จากพระคัมภีร์พระไตรปิฎก คณะสงฆ์

^{๒๔}เกรียงศักดิ์ พลอยแสง, ภาษากับการสื่อสาร, (กรุงเทพมหานคร : โรงพิมพ์มหาจุฬาลงกรณราชวิทยาลัย, ๒๕๔๒), หน้า ๕๐.

^{๒๕}สัมภาษณ์ พระธรรมวิมล โมลี, เจ้าอาวาสวัดชลประทาน, ๒๐ มีนาคม ๒๕๕๓.

โดยเฉพาะสถาบันการศึกษาของคณะสงฆ์ ๒ แห่ง คือ มหาวิทยาลัยมหาจุฬาลงกรณราชวิทยาลัย มหาวิทยาลัยมหามกุฏราชวิทยาลัย ต้องสร้างหลักสูตรการเผยแผ่มีการเรียนการสอนที่ครบวงจร เหมือนกับหลักสูตรนิเทศศาสตร์ของมหาวิทยาลัยทั่วไป ผู้ที่จบมาแล้วสามารถเชี่ยวชาญได้อ่านข่าวได้ ใช้เทคโนโลยีการสื่อสารได้อย่างครบวงจร สามารถตัดต่อรายการต่าง ๆ เกี่ยวกับช่างเทคนิค ซึ่งต้องมีเวทีให้ท่านเหล่านั้นได้แสดงออกพร้อมงบประมาณ เมื่อท่านเหล่านั้นจบการศึกษามาแล้ว ไปอยู่ ณ ที่ใดคณะสงฆ์ก็ต้องให้ท่านมีงานทำ และทำอย่างมีประสิทธิภาพ”^{๒๖}

ปัญหาที่คณะสงฆ์ต้องเผชิญในปัจจุบัน คือ “ปัญหาเกี่ยวกับการจัดรายการทางสถานีวิทยุของพระนักจัดรายการต่าง ๆ ส่วนมากท่านทำเป็นการส่วนตัว มีการขอรับบริจาคกันในรายการ และญาติโยมก็บริจาคผ่านรายการ และท่านก็อ่านรายชื่อเจ้าภาพผู้บริจาค ออกอากาศกันอย่างทั่วถึง ซึ่งกว่าจะเข้ารายการเนื้อหาทางธรรมก็เสียเวลาไปกว่าครึ่ง รายการธรรมลักษณะนี้มีอยู่ทั่วไปและมากมาย สังคมไม่อาจตรวจสอบได้เลยว่า ท่านนำปัจจัยเหล่านั้นไปไว้ที่ไหน และเสียค่าใช้จ่ายอะไรบ้าง”^{๒๗} “การมีองค์กรที่รับผิดชอบด้านการเผยแผ่ธรรมของคณะสงฆ์ คือ องค์กรพระธรรมทูตที่รับผิดชอบ โดยมหาเถรสมาคมนั้น ไม่ได้สร้างประสิทธิผลอย่างมากด้านความสำเร็จเกี่ยวกับการเผยแผ่ เพราะไม่อาจควบคุมการจัดรายการวิทยุของพระนักเผยแผ่ธรรมได้อย่างเป็นรูปธรรม เพราะหลายรูปก็ยังจัดรายการ วิทยุแบบผิดๆ ทั้งทางด้านรูปแบบและหลักคำสอน ตลอดถึงลักษณะการใช้หลักภาษาไทยที่ถูกต้อง”^{๒๘}

พระราชวรมนี (ประยูรค์ ปยุตฺโต) ได้กล่าวถึงจุดมุ่งเน้นของการเผยแผ่ธรรมในพระพุทธศาสนาไว้ว่า

พระพุทธศาสนาเป็นศาสนาที่เกิดขึ้นมาเพื่อช่วยเหลือเพื่อนมนุษย์ทุกคนขึ้น โดยมุ่งเน้นถึงกลุ่มคนที่มีความวุ่นวาย หรือความทุกข์ทั้งหมด พระพุทธศาสนาจะเน้นที่หลักธรรม คำสอนเพื่อให้นึกถึงสาเหตุแห่งความทุกข์ ให้หยุดพิจารณาหลักธรรมตามเหตุผลที่เป็นจริง โดยอาศัยหลักของศรัทธา คือ ความเชื่อ แต่มิใช่เชื่ออย่างงมงาย ให้เชื่อด้วยหลักแห่งเหตุผล ตามความเป็นจริง เช่น ในเรื่องของอริยสัจ ๔ ข้อที่ว่าทุกข์ให้รู้ว่าเป็นทุกข์ เมื่อรู้แล้วให้นึกถึงสาเหตุที่ทำให้ทุกข์เกิด ให้พิจารณาถึงความดับทุกข์ และวิธีการแก้ทุกข์ สิ่งเหล่านี้เมื่อคิดถึงเหตุผลได้แล้ว จุดแห่งปัญญาทั้งหลายก็จะเกิดตาม นี่คือ หลักแห่งจินตามยปัญญา อันเป็นปัญญาที่เกิดจาก

^{๒๖} สัมภาษณ์ พระธรรมวิมลโมลี, เจ้าอาวาสวัดชลประทาน, ๒๐ มีนาคม ๒๕๕๓.

^{๒๗} สัมภาษณ์ พระสาสน โสภณ, เจ้าอาวาสวัดโสมนัสวิหาร, ๑ มีนาคม ๒๕๕๓.

^{๒๘} สัมภาษณ์ พระศรีศาสนวงศ์, วัดอรุณราชวราราม, ๒๒ มีนาคม ๒๕๕๓.

การนึกคิดถึงเหตุผล พระพุทธศาสนามีหลักธรรมที่เป็นจุดแห่งความติดมาภายใน
โดยอาศัยศรัทธาเป็นตัวพื้นฐานและมีปัญญาเป็นผลที่เกิดตามมา^{๒๕}

การสอนธรรมทางสถานีวิทยุกระจายเสียงของพระนักเผยแผ่ธรรมทางวิทยุ บางครั้งใช้
ธรรมในทางที่ไม่ตรงกับหัวข้อธรรม และมักลือให้ชาวบ้านเชื่อโดยปราศจากสาเหตุ ที่จริงแล้ว
พระพุทธศาสนาเป็นศาสนาประเภทอเทวนิยม สอนให้มนุษย์พึ่งตนเอง และอบรมพัฒนาตนเอง
โดยเน้นในเรื่องของศรัทธาและการใช้ปัญญา ไม่หวังพึ่งพาสีงภายนอก ไม่ว่าจะเป็นเทพเจ้าสูงสุด
หรือเทวดาใด ๆ พระพุทธศาสนาเป็นศาสนาที่สอนเน้นหนักในเรื่องของการใช้สติปัญญาในการ
ดำเนินชีวิต ให้รู้จักกำจัดความทุกข์ ความเดือดร้อนด้วยการพิจารณา

๕.๓.๔ แนวทางการพัฒนาการเผยแผ่ธรรมทางสถานีวิทยุ

แนวทางในการพัฒนาประสิทธิภาพการเผยแผ่ธรรมทางวิทยุกระจายเสียงของพระสงฆ์
นักจัดรายการวิทยุกระจายเสียง ในสภาพการณ์ปัจจุบัน ได้ถูกสังคมนตรีมองว่า ไม่มีประสิทธิภาพ เพราะต่างคน
ต่างทำ ต่างคนต่างก็แย่งกันหาทรัพยากรมาเพื่อส่งเสริมฐานของตนเองมากกว่าที่จะทำเพื่อส่วนรวม
โดยทุกท่านที่ทำนั้นล้วนใช้ธรรมของพระพุทธเจ้าเป็นเครื่องมือ ในการประกอบการสื่อต่าง ๆ ได้มี
ผู้เชี่ยวชาญหลายท่านให้ข้อสังเกตว่า มหาวิทยาลัยสงฆ์ทั้ง ๒ แห่งควรที่จะเข้ามามีบทบาทให้
มากกว่านี้

กระบวนการบริหารจัดการของสถานีวิทยุเหล่านี้ยังขาดรูปแบบการบริหารจัดการที่ถูกต้อง
ตามหลักการและสภาพการณ์ทางสังคม พระธรรมวิมลโมลี เจ้าอาวาสวัดชนประทานรังสฤษฎ์
ได้ให้แนวคิดไว้ดังนี้ “การเผยแผ่ธรรมทางสถานีวิทยุกระจายเสียงของพระสงฆ์นักเผยแผ่ธรรมทาง
วิทยุกระจายเสียง ต้องสร้างเครือข่ายให้เชื่อมโยงกันในระดับประเทศ และระดับโลก คือ ให้กำหนด
ว่าวัดใดออกอากาศเรื่องใด วันเวลาใด แล้วสร้างศูนย์กลางรับการถ่ายทอด ทุกวัดในประเทศก็จะ
ออกอากาศเรื่องเดียว แต่รับฟังได้ทั่วประเทศ โดยกำหนดวันเวลาออกอากาศเรื่องนั้น ๆ ไว้อย่างชัดเจน
ซึ่งเมื่อถึงเวลาก็ถ่ายทอดพร้อมกัน ธรรมของพระพุทธเจ้าก็จะเป็นเอกภาพ ไม่พ่นพื่อนและ
เลื่อนลอย ถูกปิดเบือนอย่างสภาพปัจจุบัน เพราะทุกคนรับฟังได้เหมือนกัน โดยมหาวิทยาลัยเป็นแม่
ข่ายรับการถ่ายทอดจากสถานีวิทยุของวัด และชุมชน แพร่กระจายตามวันเวลาที่กำหนด เช่น วันจันทร์
เวลาเช้า ๐.๕. ๐๐ น. เป็นการออกอากาศเรื่องลัทธิชีวิต ในพระสูตร ของวัด ก ทุกสถานีวิทยุก็สามารถที่จะ
รับถ่ายทอดสัญญาณ เสียงแล้วออกอากาศพร้อมกัน ได้เป็นเวลา ๑ ชั่วโมง เวลา เวลา ๐.๑๐. ๐๐ น.
เป็นการออกอากาศเรื่องจิตในพระอภิธรรมของวัด ข. ทุกสถานีวิทยุ ก็รับสัญญาณแล้วออกอากาศได้

^{๒๕} พระราชวรมุนี (ประยูรค์ ปยุตฺโต), พุทธธรรม ฉบับปรับปรุงและขยายความ, (กรุงเทพมหานคร :
คณะธรรมจริยธรรม, ๒๕๒๕), หน้า ๓๗.

อย่างเสรี สลับไปเรื่อย ๆ ทั้งวัน โดยกำหนดผังรายการออกอากาศเป็นของตนเองไว้เป็นช่วง ๆ และต้องมีการออกอากาศรายการที่เกี่ยวกับกิจการคณะสงฆ์ไว้เป็นช่วง ๆ หากทำเป็นเครือข่ายได้ อย่างนี้ จะเกิดคุณประโยชน์มหาศาล และไม่เกิดปัญหาบุคลากรที่จะมาดำเนินรายการ ประหยัด งบประมาณ และงบประมาณ รูปแบบและวิธีการดังกล่าว สร้างเป็นแผนภูมิได้ดังนี้

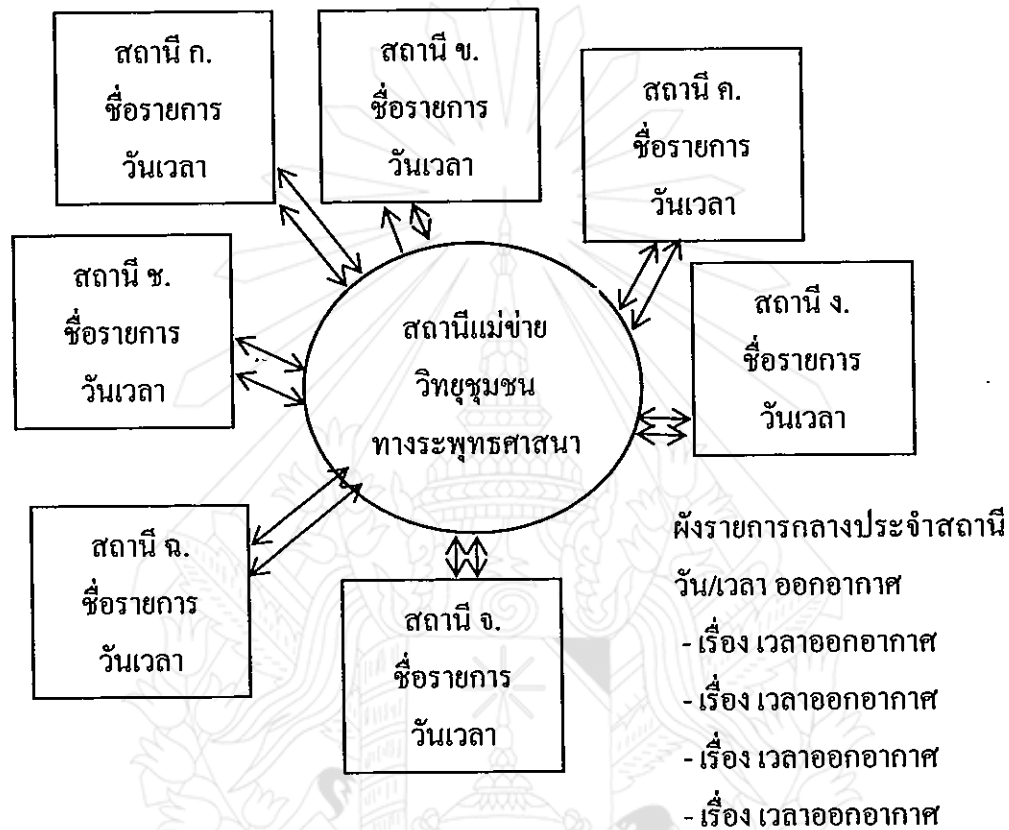

แผนภูมิที่ ๕.๑ แสดงรูปแบบเครือข่ายวิทยุชุมชนทางพระพุทธศาสนา

การเผยแผ่พุทธศาสนาทางสถานีวิทยุกระจายเสียงของพระนักจัดรายการวิทยุ หลักธรรมที่สื่อออกอากาศจะต้องเหมาะสมแก่กาลเทศะและยุคสมัย เพราะการเผยแผ่พุทธธรรม ถือเป็นหน้าที่ของพุทธศาสนิกชน บรรพชิต และฆราวาส ทุกวันนี้ คณะสงฆ์และองค์กรด้านการเผยแผ่ธรรมที่ทำหน้าที่การสื่อสารธรรมในวัดก็ตามในส่วนอื่น ๆ ก็ตาม โดยเฉพาะในวัดที่เป็นวันธรรมสวนะ ที่มีแต่ผู้เฒ่า ผู้แก่ อายุมากเข้ามาฟังธรรม แต่เด็ก เยาวชน และคนวัยทำงานไม่ค่อยมีโอกาสเข้าวัดฟังธรรม เพราะต้องไปเรียน หรือไปทำงาน ดังนั้นจะต้องช่วยกันรณรงค์ให้เด็ก เยาวชน วัยรุ่น และวัยทำงานได้ใกล้ชิดวัด ใกล้ชิดคำสอนทางพระพุทธศาสนามากขึ้น โดยอาศัยความร่วมมือจากหลายฝ่าย บุคลากร คือ พระสงฆ์ ที่เป็นนักเผยแผ่ธรรมทางวิทยุกระจายเสียงเป็นการสอนธรรมที่ทันสมัย

เป็นเรื่องใกล้ตัว ฟังแล้วน่าสนใจ สามารถนำมาใช้ในชีวิตประจำวัน ไม่ใช่สอนให้บรรลุนิพพาน แต่อย่างเดียว ซึ่งเป็นเรื่องที่เป็นไปได้ยาก สำหรับปुरुชนวัยทำงาน และมีเวลาศึกษารมน้อย

เมื่อจะทำการให้เกิดผลสัมฤทธิ์ ผู้เผยแพร่ต้องได้รับการถ่ายทอดมาด้วยดีแล้วและสามารถที่จะรู้ถึงพฤติกรรมกรณการเปิดรับสื่อของผู้รับ ได้ตามลักษณะดังต่อไปนี้

๑. เลือกรับสื่อที่สามารถจัดหาได้ (Availability) ธรรมชาติของมนุษย์นั้น จะใช้ความพยายามเพียงระดับหนึ่งเท่านั้น อะไรที่ยากมาก ๆ มักจะไม่ได้รับการเลือก แต่ถ้าสามารถได้มาไม่ยากนัก มักจะเลือกสิ่งนั้น เช่นเดียวกับสื่อ ผู้รับสารจะเลือกสื่อที่ไม่ต้องใช้ความพยายามมาก ผู้เผยแพร่เอง ความเลือกธรรมชาติในการนำเสนอที่เป็นเรื่องการค้าเงินชีวิตในสังคม หรือเรื่องที่สามารถหาได้ง่าย และมืออยู่ในชีวิตประจำวันของผู้ฟังธรรมชาติ อยู่แล้ว

๒. เลือกสื่อที่สอดคล้อง (Consistency) กับความรู้ ค่านิยม ความเชื่อและทัศนคติของตน ตัวอย่างเช่น นักเรียนเยาวชนเด็กอายุ ๑๕ ปี ควรเลือกธรรมชาติข้อไหนให้เขาได้มีหลักในการดำเนินชีวิตที่ถูกต้อง หรือในเด็กอายุ ๑๐ ปี เราสามารถที่จะสร้างให้เขารู้จักความดี โดยการเล่านิทานที่เกี่ยวข้องกับเรื่อง ด้วยการรู้จักกตัญญูกตเวทีก การตอบแทนคุณ การแสดงความเคารพ การช่วยเหลือ เพราะเมื่อเราเลือกธรรมชาติที่ตรงและเข้ากับเยาวชนได้ดีก็ทำให้เยาวชนความรู้ที่ได้รับ ไปปรับเข้ากับตัวของเขาเองเราก็ค่อยแนะแนวทางอยู่เสมอ ๆ เพื่อเป็นกำลังใจให้กับเยาวชนได้กระทำความดีต่อไป

๓. เลือกสื่อที่ตนสะดวก (Convince) เยาวชนจะเลือกรับฟังธรรมชาติในส่วนที่ตนเองสนใจ ดังนั้น ผู้เผยแพร่ควรมีเทคนิคในการนำเสนอมุมมองที่เห็นความต้องการของผู้รับเช่น เลือกฉายหนังให้ดูแทนการเล่นนิทาน เลือกทำกิจกรรมตามหาแก่นธรรมนอกห้องเรียนดีกว่าการอยู่แต่ในห้องเรียน

๔. เลือกสื่อตามความเคยชิน (Accustomedness) ปกติจะมีบุคคลกลุ่มหนึ่งในทุกสังคมที่จะไม่ค่อยเปลี่ยนแปลงการรับสื่อที่ตนเคยรับอยู่ ซึ่งมักจะพบในบุคคลที่มีอายุมาก เช่น เคยทำกิจกรรมเป็นประจำก็มักจะไม่น่าสนใจการนั่งสมาธิ หรือสื่ออย่างอื่น ผู้เผยแพร่เองควรที่จะหากลอบายในการชักจูงให้เยาวชนเกิดความสนใจในสมาธิว่า เมื่อเรานั่งสมาธิจะทำให้สามารถมีสติและทำให้เรียนหนังสือได้เก่งขึ้นเพราะสมองของเราได้ไปจัดการในส่วนที่เป็นขยะออกจากสมองแล้วสมาธิทำให้สมองปลอดโปร่งอีกด้วย ซึ่งวิธีนี้เป็นวิธีการเสริมความคิดให้กับเยาวชนในทางที่ดี และสามารถที่จะฝึกจิตของตนเองได้ดีแม้จะอยู่ในสถานการณ์ที่กำลังเผชิญก็ตาม

๕. ลักษณะเฉพาะของสื่อ จากที่กล่าวมาแล้วทั้ง ๔ นั้น เป็นความต้องการของผู้รับสารเป็นหลัก แต่ในข้อนี้ก็กลับเป็นคุณลักษณะเฉพาะของสื่อที่มีผลต่อการเลือกสื่อของผู้รับสาร ตัวอย่างเช่น ลักษณะเด่นของเผยแพร่เข้ากับสิ่งที่เขากำลังประสบอยู่โดยใช้สื่อวิทยุโทรทัศน์ ทำให้เห็นภาพจริงได้

เร้าใจ มีความรู้สึกเหมือนอยู่ร่วมในเหตุการณ์ มีแสงสีดึงดูดใจ ในขณะที่วิทยุโทรทัศน์สามารถพักผ่อนอริยาบถได้อย่างสบาย เป็นต้น นอกจากนี้ ชวรัตน์ เชิดชัย ได้อธิบายถึงกระบวนการเลือกรับข่าวสารของผู้รับสาร (Receiver) ว่าประกอบด้วยพฤติกรรม ๓ แบบ คือ

๕.๑ การเลือกรับหรือเลือกสนใจ (Selective Exposure or Selective Attention) กล่าวคือ ผู้รับสารมีแนวโน้มที่จะเลือกสนใจข่าวสารจากแหล่งใดแหล่งหนึ่ง โดยมักจะเลือกรับตามความคิดเห็น ความสนใจของตน เพื่อสนับสนุนทัศนคติที่มีอยู่เดิมแล้ว เพื่อไม่ให้เกิดภาวะทางจิตใจที่ไม่สมดุลหรือมีความไม่สบายใจ ที่เรียกว่า Cognitive dissonance ฉะนั้น การลดหรือการหลีกเลี่ยงภาวะดังกล่าวได้ ก็ต้องแสวงหาข่าวสาร หรือเลือกข่าวที่สอดคล้องกับความคิดของตนเอง

๕.๒ การเลือกรับรู้และตีความหมาย (Selective Perception and interpretation) หลังจากการเลือกรับข่าวสารแล้ว ผู้รับสารจะเลือกรับรู้และตีความข่าวสารที่ได้รับแตกต่างกันไปตามประสบการณ์ ทัศนคติ ความต้องการ ความหวัง แรงจูงใจ สภาวะร่างกายหรือสภาวะอารมณ์ ในขณะนั้น ฉะนั้น ในบางครั้งผู้รับสารอาจจะบิดเบือนข่าวสารเพื่อให้สอดคล้องกับทัศนคติและความเชื่อของตนเองด้วย

๕.๓ การจดจำ (Selective Retention) เป็นแนวโน้มในการเลือกจดจำข่าวสารเฉพาะส่วนที่ตรงกับความสนใจ ความต้องการ ทัศนคติ ของตนเอง และ มักจะลืมในส่วนที่ตนเองไม่สนใจ หรือเรื่องที่ขัดแย้ง เรื่องที่ค้านกับความคิดของตนได้ง่าย ดังนั้น การเลือกจดจำเนื้อหาของข่าวสารที่ได้รับ จึงเท่ากับเป็นการช่วยเสริมให้ทัศนคติหรือความเชื่อเดิมของผู้รับสารมั่นคงยิ่งขึ้นและเปลี่ยนแปลงได้ยากขึ้น^{๑๑}

จากหลักการดังกล่าวมาแล้วก็ยังคงจะเป็นแนวทางในการเผยแพร่ธรรมะได้อย่างมีประสิทธิภาพและเพื่อให้เกิดความสมบูรณ์ในการเผยแผ่ ผู้เผยแผ่เองควรลงมือในการสรรหาข้อมูลมานำเสนออยู่เรื่อย ๆ โดยใช้การเข้าไปในชุมชนเพื่อหาข้อมูลในการสรรหาธรรมะมาประยุกต์ใช้ในการดำเนินชีวิตใน ชุมชนนั้น ๆ เพื่อเป็นปรับความเข้าใจในชุมชนเกี่ยวกับการรับข้อมูลทางธรรมะ และเป็นการป้องกันปัญหาทางสังคมที่จะเกิดขึ้นได้อยู่บ่อยครั้ง

รูปแบบในการเผยแพร่ธรรมของพระสงฆ์นักจัดรายการวิทยุกระจายเสียง จึงแนวคิดและยุทธศาสตร์การทำงานของคณะสงฆ์ด้านการเผยแผ่ธรรมทางวิทยุกระจายเสียง เป็นยุทธศาสตร์การทำงานเผยแผ่ของคณะสงฆ์ ดังนี้

^{๑๑}สรุปจากการประชุมเชิงปฏิบัติการ ณ ห้องประชุมใหญ่มหาวิทยาลัยมหามกุฏราชวิทยาลัย, ๒๕๕๓.

๑. ควรตั้งคณะกรรมการของคณะพระสงฆ์ที่มีความรู้ความสามารถขึ้นมาคณะหนึ่ง เพื่อศึกษา วิเคราะห์ สังเคราะห์ แยกแยะ จัดกลุ่ม จัดประเภทของปัญหา จัดลำดับความสำคัญ ความจำเป็น เร่งด่วนด้านสังคมที่ส่งผลกระทบต่อโดยตรงกับพระพุทธศาสนาและสังคมไทย

๒. จัดให้พระสงฆ์ที่มีความรู้ความสามารถทุกระดับและผู้ที่มีส่วนเกี่ยวข้องของทุกองค์กร ให้มีการประชุมสัมมนา ระดมสมอง (Brain storming) เพื่อให้เกิดการศึกษาหาข้อมูลสภาพปัญหา ของสังคมว่า สังคมขณะปัจจุบันนี้มีปัญหาอะไรบ้าง มาแยกแยะปัญหา จัดลำดับความสำคัญ ความ เร่งด่วนของปัญหา และวิเคราะห์ถึงสาเหตุของปัญหานั้นเสนอต่อคณะกรรมการของคณะสงฆ์ในวงที่ กว้างมากขึ้น อาจมีคณะกรรมการจากภาคประชาชน องค์กรของรัฐและเอกชนด้วย ในการแสวงหา ปัญหาเพื่อให้ได้ทราบปัญหาที่แท้จริง อาจมีการประสานความร่วมมือกับสถานศึกษาต่าง ๆ ทุกระดับ เก็บรวบรวมรายงานการวิจัย หรือให้พระสงฆ์เราเองทำการศึกษาวิจัยในประเด็นปัญหา ต่าง ๆ อย่างเป็นระบบ

๓. วางกรอบการทำงานด้านการเผยแผ่โดยเฉพาะการเผยแผ่ธรรมทางสถานีวิทยุของ พระนักจัดรายการวิทยุกระจายเสียงทุกคลื่นความถี่ ให้ชัดเจน กำหนดทิศทางการทำงานให้ชัดเจน ขึ้นนี้จะดำเนินการหลังจากได้ผลจากการสรุปกรอบแนวคิด ผลการศึกษาจากที่ประชุมมาแล้ว เพื่อให้การทำงานเผยแผ่เป็นไปในทิศทางเดียวกัน เหมือนกองทัพของกำลังทหาร โจมตีไปสู่ เป้าหมายเดียวกัน ไม่ให้เป็นกำลังที่กระจายต่างคนต่างทำมีกฎก็เหมือนไม่มี ท้ายที่สุดมีแต่ปริมาตร แต่ไร้พลัง เพราะการทำงานเผยแผ่ของคณะสงฆ์มีอิสรภาพมากเกินไป กลายเป็น อิสรภาพที่ไม่มีคุณภาพ แต่กระจายแบบกระจายกระจายไร้ทิศทาง คือ ประเภทต่างคนต่างทำ ขาดการวางแผนขาดกลยุทธ์ในการทำงานร่วมกันที่มีประสิทธิภาพและเอกภาพในเชิงเป้าหมาย และทิศทาง

๔. คณะสงฆ์ไทยเราควรมีสื่อสิ่งพิมพ์ มีสถานีวิทยุกระจายเสียง มีสถานีโทรทัศน์ มีอินเตอร์เน็ต คือ Website แต่ต้องให้มีการฝึกอบรมให้ผู้ที่รับหน้าที่ในส่วนนี้ได้มีความรู้จักรใช้สื่อทั้งหลาย เหล่านี้ เป็นอย่างดี มีทักษะที่ถูกต้อง จากผู้ที่เชี่ยวชาญด้านเทคโนโลยีและสารสนเทศ ในส่วนของ เนื้อหา นั้นต้องให้มีเนื้อหาที่เป็นไปในทิศทางเดียวกัน มีกรณีตัวอย่างที่เป็นไปเพื่อแก้ประเด็นปัญหา ที่สังคมกำลังประสบอยู่เป็นสำคัญ ตามผลสรุปจากคณะกรรมการ ที่เห็นว่าเร่งด่วนและจำเป็น ตอบโจทย์สังคมได้ ชี้นำสังคมได้ สะท้อนภาพที่เป็นทางออกของปัญหาสังคมได้ในทุก ๆ กรณี

๕. มีการวัดผลประเมินผลงานด้านการเผยแผ่ขั้นสุดท้าย ทุกขั้นตอนในทุกเรื่อง ทุกประเด็นเพราะการทำงานทุกอย่างต้องมีการประเมินผลการทำงานเผยแผ่กันอย่างจริงจัง เป็นช่วง ๆ เป็นระยะ ๆ อาจมีการตั้งคณะกรรมการฝ่ายประเมินผล ทั้งฝ่ายผู้ดำเนินการ ฝ่ายผู้รับผลการเผยแผ่ หรือผู้บริโภค เพื่อนำผลการประเมินมาปรับปรุงแก้ไขการทำงานเผยแผ่ต่อไปให้มีประสิทธิภาพ

ยิ่งขึ้น และคณะสงฆ์ หรือหน่วยงาน หรือองค์กรที่เกี่ยวข้องที่ควรจะตระหนักหรือระมัดระวัง ตามที่มีผู้ใช้วิธีการเผยแพร่ที่ทำทำจะดี คือ การนำบทสวดมนต์ต่าง ๆ มาปรับใส่ทำนองเพลง กำลังเป็นที่นิยมกันโดยทั่วไป แต่อยากเสนอว่าควรมีคนคอยดูแลสนับสนุนให้อยู่ในกรอบที่เหมาะสม ไม่ควรมองในด้านเผยแพร่ มองด้านดีเพียงอย่างเดียว เพราะต่อไปหากมีคนคิดคัดแปลงทำนองให้ ผิดเพี้ยนมากเกินไป เช่น ความไม่เหมาะสม จะเกิดตามมา เพราะบางครั้งเกิดจากเจตนาดี แต่อาจ ขาดความรู้เท่าทัน หรือ ไม่คาดคิดถึงผลเสียที่จะตามมา

ยุทธศาสตร์และมาตรการนี้จะเป็นวิธีการที่ทำท่าย ของวงการคณะสงฆ์ในยุค โลกาภิวัตน์ เพื่อจะได้ดึงเอาศักยภาพของพระภิกษุสงฆ์ยุคใหม่ ที่มากไปด้วยความรู้ความสามารถมีพระภิกษุ สามเณรที่มีศีลจริยธรรมสูง ๆ มากขึ้น มีปริญญาพ่วงท้าย ระดับปริญญาตรี ปริญญาโทและ ปริญญาเอก มากมายในสังฆมคณะสงฆ์ บางท่านเมื่อเรียนจบแล้วคณะสงฆ์ไม่เสนองานที่เป็น ประโยชน์และมีความถนัดให้ท่าน ใครเทศน์ได้ บรรยายได้ ใครเขียนบทความได้ ใครเขียนนวนิยายได้ ใครเขียนหนังสือได้ ใครวิจัยเป็นให้ทำงานวิจัย ให้ทำงานตามที่ใครถนัด แต่เนื้อหาต้องดำเนินการ เป็นไปในทิศทางเดียวกันตลอดจนรวบรวมเอาสื่อแขนงต่าง ๆ มารวมพลังกันแล้วทำงานให้เดิน ไปสู่ทิศทางเดียวกัน การทำงานของคณะสงฆ์ย่อมจะก่อให้เกิดพลังแห่งศักยภาพอย่างมหาศาล

๕.๓.๕ รูปแบบวิธีการเผยแพร่ธรรมของพระนักจัดรายการวิทยุในเขตกรุงเทพมหานคร

เป็นรูปแบบ ความหมายกระบวนการพัฒนาที่เป็น Semantic Model ประกอบด้วย องค์ประกอบการพัฒนาศักยภาพด้านการเผยแพร่ธรรมของพระสงฆ์นักเผยแผ่ธรรมทางสถานี วิทยุกระจายเสียง สำหรับการพัฒนาศักยภาพพระสงฆ์นักจัดรายการวิทยุกระจายเสียง มีองค์ประกอบที่สำคัญ คือ

- (๑) เป้าประสงค์
- (๒) ภารกิจการพัฒนา
- (๓) กลยุทธ์การพัฒนา
- (๔) ความสำเร็จ และตัวชี้วัดความสำเร็จ
- (๕) กระบวนการพัฒนา
- (๖) การบริหารจัดการ และเงื่อนไขความสำเร็จ

๑. เป้าประสงค์ : ชุมชนและสังคมโดยรวมในกรุงเทพมหานครได้ตระหนักและมองเห็น คุณค่าของหลักธรรมในพระพุทธศาสนาเพิ่มขึ้น พุทธศาสนิกชนรับฟังธรรมจากวิทยุกระจายเสียง เพิ่มขึ้น ชาวชนเห็นความสำคัญของหลักธรรมในพระพุทธศาสนาเพิ่มขึ้น แหล่งอบายมุขในสังคม ลดลง พุทธบริษัทเข้าวัดปฏิบัติธรรมเพิ่มขึ้น

๒. พันธกิจ : เพื่อให้บังเกิดผลตามเป้าประสงค์ การพัฒนาศักยภาพพระสงฆ์ผู้จัดรายการธรรมทางสถานีวิทยุกระจายเสียง ในเขตกรุงเทพมหานครและปริมณฑล ต้องดำเนินการกิจ ๔ ประการ คือ

๑) เพิ่มขีดความสามารถให้กับพระสงฆ์ผู้ทำหน้าที่จัดรายการวิทยุ ด้วยการจัดอบรมฝึกอบรม เป็นเวลาไม่ต่ำกว่า ๑๕ - ๕๐ ชั่วโมง เพิ่มการศึกษาดูงานด้านเกี่ยวกับวิชานิติศาสตร์ และความรู้ด้านเทคโนโลยีสารสนเทศ และความรู้ด้านสารสนเทศเบื้องต้น และระดับต่าง ๆ ให้เพียงพอ ยกระดับการพัฒนาศักยภาพของพระสงฆ์นักจัดรายการวิทยุกระจายเสียง ในรูปแบบที่เป็นสากล เพื่อให้มีทักษะ และความชำนาญการเกี่ยวกับการใช้ เทคโนโลยีสารสนเทศอย่างเชี่ยวชาญ

๒) พัฒนาการบริหารจัดการ โดยยึดนโยบายการพัฒนาการเผยแผ่ธรรมของ แผนงานจากสำนักงานพระพุทธศาสนาแห่งชาติ โดยกรมการมหาเถรสมาคม เป็นหลักในการดำเนินการ

๓) เพิ่มขีดความสามารถในการรองรับพุทธบริษัทที่เป็นนักปฏิบัติธรรม และนักค้นคว้านานาชาติ เพิ่มทักษะด้านภาษาต่างประเทศให้กับพระสงฆ์ที่ทำหน้าที่การเผยแผ่ธรรมทางสถานีวิทยุกระจายเสียง ให้มีขีดความสามารถได้ตอบปัญหาธรรมกับชาวต่างชาติได้ในระดับหนึ่ง

๔) ต้องให้พระสงฆ์ที่ทำหน้าที่เผยแผ่ธรรมทางสถานีวิทยุกระจายเสียงใช้หลักฐานทางธรรมจากแหล่งเดียวกัน คือ พระไตรปิฎกเท่านั้น

๓. กลยุทธ์ : กำหนดกลยุทธ์ และแนวทางการพัฒนาศักยภาพพระสงฆ์ที่ทำหน้าที่การเผยแผ่ธรรมทางสถานีวิทยุกระจายเสียงที่สอดคล้องกับพันธกิจ และเป้าประสงค์ ๔ กลยุทธ์ ดังนี้

๑) กลยุทธ์การเพิ่มสิ่งที่เป็นแรงจูงใจด้านศาสนา และหลักคำสอน : เพิ่มศักยภาพด้านตัวบุคคล และสถานที่เพื่อรองรับจำนวนพุทธศาสนิกที่เพิ่มขึ้นจากกิจกรรมด้านต่างๆ เช่น

(๑) กิจกรรมทางศาสนา - กิจกรรมการนั่งสมาธิ เจริญภาวนาในวันสำคัญของศาสนาและวันสำคัญของชาติ ตลอดถึงในเทศกาลสำคัญ ๆ ทางวัฒนธรรมประเพณี กิจกรรมการทำสังฆทานเพื่อ ลดละเลิกอบายมุขในรูปแบบต่าง ๆ

(๒) กิจกรรมทางวัฒนธรรมประเพณี - กิจกรรมถนนวัฒนธรรม กิจกรรมตามประเพณีกิจกรรมการเล่น และการแสดงศิลปะพื้นเมืองที่ส่งเสริมเอกลักษณ์ความเป็นไทย ๆ และความเป็นพุทธในสังคมชาวพุทธ

(๓) สร้างแรงจูงใจให้เกิดขึ้นกับพระสงฆ์ - เนื่องจากพระสงฆ์ที่ทำหน้าที่เผยแผ่ธรรมทุกรูปในปัจจุบัน เกือบทุกรูปเมื่อเริ่มต้นต้องทำงานอย่างหนัก ต้องบริหารงานเองทุกด้าน เช่นด้านงบประมาณ ด้านปัจจัยแวดล้อมอื่น ๆ ควรมีกองทุนที่ชัดเจนเพื่อการสนับสนุนการเผยแผ่ มีสถานที่ให้พระสงฆ์เหล่านั้น ได้แสดงออก ซึ่งศักยภาพ และความสามารถที่ถูกต้อง

๒) กลยุทธ์การเพิ่มประสิทธิภาพการบริหารจัดการสถานีวิฑูฯกระจายเสียง : เพิ่มประสิทธิภาพการบริหารจัดการสถานีวิฑูฯกระจายเสียงทางพระพุทธศาสนา โดยการบริหารจัดการแบบครบวงจร เน้นความต้องการของพุทธบริษัทในสังคมผู้รับบริการทางด้านสารทางธรรม ใช้วิธีการเชิงยุทธศาสตร์ และการประเมินเพื่อปรับปรุงพัฒนาอย่างต่อเนื่อง

๓) กลยุทธ์การปรับปรุงเนื้อหาสารของหลักธรรม : ปรับภูมิทัศน์ของวัดทั่วประเทศให้มีทัศนียภาพที่สวยงาม สถานที่เชื้ออำนาจต่อนักปฏิบัติธรรมที่เข้ามาวัดแบบครบวงจร โดยไม่ทำลายสิ่งแวดล้อมทางวัฒนธรรมแบบดั้งเดิมของชาวพุทธ รวมทั้งเพิ่มความเข้มข้นของเนื้อหาสารในธรรมที่ใช้สอนทั้งที่ออกอากาศและสอนภายในวัด ปรับยุทธศาสตร์สำหรับวัดและนักเผยแผ่ธรรมทางสถานีวิฑูฯให้สอดคล้องกับสถานการณ์ปัจจุบัน รักษาความเป็นพุทธไว้อย่างเหมาะสม และมีความเป็นพุทธที่สมบูรณ์ ปรับกลยุทธ์ และเป้าหมายมุ่งไปที่เยาวชนคนรุ่นใหม่ ให้เข้าหาธรรมให้มากกว่าที่ใช้แหล่งอบายมุขเพื่อการผ่อนคลายมากขึ้น

๔. ความสำเร็จและตัวชี้วัดความสำเร็จ : การพัฒนาศักยภาพพระสงฆ์ทำหน้าที่จัดรายการธรรมทางสถานีวิฑูฯกระจายเสียง ในกรุงเทพมหานครและปริมณฑล มุ่งผลสัมฤทธิ์ที่เป็นความสำเร็จของการดำเนินการและตัวชี้วัดสำคัญ ๓ ประการ ดังนี้

๑) พระสงฆ์ระดับพระสังฆาธิการสามารถยกระดับการพัฒนาศักยภาพด้านการเผยแผ่ธรรมทางสถานีวิฑูฯกระจายเสียงได้อย่างมีประสิทธิภาพเพิ่มมากขึ้น และสามารถเพิ่มจำนวนพุทธบริษัทให้เกิดขึ้นทั้งชาวไทยและนานาชาติ

๒) จำนวน และระดับการร่วมกิจกรรมทางพระพุทธศาสนาของพุทธบริษัทในวัดต่าง ๆ ทั่วทุกภูมิภาค และนานาชาติเพิ่มขึ้น อัตราการเพิ่มของพุทธบริษัทนานาชาติและอัตราการเพิ่มของการร่วมกิจกรรมทางพระพุทธศาสนาของชาวพุทธนานาชาติ

๓) สังคมมีความเข้มแข็งและชุมชนมีส่วนร่วมในการบริหารจัดการ ทุกภาคส่วนมีส่วนร่วมในการพัฒนา เกิดความสามัคคีในชุมชน สังคม พระพุทธศาสนาได้รับการคุ้มครอง จากการเฝ้าระวังของชาวพุทธทั้งชาวไทยและนานาชาติ

๕. กระบวนการพัฒนา : การพัฒนาศักยภาพพระสงฆ์ทำหน้าที่เผยแผ่ธรรมทางสถานีวิฑูฯกระจายเสียง มีกระบวนการในการพัฒนาอย่างครบวงจร และขั้นตอน ตามลำดับ ได้ดังนี้

ขั้นที่ ๑ ขั้นศึกษาความต้องการของพระสงฆ์ทำหน้าที่เผยแผ่ธรรมด้วยการ จัดรายการ วิฑูฯกระจายเสียง

๑) ดำเนินการศึกษาความต้องการของพระสงฆ์ทำหน้าที่จัดรายการธรรมทางสถานีวิฑูฯกระจายเสียง โดยการสอบถามวัตถุประสงค์ และเป้าหมาย ในการจัดรายการธรรมเนื้อหาสารของธรรม และกลุ่มเป้าหมายที่รับฟังรายการธรรม

- ๒) กำหนดเครือข่ายราชการและสถานีวิทยุกระจายเสียง
- ๓) สร้างองค์ความรู้ทางธรรมให้ครอบคลุมกลุ่มเป้าหมายที่ชัดเจน
- ๔) ศึกษาปัญหา และสภาพแวดล้อมทางสังคม

ขั้นที่ ๒ ขั้นปฏิบัติการกำหนดแนวทางและแผนการพัฒนาศักยภาพ พระสงฆ์ทำหน้าที่จัด
ราชการธรรมทางสถานีวิทยุกระจายเสียง

- ๑) ประสานงานและจัดประชุมเชิงปฏิบัติการ เพื่อกำหนดแนวทางการพัฒนาร่วมกัน
- ๒) ให้ความรู้ด้านสารสนเทศ และเทคโนโลยีสารสนเทศกับพระสงฆ์ ผู้ทำหน้าที่จัด

ราชการธรรมทางสถานีวิทยุกระจายเสียง

- ๓) สร้างหลักสูตรพัฒนานักเผยแผ่ระยะสั้นและระยะยาว
- ๔) ส่งไปศึกษาดูการด้านการเผยแผ่ยังต่างประเทศ

ขั้นที่ ๓ ขั้นปฏิบัติการพัฒนาศักยภาพผู้รับสาร “พุทธบริษัท”

๑) ดำเนินการพัฒนาพุทธบริษัทผู้รับสารด้วยวิธีการที่ถูกต้อง และครอบคลุม เนื้อหาสาระ
ฝึกและปฏิบัติให้ถูกต้องตามวิถีพุทธที่แท้จริง

๒) ส่งเสริมการศึกษาดูงาน และการจัดกิจกรรมพัฒนาอย่างต่อเนื่อง

๓) มุ่งเน้นความสามัคคี ความเสียสละ รักษาสิ่งแวดล้อม ขอมยากจนเพื่อทำความดี
มากกว่ามั่งมีเพราะการถือ โอง

๔) จัดให้มีกิจกรรมด้านการสร้างความดีในวันอาทิตย์นอกเหนือจากวันพระ ซึ่งเป็นวัน
สำคัญประจำพระพุทธศาสนาอยู่แล้ว

๕) สร้างกลยุทธการพัฒนาสังคมแนวพุทธให้สอดคล้องกับยุทธศาสตร์การพัฒนาสังคม
โดยสภาพพัฒนาเศรษฐกิจ และสังคมแห่งชาติโดยจัดให้มี คณะกรรมการรับผิดชอบดำเนินการ
ในแต่ละโครงการและสนับสนุนปฏิบัติการจากหน่วยงานที่ปรึกษา

ขั้นที่ ๔ ขั้นติดตามประเมินผลการพัฒนา

๑) จัดให้มีการติดตามประเมิน และรายงาน ผลการพัฒนาในแต่ละ โครงการ ทั้งการ
ประเมินตนเองของผู้รับผิดชอบโครงการ การประเมินภายในโดยคณะกรรมการพัฒนา และการ
ประเมินภายนอกโดยสำนักงานพระพุทธศาสนาแห่งชาติ คณะกรรมการมหาเถรสมาคมหรือ
สถาบันทางวิชาการที่ได้รับมอบหมาย

ขั้นที่ ๕ ขั้นปรับปรุงพัฒนา ดำเนินการนำผลการประเมินมาใช้ในการพัฒนาศักยภาพ
พระสงฆ์ ผู้ทำหน้าที่การเผยแผ่ธรรมทางสถานีวิทยุกระจายเสียงในแต่ละด้าน โดยจัดให้มี การเผยแผ่
ผลการประเมิน การประชุมสัมมนาผลการประเมินและการทบทวนแผนการพัฒนาศักยภาพ

พระสงฆ์ผู้ทำหน้าที่เผยแผ่ธรรมทางสถานีวิฑูรกระจายเสียงในรอบ ๖ เดือน/รอบ ๑ ปี ตามความเหมาะสม

ขั้นที่ ๖ เงื่อนไขความสำเร็จ การพัฒนาศักยภาพพระสงฆ์ผู้ทำหน้าที่เผยแผ่ธรรมทางสถานีวิฑูรกระจายเสียง ตามรูปแบบที่กำหนดนี้จะประสบความสำเร็จจริงเมื่อ

๑) ต้องมีการบริหารจัดการการพัฒนาศักยภาพ พระสงฆ์ผู้ทำหน้าที่เผยแผ่ ตามขั้นตอน ทั้ง ๖ ขั้นตอน มีการแต่งตั้งผู้รับผิดชอบโครงการ และรับผิดชอบงานการพัฒนาอย่างเป็นรูปธรรม

๒) การพัฒนาศักยภาพพระสงฆ์ผู้ทำหน้าที่จัดรายการธรรมทางสถานีวิฑูรกระจายเสียง แหล่งท่องเที่ยว ต้องพัฒนาให้ครอบคลุมถึงความต้องการของผู้รับสาร คือ พุทธบริษัทผู้รับสาร ธรรม และปรากฏการณ์ทางสังคมที่เกิดขึ้นตามจังหวะ และเวลา

๓) วัดและชุมชนต้องมีส่วนร่วมในการพัฒนา การดำเนินการพัฒนาต้องให้วัดและชุมชนตลอดถึงผู้เกี่ยวข้องทุกฝ่ายมีส่วนร่วมและยอมรับการพัฒนา ทั้งร่วมวางแผน ร่วมปฏิบัติ ร่วมประเมินผล และร่วมรับประโยชน์ ร่วมกันทุกฝ่าย

จากกระบวนการและขั้นตอนตามกลยุทธ์ที่กล่าวมา จึงได้รูปแบบการพัฒนาศักยภาพของพระสงฆ์ผู้ทำหน้าที่เผยแผ่ธรรมทางสถานีวิฑูรกระจายเสียงซึ่งเป็นแนวคิดที่จะสร้างประสิทธิภาพวิธีเผยแผ่ธรรมของพระนักจัดรายการวิทยุในเขตกรุงเทพมหานคร และปริมณฑล ดังรูปแบบในแผนภูมิ ดังนี้

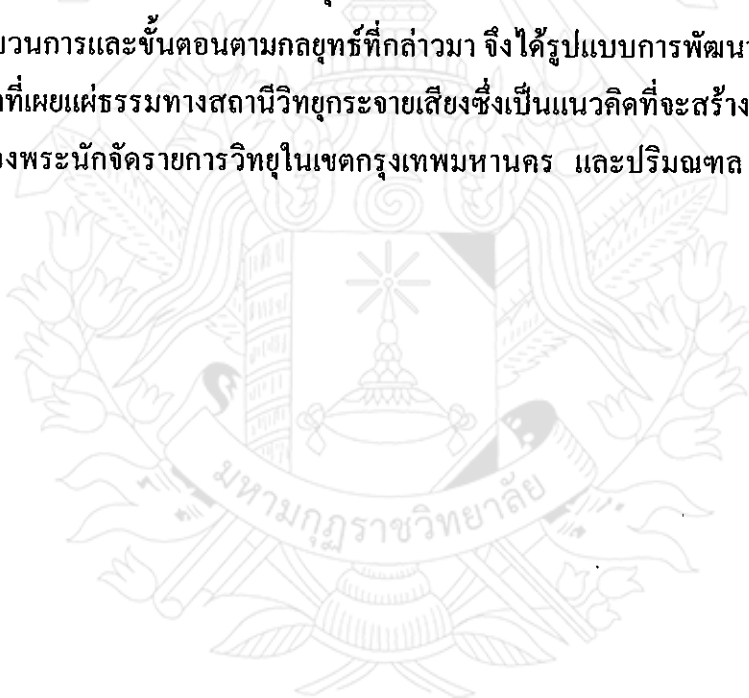

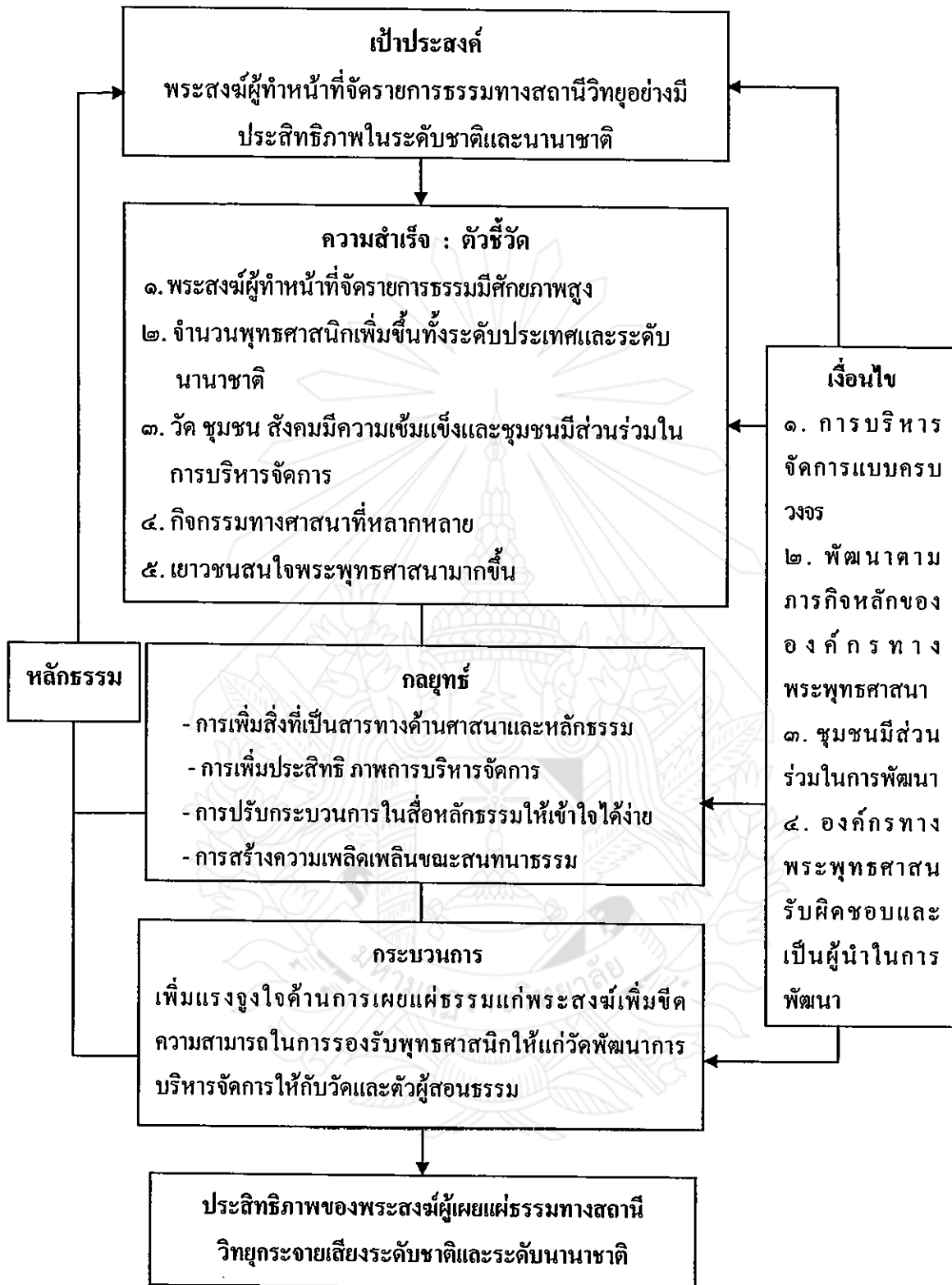

แผนภูมิที่ ๔.๒ แสดงรูปแบบการพัฒนาประสิทธิภาพพระสงฆ์จัดรายการวิทยุกระจายเสียง
ในเขตกรุงเทพมหานคร

ส่วนข้อเสนอแนะอื่น ๆ ก็คือการไม่ใช้สถานีวิทยุกระจายเสียงเป็นสื่อในการเผยแพร่ทางเดียว ยังต้องมีสถานีวิทยุโทรทัศน์ การเผยแพร่ทางเว็บไซต์ การเผยแพร่ทางอินเทอร์เน็ตด้วย ก็ต้องช่วยในการให้ความสำคัญ เพราะกำลังเป็นสื่อในการเผยแพร่พระพุทธศาสนาในอนาคต



บทที่ ๖

บทสรุป อภิปรายผล และข้อเสนอแนะ

๖.๑ สรุปผลการวิจัย

การศึกษาเรื่อง “ประสิทธิภาพวิธีเผยแผ่ธรรมของพระนักจัดรายการวิทยุในเขตกรุงเทพมหานคร และปริมณฑล” โดยมีวัตถุประสงค์หลัก ประกอบด้วย ๑) เพื่อศึกษาผลสัมฤทธิ์จากวิธีการเผยแผ่ธรรมของพระนักจัดรายการวิทยุธรรมในเขตกรุงเทพมหานคร ๒) เพื่อศึกษาองค์ประกอบสิทธิภาพวิธีการเผยแผ่ธรรมของพระนักจัดรายการวิทยุ ๓) เพื่อศึกษาปัญหาและแนวทางการพัฒนาประสิทธิภาพวิธีการเผยแผ่ธรรมทางวิทยุของพระนักจัดรายการวิทยุ แล้วนำเสนอรูปแบบวิธีการเผยแผ่ที่เป็นมาตรฐานและเหมาะสม โดยวิธีการดำเนินการวิจัยตามระเบียบวิธีวิจัยในแนวทางแห่งการวิจัยเชิงคุณภาพ โดยใช้เครื่องมือในการวิจัย คือ แบบสังเกตการณ์อย่างมีส่วนร่วม แบบสัมภาษณ์เจาะลึก (In-depth Interview) และแบบการสนทนากลุ่ม (Focus Group Discussion) ตลอดจนแบบการประชุมเชิงปฏิบัติการ ซึ่งมีแหล่งข้อมูลเบื้องต้นจากเอกสาร (Secondary source) ได้แก่ คัมภีร์พระไตรปิฎก คัมภีร์อรรถกถาฎีกา ตำราวิชาการทางพระพุทธศาสนา และเอกสารอื่น ๆ ที่เกี่ยวข้องกับการวิจัยครั้งนี้ แหล่งข้อมูลประเภทบุคคล (Man) ได้แก่ ผู้ทรงคุณวุฒิจากสถาบัน และหน่วยงานต่าง ๆ ทั้งภาครัฐ และเอกชนจำนวน ๓๐ รูป/คน การตรวจสอบข้อมูล ผู้วิจัยใช้วิธีการตรวจสอบแบบสามเส้า (Triangulation) ซึ่งตรวจสอบแหล่งข้อมูล ๓ ด้าน คือ ตรวจสอบข้อมูลด้านทฤษฎี และตรวจสอบข้อมูลด้านวิธีการเก็บรวบรวมข้อมูล การจัดระเบียบข้อมูล ผู้วิจัยได้จัดทำการจัดหมวดหมู่ข้อมูล และจัดทำตาราง เพื่อแยกข้อมูลให้เป็นระบบ และจัดลำดับความสำคัญของข้อมูล การวิเคราะห์ข้อมูล ผู้วิจัยได้วิเคราะห์ข้อมูลเลือกใช้วิธีวิเคราะห์ข้อมูล แบบจำแนกชนิดข้อมูล และการนำเสนอผลการวิจัยโดยการนำเสนอแบบพรรณนาวิเคราะห์ตามขั้นตอน ผลการศึกษาได้สรุปเป็นประเด็นหลัก ๓ ประเด็น ดังนี้

๖.๑.๑ ประสิทธิภาพวิธีการเผยแผ่ธรรมของพระนักจัดรายการวิทยุในเขตกรุงเทพมหานคร

ในประเด็นนี้ สรุปได้ว่า ประสิทธิภาพนี้จะมีมากมีน้อยก็ขึ้นอยู่กับตัวของพระนักจัดรายการ เป็นเบื้องต้น พระนักจัดรายการจะต้องมีความรู้พื้นฐานในด้านพระพุทธศาสนาที่เป็นหลักธรรมความเข้าใจในหลักธรรม และการปฏิบัติตามหลักธรรมนั้น ๆ เพื่อให้เกิดความมั่นใจที่จะนำเสนอพระนักจัดรายการวิทยุต้องยึดองค์แห่งธรรมกถึกไว้ กล่าวคือการนำเสนอไม่ขาดตอน

ไม่กระทอนกระแท่น ไม่ขาดความ หากหลักฐานใดมีความลึกซึ้งก็ต้องแสดงเหตุผลและตัวอย่างเพิ่มเติมให้ผู้ฟังเข้าใจให้ชัดเจน มีจิตมุ่งหวังให้เกิดประโยชน์สูงสุดต่อผู้ฟัง ไม่สื่อนัยให้ผู้ฟังนำลากสักการะมาถวายแก่ตน และกล่าววาทะบทกระทัดรัดผู้อื่นแล้วยกย่องตนว่ามีความรู้กว่าผู้อื่น นอกจากนั้นสาระที่น่าสนอกก็ต้อง ประกอบไปด้วยความเป็นเรื่องจริง ไม่บิดเบือน (เท็จจะ) เรื่องแท้ไม่คาดเดา ไม่แต่งแต้ม ไม่ใส่ความคิดเห็นของตน (ตลตา) เป็นเรื่องทันเวลา ทันสมัย พบเห็นตัวอย่างได้ในปัจจุบัน (กาละ) เรื่องเป็นที่ชื่นชอบของผู้ฟัง ฟังแล้วอึ้งใจ เบิกบาน (ปิยะ) และเป็นเรื่องที่มีประโยชน์ต่อส่วนตนและส่วนรวม สามารถนำมาใช้ในการดำเนินชีวิตได้ เมื่อยึดหลักการนี้แล้วพระนักจัดรายการต้องมีความสามารถในการถ่ายทอด ลีลาการสื่อสารธรรม จนเกิดเป็นเอกลักษณ์เฉพาะตัว และที่สุดก็จะส่งผลให้เกิดความศรัทธาความเชื่อมั่นในตัวผู้จัด

นอกจากมีความรู้และความสามารถในการหลักธรรมแล้วก็ต้องมีความรู้และความสามารถในการหลักวิชาการเกี่ยวกับการจัดรายการวิทยุด้วย เพราะศาสตร์ที่เกี่ยวกับการออกอากาศ หรือการจัดวิทยุกระจายเสียงนั้นมีระบบ ระเบียบ และวิธีเฉพาะทาง จำเป็นต้องมีการศึกษาอย่างถูกต้องในศาสตร์นี้ รู้ข้อเด่นข้อด้อยของสื่อประเภทนี้ เพื่อที่จะได้ทำหน้าที่ให้ถูก กล่าวคือลดข้อด้อยของการออกอากาศ และเสริมข้อเด่นของการออกอากาศให้มากยิ่งขึ้น ประสิทธิภาพของการออกอากาศจะดีหรือไม่ขึ้นอยู่กับแรงส่งของคลื่นวิทยุกระจายเสียงด้วย คลื่นที่ออกอากาศไปไม่ไกล และได้ยินไม่ชัดเจน มีคลื่นอื่นแทรก ทำให้ไม่มีประสิทธิภาพในการออกอากาศลดลง

๖.๑.๒ ปัจจัยที่สนับสนุนประสิทธิภาพวิธีการเผยแผ่ธรรมของพระนักจัดรายการวิทยุในเขตกรุงเทพมหานคร

สรุปได้ว่า ปัจจัยด้านระบบการทำงาน การทำงานเป็นองค์กร การทำงานด้านการเผยแผ่ด้วยวิธีนี้จำเป็นต้องอาศัยการทำงานเป็นทีม มีระบบ มีการบริหารจัดการทั้งด้านการคัดเลือกผู้ออกอากาศ การมีหลักสูตรในการศึกษา การมีนโยบาย มีการประเมินผล การทำงานเป็นองค์กรทำให้มีความเป็นเอกภาพในการทำงาน ไม่ต่างคนต่างทำ ทำกันตามแต่ความถนัดของตน ทำกันตามแต่นโยบายของวัด พอเปลี่ยนเจ้าอาวาส หรือพระนักจัดรายการย้ายวัดก็ไม่สามารถดำเนินการต่อไปได้ ทำให้สูญเสียทรัพยากรในการลงทุน ความมีประสิทธิภาพจึงอยู่ที่องค์กร (Organizational effectiveness) ในการการบริหารจัดการที่ดี สามารถดำเนินกิจการก้าวหน้าไป และสามารถบรรลุเป้าหมายต่าง ๆ ที่องค์กรตั้งไว้ ส่วนประสิทธิภาพ การเปรียบเทียบทรัพยากรที่ใช้ไปกับผลที่ได้จากการทำงานว่าดีขึ้นอย่างไร แคล่ไหน ในขณะที่กำลังทำงานตามเป้าหมายขององค์กร โดยคำนึงถึงต้นทุน (Cost) คุณภาพ (Quality) ปริมาณ (Quantity) เวลา (Time) และวิธีการ (Method)

ปัจจัยด้านงบประมาณ การทำงานด้านนี้ต้องมีงบประมาณสนับสนุนที่เพียงพอ ยิ่งถ้าต้องเช่าสถานีวิทยุในการจัดรายการ ก็ยิ่งต้องมีค่าใช้จ่ายมากในแต่ละเดือน ในแต่ละปี งบประมาณนั้น

ต้องใช้ไปในการดำเนินการหลายด้าน ทุนสนับสนุนส่วนนี้ถ้าหากมีการระดมทุนจากหน่วยงานของ รัฐและเอกชน และผู้ศรัทธาทั่วไปนั้นเพียงพอ แต่เนื่องจากไม่มีระบบในการดำเนินการจึงไม่สามารถจัดหาทุนสนับสนุนได้ ปัจจุบันนี้ต้องให้ความสำคัญอยู่ที่ต้นทุนในการดำเนินการ ดังนั้นจำเป็นต้องมีฝ่ายจัดหาทุน ซึ่งก็ต้องอยู่ในการทำงานแบบเป็นองค์กร มิฉะนั้นผู้จัดรายการ ก็ต้องหาเองเพื่อเป็นค่าใช้จ่ายซึ่งเป็นภาระที่ทำให้ประสิทธิภาพการเผยแผ่ธรรมทางด้าน วิทยุกระจายเสียงลดลงและทำให้เกิดปัญหาในความเหมาะสม ไม่เหมาะสมมากขึ้น

ปัจจัยด้านภาษามีความสำคัญต่อการจัดรายการวิทยุของพระนักจัดรายการ หรือการ ออกอากาศทางวิทยุกระจายเสียง ภาษาในที่นี้ต้องเป็นภาษาที่ถูกต้อง เหมาะสม กะทัดรัด เข้าใจง่าย เหมาะแก่การพูดทางวิทยุกระจายเสียง โดยรวมแล้วปัจจัยด้านภาษาที่ส่งผลต่อประสิทธิภาพวิธีการ เผยแผ่ธรรมของพระนักจัดรายการวิทยุ ก็คือภาษาที่เหมาะสมกับผู้ฟัง ไม่ใช่ภาษาตลาด ไม่พูดปน ภาษาไทย และภาษาต่างประเทศ ไม่ใช่ภาษาที่ก่อให้เกิดความเสียหายต่อคำสอนและผังลักษณะ รายการของสถานีวิทยุ การอ้างข้อมูลต้องถูกต้อง รวมถึงการพูดที่ถูกต้องตามหลักของภาษา ได้แก่ การออกเสียงควบกล้ำ การใช้ราชาศัพท์ นอกจากการพูดภาษาให้ถูกต้องแล้ว การใช้ภาษายังต้องมี จิตวิทยาจูงใจให้ปฏิบัติตามในธรรมที่น่าเสนอด้วย

๖.๑.๓ ปัญหาและแนวทางพัฒนาประสิทธิภาพวิธีการเผยแผ่ธรรมของพระนักจัดรายการ วิทยุในเขตกรุงเทพมหานคร

สรุปได้ว่า ปัญหาของประสิทธิภาพวิธีการเผยแผ่ธรรมของพระนักจัดรายการวิทยุในเขต กรุงเทพมหานครนั้น ปัญหาหลัก ๆ อยู่ที่ความพร้อมด้านบุคลากร กล่าวคือพระผู้จัดรายการวิทยุ เป็นหลัก เพราะถ้ามีบุคลากรที่เหมาะสมก็สามารถจัดสรรปัญหาด้านอื่นได้ ปัญหาอีกส่วนหนึ่งก็คือ ปัญหาเกี่ยวกับการทำงานไม่เป็นระบบ ซึ่งก็เป็นปัญหาเชื่อมโยงระหว่างองค์กรเผยแผ่ของพระสงฆ์ ที่ไม่ได้จัดให้มีหน่วยงานรับผิดชอบทางด้านนี้ โดยเฉพาะ ในเบื้องต้นควรให้มหาวิทยาลัยสงฆ์ ทั้ง ๒ แห่งเป็นผู้ดูแล เพื่อให้เชื่อมโยงกับหลักสูตรในการเป็นผู้เชี่ยวชาญเฉพาะด้านการจัด รายการวิทยุ

สำหรับแนวทางการพัฒนานั้นเริ่มต้นที่การจัดการกับปัญหาที่กล่าวข้างต้นก่อน จากนั้นก็ พัฒนาไปถึงขั้นการจัดสร้างสถานีวิทยุกลางของพระพุทธศาสนาขึ้น โดยการควบคุมดูแลของ มหาเถรสมาคม เพื่อให้ใช้สถานีวิทยุนี้เป็นสถานีวิทยุพระพุทธศาสนาแห่งชาติและนานาชาติ มีการบริหารจัดการอย่างมืออาชีพ อย่างเป็นระบบ จึงจะทำให้งานการเผยแผ่พระพุทธศาสนาทาง วิทยุกระจายเสียงมีประสิทธิภาพ สรุปเป็นแผนภูมิได้ ดังนี้

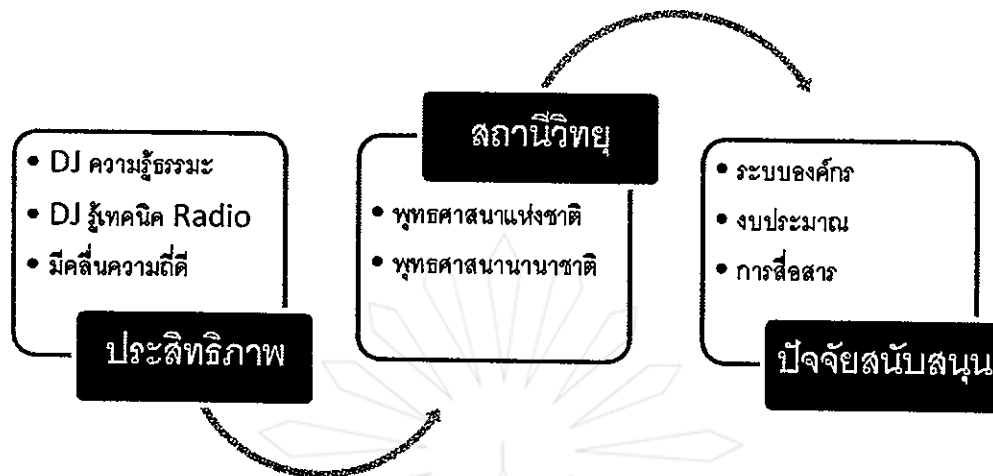

แผนภูมิที่ ๖.๑ แสดงแผนผังการเผยแพร่พระพุทธศาสนาทางวิทยุกระจายเสียง

๖.๒ รูปแบบวิธีการเผยแพร่ธรรมของพระนักจัดรายการวิทยุในเขตกรุงเทพมหานคร

องค์ความรู้ใหม่ที่ได้จากการวิจัยเกี่ยวกับ “รูปแบบวิธีการเผยแพร่ธรรมของพระนักจัดรายการวิทยุในเขตกรุงเทพมหานคร” คือ การบูรณาการระหว่างพระที่มีคุณภาพ เป็นพระนักจัดรายการวิทยุมืออาชีพ รู้หลักธรรม ปฏิบัติตามธรรม เข้าใจระบบการจัดรายการวิทยุกระจายเสียง ทำงานเป็นองค์กรมีระบบ มีงบประมาณสนับสนุนที่เพียงพอ ใช้ภาษาที่เหมาะสมกับรายการ เรียกรูปแบบนี้ว่า “DJM = QKCOR” แสดงเป็นแผนภูมิ ได้ดังนี้

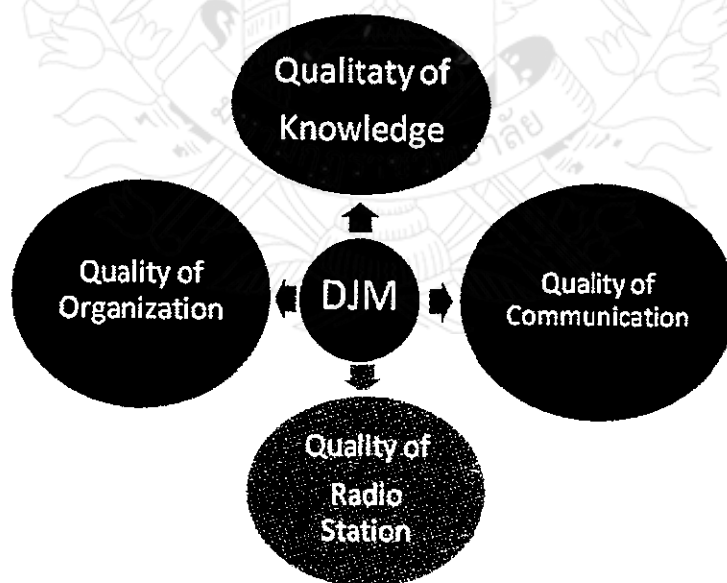

แผนภูมิที่ ๖.๒ แสดง “DJM = QKCOR” MODEL

อธิบายโมเดล พระนักจัดรายการวิทยุในเขตกรุงเทพมหานครต้องมีความพร้อมส่วนคนกล่าวคือ มีความรู้ดี (Good Knowledge) มีการสื่อสารที่ดี (Good Communication) มีการบริหารจัดการอย่างเป็นระบบองค์กรที่ดี (Good Organization) และมีสถานีวิทยุกระจายเสียงที่ดี (Good Radio Station) ถ้าหากมีการบูรณาการครบทั้ง ๔ ส่วนนี้ก็เป็นพระนักจัดรายการวิทยุที่มีประสิทธิภาพในการเผยแพร่ธรรมอย่างมีประสิทธิภาพ

๖.๓ อภิปรายผล

๖.๓.๑ ประสิทธิภาพวิธีการเผยแพร่ธรรมของพระนักจัดรายการวิทยุในเขตกรุงเทพมหานคร

จากผลการสรุปประสิทธิภาพวิธีการเผยแพร่ธรรมของพระนักจัดรายการวิทยุในเขตกรุงเทพมหานครนี้อยู่ที่พระนักจัดรายการเป็นเบื้องต้น ทั้งนี้เป็นเพราะการจะดำเนินการอะไรก็ตามต้องดูที่ความพร้อมด้านบุคคลเป็นสำคัญ สอดคล้องกับหลักการในพระพุทธศาสนาเกี่ยวกับการพัฒนาบุคคลให้ถึงพร้อมก่อน บุคคลที่จะเป็นนักเผยแผ่ได้ต้องมีองค์แห่งพระธรรมกถึกทั้ง ๕ ข้อ

๑. แสดงธรรมไปโดยลำดับ ไม่คัดลัดให้ขาดความ
๒. อ่างเหตุผลแนะนำผู้ฟังให้เข้าใจ
๓. ตั้งจิตเมตตาปรารถนาให้เป็นประโยชน์แก่ผู้ฟัง
๔. ไม่แสดงธรรมเพราะเห็นแก่ลาภ
๕. ไม่แสดงธรรมกระทบตน และผู้อื่น คือว่า ไม่ยกตนเสียดสีผู้อื่น^๑

นอกจากนั้น บุคคลที่จะเผยแผ่ธรรมจะต้องดำรงไว้ซึ่งคุณสมบัติของกัลยาณมิตรด้วยเป็นเบื้องต้นจึงจะทำให้ผู้ที่เผยแผ่ธรรมมีหลักพื้นฐานประจำตน ดังนี้

๑. ปิโย เป็นที่รักเป็นที่พอใจ คือ เข้าถึงจิตใจ สร้างความรู้สึกสนิทสนมเป็นกันเองชวนให้ผู้ฟังอยากสนใจที่จะซักถาม
๒. กรุ เป็นที่เคารพ คือ มีความประพฤติเหมาะสมแก่ฐานะ ชวนให้เกิดความอบอุ่นใจ เป็นที่ฟังได้อย่างปลอดภัย
๓. ภาวนิโย เป็นที่ยกย่อง คือ มีความรู้จริง ทรงภูมิปัญญาแท้จริงและเป็นผู้ฝึกฝนปรับปรุงตนเองอยู่เสมอ เป็นที่ยกย่องน่าเอาอย่าง ทำให้ผู้ฟังเกิดศรัทธาได้
๔. วัตตา เป็นนักพูด โดยอาจจะเลือกใช้วิธีการเผยแผ่ในรูปแบบต่าง ๆ เพื่ออธิบายให้ผู้ฟังเข้าใจ

^๑อง.ปญจก. ๒๒/๑๕๕/๒๐๕.

๕. วณักขโม เป็นผู้คัดค้านต่อถ้อยคำ คือ พร้อมที่จะรับฟังคำใดก็ตาม คำล่วงเกินคำดักเตือน วิพากษ์วิจารณ์ต่าง ๆ ออกทนได้ไม่เบื้อหน้า ไม่เสียวารมณ แม้บางครั้งอาจถูกต่อต้านจากลัทธิ ภายนอกมาขัดขวางต่องานเผยแผ่

๖. คัมภีร์จะ ถัด กัดตา เป็นผู้พูดถ้อยคำลึกซึ้งได้ ให้ผู้ฟังเข้าใจได้ง่าย นักเผยแผ่ที่ดี จะต้องมีความรู้ในศาสตร์หลาย ๆ อย่าง และต้องฉลาดในการเลือกใช้วิธีเผยแผ่แบบต่าง ๆ เพื่อให้ เหมาะสมกับผู้ฟัง เพื่อให้เกิดศรัทธาและยอมรับปฏิบัติตาม

๗. โน จัญฐานะ นิโยชเช ไม่ชักนำในอฐานะ ไม่ชักนำผู้ฟังให้เดินผิดทางไปนอกพุทธคำรัส แต่ต้องรู้จักชักจูงแนะนำในทางที่ถูกที่ควร^๒

ในส่วนของสาระที่นำเสนอต้องประกอบไปด้วยความจริง ข้อเท็จจริง ทันทสมัย เป็นที่ฟัง พอใจ และมีประโยชน์ ทั้งนี้เป็นเพราะสารธรรมที่นำเสนอเป็นต้นตอที่จะทำให้ผู้ฟังได้เข้าใจสิ่ง ที่เกิดขึ้นอย่างแท้จริงและสามารถนำไปพิจารณาปรับใช้ให้เป็นประโยชน์ได้ สอดคล้องกับทฤษฎี S M C R E Theory ของสวณิด ขมาภัย และระวีวรรณ ประกอบผล ที่แสดงถึงหลักการสื่อสารที่ต้อง อาศัยแหล่งข่าวสาร (source) ได้ส่งข่าวสาร (message) ที่ต้องการจะสื่อสาร โดยผ่านช่องทาง การสื่อสาร (Channel) ซึ่งอาจจะเป็น โทรทัศน์ วิทยุ หนังสือพิมพ์ เป็นต้น ไปยังผู้รับสาร (receiver) เมื่อผู้รับสารได้รับสารแล้ว จะทำให้เกิดผลกระทบ (effect) ต่อผู้รับสารนั้น ซึ่งผลกระทบของการ สื่อสารนั้นเพื่อ

๑) ทำให้คนมีความรู้ ความเข้าใจ (Knowledge)

๒) จูงใจคนให้เกิดความรู้สึกลงในทางที่ผู้ส่งสารต้องการ

๓) ให้เกิดพฤติกรรม (Behavior) ในทางที่ผู้ส่งสารต้องการ

ถ้าหากสารนั้นเป็นสารที่ไม่ถูกต้อง ไม่เป็นจริงก็ทำให้เสียประโยชน์และไม่นำไปสู่ผลอัน จะทำให้ผู้ฟังมีความรู้และเปลี่ยนแปลงพฤติกรรมได้

ในการเผยแผ่ธรรมของพระนักจัตรายการวิทยุในเขตกรุงเทพมหานครที่จะทำให้มี ประสิทธิภาพนั้น สื่อเป็นสิ่งสำคัญ ทั้งนี้เพราะคลื่นความถี่ของวิทยุและวิธีจัตรายการวิทยุนั้นทำให้ เกิดปัจจัยแทรกซ้อนได้ สอดคล้องกับแนวคิดของการสื่อสารที่ว่า ช่องทางสื่อสาร (Channels) ข่าวสาร จะเผยแผ่ได้ต้องส่งให้ถูกช่องทางของการสื่อสารนั้น ๆ โดยมองหาช่องทางที่เปิดรับข่าวสารที่เรา

^๒ อ.จ.สตุตค. ๒๓/๓๓/๕๗.

จะส่งและส่งถูกสายงาน กรม กอง หน่วย หรือโดยวิทยุ โทรทัศน์ หนังสือพิมพ์ หรือส่งที่บ้านได้รับ รวดเร็วกว่าส่งไปที่ทำงาน เราควรเลือกช่องทางที่ได้ผลเร็วที่สุด”

ความสามารถทางการจัดรายการวิทยุเป็นประสิทธิภาพวิธีการเผยแพร่ธรรมของพระนักจัด รายการวิทยุในเขตกรุงเทพมหานครทั้งนี้เป็นเพราะการออกอากาศหรือการจัดวิทยุกระจายเสียงนั้นมีระบบ ระเบียบ และวิธีเฉพาะทางสอดคล้องกับแนวคิดเกี่ยวกับการจัดรายการวิทยุของ มหาวิทยาลัยสุโขทัยธรรมาธิราชที่ว่า วัตถุประสงค์ของการจัดรายการออกเป็น ๒ ด้าน คือ ด้านผู้ผลิตและด้านผู้รับฟัง

๑) ด้านผู้ผลิตรายการต้องเอาชนะใจผู้ฟัง หมายถึง วิธีการที่จะทำให้ผู้รับฟังรายการของเรา ด้วยความชื่นชอบ ต้องมีการเตรียมความพร้อมล่วงหน้า ตรงตามเป้าหมายความสนใจของผู้ฟัง และเป้าหมายเวลาในการออกอากาศ และต้องจัดสัดส่วนของประเภทรายการให้แก่ผู้ฟังได้ เหมาะสมกับสภาพความจำเป็น และความต้องการของผู้ฟัง

๒) ด้านผู้ฟังต้องได้รู้รายการล่วงหน้า เพื่อเตรียมตัวคอยรับฟังได้ตรงตามเวลา เนื่องจาก สถานีวิทยุกระจายเสียงมีอยู่หลายสถานี และเปิด โอกาสให้ผู้ฟังมีอิสระในการเลือกรับฟังรายการ ต่าง ๆ ที่จัดไว้อย่างเสรี

ความสามารถในการดำเนินรายการวิทยุก็เป็นประสิทธิภาพของการเผยแพร่ด้วยทั้งนี้ เพราะการดำเนินรายการทำให้รายการวิทยุน่าสนใจ สอดคล้องกับแนวคิดของการนำเสนอ (Technique of programme presentation) รายการวิทยุที่ว่า วิธีเสนอเป็นกระบวนการที่จะนำเสนอหา หรือเรื่องราวต่าง ๆ ไปสู่ผู้ฟังอย่างมีศิลปะ การเสนอรายการ โดยนำเรื่องมาพูดอย่างตรงไปตรงมา เหมือนการบรรยายในห้องเรียนนั้น เป็นสิ่งที่น่าเบื่อทางวิทยุ ส่วนสำคัญที่ควรนำมาพิจารณาในการ เสนอโดยการประกอบด้วยส่วนสำคัญ ๕ ประการ คือ

(๑) ภาษาพูด (Language) ควรใช้ภาษาที่เข้าใจง่าย ประโยคสั้น ๆ กะทัดรัดเหมาะสมกับ สภาพของการฟังวิทยุของผู้ฟังโดยทั่วไป

(๒) ลีลาการพูด (Style) ไม่ควรพูดเหมือนกับการอ่านหนังสือ ควรพูดเหมือนกับการพูดคุย กับเพื่อน

“วิจิตร อาวะกุล, เทคนิคมนุษยสัมพันธ์, (กรุงเทพมหานคร : O.S. Printing House Co., Ltd., ๒๕๓๕), หน้า ๑๒๐.

“คลังปัญญาไทย, “กฎมณเฑียรบาลแห่งราชวงศ์จักรี”, ๓ กันยายน ๒๕๕๑,
<<http://www.panyathai.or.th/wiki/index.php>> (3 September 2008)

(๓) เพลงประกอบ (Programme music) ในการแนะนำรายการ ค้นรายการ สร้างบรรยากาศ เปลี่ยนฉากหรือเรื่องราวที่จะพูด

(๔) เสียงประกอบ (Sound effect) เป็นเสียงที่เกิดขึ้นในธรรมชาติ หรือประดิษฐ์ขึ้นมา เพื่อนำมาสอดแทรกในรายการ

(๕) ความหลากหลาย (Variety) และความเป็นอันหนึ่งอันเดียวกัน (unity) การเสนอรายการให้มีความหลากหลาย จะช่วยให้รายการไม่น่าเบื่อ ซึ่งความหลากหลายจะต้องอาศัยภาษาพูด ศิลปะในการพูด เพลงประกอบ หรือเสียงประกอบเวลาออกอากาศ (air time) เป็นตัวกำหนดให้ผลิตรายการในรูปแบบใดได้บ้าง เพราะเวลาออกอากาศ หมายถึง เวลาที่ผู้ฟังมีเป้าหมายพร้อมที่จะฟังรายการต่างๆ จากผู้จัด การประเมินผล (Evaluation) ความสำเร็จของการจัดรายการวิทยุกระจายเสียงขึ้นอยู่กับความต้องการของผู้ฟังอย่างเดิวนั่น ดังนั้น จึงต้องมีการประเมินผลเป็นประจำ หรือเป็นระยะ^๕

ในประเด็นนี้สอดคล้องกับงานวิจัยของ ศิริวรรณ ัญญาเจริญศักดิ์ ที่ได้ศึกษาเรื่อง “รูปแบบการเผยแพร่ธรรมะของสมณะจันทเสฏฐโฏ ผ่านสื่อวิทยุกระจายเสียง” ผลการศึกษา พบว่าสาเหตุหนึ่งของการรับฟังเป็นประจำเนื่องจากรูปแบบของการเผยแพร่เป็นแบบถามตอบปัญหา และเน้นการมีส่วนร่วมของผู้ฟัง ประกอบกับรูปแบบการจัดรายการของสมณะจันทเสฏฐโฏมีความน่าสนใจและหลากหลาย ไม่น่าเบื่อ ซึ่งสอดคล้องกับแนวคิดเกี่ยวกับการจัดรายการวิทยุกระจายเสียง ชนิดนิตยสาร (Magazine Program) ทำให้ผู้ฟังติดตามรับฟังเป็นประจำ ทางด้านผู้ฟังที่ฟังเป็นบางครั้งมีสาเหตุหลักมาจากเวลาในการรับฟังไม่เอื้ออำนวย ทว่าผู้ฟังกลุ่มนี้ยังคงสนใจที่จะรับฟังหรือติดตามฟังถ้ามีโอกาส เพราะได้ประโยชน์จากเนื้อหาหลักธรรมในรายการ และชอบในรูปแบบการเผยแพร่ธรรมะของสมณะจันทเสฏฐโฏ ที่ไม่น่าเบื่อ ถ้าไม่มีโอกาสรับฟังก็จะซื้อเทป หรือวีซีดีการเผยแพร่ธรรมะของสมณะจันทเสฏฐโฏ ไปฟังแทน หรือเข้าร่วมกิจกรรมที่ทางสันติโสภณจัดขึ้น^๖

ประเด็นต่อมา สถานีวิทยุทำให้พระนักจัดรายการวิทยุเผยแพร่ธรรม ได้อย่างมีประสิทธิภาพหรือไม่ ก็ขึ้นอยู่กับลักษณะของสถานีวิทยุเองด้วย ทั้งนี้เพราะ สถานีวิทยุที่ได้รับความนิยมย่อมมีผู้ฟังจำนวนมาก หากมีการจัดรายการที่สถานีที่ได้รับความนิยมอยู่แล้วก็ไม่ต้องมีการ โฆษณา

^๕บุญเกื้อ คอระหาเวช, การผลิตรายการวิทยุกระจายเสียงวิทยุศึกษา และวิทยุโรงเรียน, (กรุงเทพมหานคร : ภาควิชาสังคม คณะสังคมศาสตร์มหาวิทยาลัยศรีนครินทรวิโรฒ, ๒๕๓๕), หน้า ๕๒.

^๖ศิริวรรณ ัญญาเจริญศักดิ์, “ศึกษารูปแบบการเผยแพร่ธรรมะของสมณะจันทเสฏฐโฏ ผ่านสื่อวิทยุกระจายเสียง”, รายงานโครงการเฉพาะบุคคล, (กรุงเทพมหานคร : คณะวารสารศาสตร์และสื่อสารมวลชน มหาวิทยาลัยธรรมศาสตร์, ๒๕๔๖), หน้า ๖๘.

ประชาสัมพันธ์เชิญชวนให้ผู้ฟัง และคลื่นส่งของสถานีวิทยุที่ได้รับความนิยมนั้นมีกำลังแรงได้ขึ้นไปไกล ชัดเจน ไม่มีคลื่นแทรก นำฟัง สอดคล้องกับแนวคิดที่ว่าด้วยคลื่นกระจายเสียงไปได้ไกลทุกหนทุกแห่ง คลื่นวิทยุที่ใช้สำหรับส่งวิทยุกระจายเสียงมีหลายขนาดคลื่น เช่น LW SW MW หรือ AM FM ซึ่งคลื่นแต่ละอย่างมีคุณสมบัติต่างกัน สามารถเลือกใช้ตามความเหมาะสมกับระยะทางหรือพื้นที่ของกลุ่มเป้าหมาย เช่น คลื่นสั้น (SW) สามารถส่งไปได้ไกลมากเป็นพิเศษแม้จะอยู่คนละซีกโลกก็สามารถรับได้ ไม่จำกัดทั้งระยะทาง และสิ่งกีดขวาง ผลดีในแง่การสื่อสารก็คือ ทำให้สามารถถ่ายทอดความรู้ข่าวสารไปสู่ผู้รับได้พร้อมกันจำนวนมาก^๑

๖.๓.๒ ปัจจัยที่มีความสัมพันธ์กับประสิทธิภาพวิธีการเผยแพร่ธรรมของพระนักจัดรายการวิทยุในเขตกรุงเทพมหานคร

ปัจจัยด้านองค์กรมีความสัมพันธ์กับประสิทธิภาพวิธีการเผยแพร่ธรรมของพระนักจัดรายการวิทยุในเขตกรุงเทพมหานคร อภิปรายได้ว่า องค์กรเป็นหน่วยงานที่มีระบบและระเบียบอยู่ภายใน การทำงานแบบองค์กรนั้นมีประสิทธิภาพมาก เพราะไม่ขึ้นอยู่กับผู้ใดผู้หนึ่ง แต่ขึ้นอยู่กับการบริหารจัดการกันเป็นทีม ประสิทธิภาพของพระนักจัดรายการวิทยุต้องอาศัยการทำงานกันเป็นองค์กร มีระบบที่ชัดเจน มีการทำงานกันอย่างมีอาชีพร่วมทำให้การออกอากาศวิทยุมีประสิทธิภาพจึงถือได้ว่า องค์กรเป็นปัจจัยที่ส่งเสริมให้มีประสิทธิภาพมากขึ้น สอดคล้องกับแนวคิดของทิพาวดี เมฆสุวรรณ^๒ ที่ว่าระบบการบริหารที่ยึดผลสำเร็จของงาน และผลลัพธ์ขององค์กรเป็นหลักในการดำเนินงาน รวมทั้งใช้มาตรการจูงใจ และให้รางวัลตอบแทนแก่องค์กรที่ประสบความสำเร็จ^๓ และสอดคล้องกับแนวคิดของเอลมอร์ (Elmore ๑๙๕๓) ที่ว่า คนจะมีประสิทธิภาพการทำงานสูงสุด ถ้าได้รับผิชอบควบคุมการทำงานที่เขาได้รับมอบหมายอย่างเต็มที่ ได้มีส่วนร่วมในกระบวนการตัดสินใจ และได้รับการตอบสนองแรงจูงใจต่าง ๆ เพียงพอต่อการเกิดพันธสัญญาในการทำงานให้บรรลุเป้าหมายขององค์กร^๔

^๑คลังปัญญาไทย, “กฏมณเฑียรบาลแห่งราชวงศ์จักรี”, ๓ กันยายน ๒๕๕๑, <<http://www.panyathai.or.th/wiki/index.php>> (3 September 2008)

^๒ธานีทร์ สุทธิกฤษกร, “ประสิทธิภาพในการปฏิบัติงานของพนักงานของฝ่ายการพนักงานบริษัทการบินไทย จำกัด (มหาชน)”, วิทยานิพนธ์ปริญญาศิลปศาสตรมหาบัณฑิต, (บัณฑิตวิทยาลัย : มหาวิทยาลัยรามคำแหง), ๒๕๔๓, หน้า ๙ - ๑๐.

^๓พัชราภรณ์ กระบวนรัตน์, “ประสิทธิภาพในการให้บริการของเจ้าหน้าที่ฝ่ายบริหารงานทั่วไปโรงพยาบาลตากสิน สำนักการแพทย์ กรุงเทพมหานคร”, วิทยานิพนธ์ศิลปศาสตรมหาบัณฑิต, (บัณฑิตวิทยาลัย : มหาวิทยาลัยราชภัฏบ้านสมเด็จเจ้าพระยา), ๒๕๔๖, หน้า ๙.

ดังนั้น องค์การที่เข้ามารองรับการทำงานเผยแผ่ จึงเป็นปัจจัยสนับสนุนการเผยแผ่ได้เป็นอย่างดี ถ้าหากไม่ทำงานกันแบบองค์การก็ทำให้พระนักจัดรายการวิทยุทำกันเองซึ่งทำให้ประสิทธิภาพการเผยแผ่ธรรมทางวิทยุกระจายเสียงไม่พัฒนาเท่าที่ควร

ปัจจัยด้านงบประมาณ มีความสัมพันธ์กับประสิทธิภาพวิธีการเผยแผ่ธรรมของพระนักจัดรายการวิทยุในเขตกรุงเทพมหานคร ทั้งนี้เพราะการจัดรายการวิทยุที่มีค่าใช้จ่ายในการดำเนินงาน ถ้าหากมีงบประมาณสนับสนุนก็ทำให้การจัดรายการนั้นมีความคล่องในการดำเนินงานไม่ว่าจะเป็นเรื่องของอุปกรณ์เครื่องมือการออกอากาศที่มีคุณภาพ รวมถึงการเดินทางของผู้ออกอากาศ สอดคล้องกับแนวคิดของ **สัญญา สัญญาวิวัฒน์** ที่ว่า การวัดผลการทำงานขององค์การนั้นว่าทำงานได้ปริมาณงานมากน้อยแค่ไหน คุณภาพงานดีมากน้อยแค่ไหน ใช้เงิน ใช้เวลา ใช้แรงงานไปมากน้อยแค่ไหน เป็นผลดีต่อผู้รับบริการมากน้อยแค่ไหน โดยรวมความมีประสิทธิภาพเราจะให้หมายถึงทำงานได้ปริมาณและคุณภาพมาก องค์การโดยรวมมีความสมัครสมานสามัคคี มีสันติภาพและความสุขรวม เป็นผลดีต่อส่วนรวมและผู้รับบริการ แต่ใช้เวลา แรงงานและงบประมาณน้อย^{๑๑} แสดงถึงปัจจัยสำคัญเกี่ยวกับงบประมาณ ปัจจัยด้านงบประมาณจึงเป็นหนึ่งในการทำงานทุกประเภท ทุกด้านซึ่งต้องประกอบไปด้วยบุคคล งบประมาณ วัสดุ วิธีการ และเครื่องมือ

ปัจจัยด้านภาษามีความสำคัญต่อการจัดรายการวิทยุของพระนักจัดรายการ หรือการออกอากาศทางวิทยุกระจายเสียง ทั้งนี้เพราะภาษานั้นเป็นสิ่งที่ทำให้ผู้อื่นเข้าใจในสิ่งที่ตนต้องการถ่ายทอด ถ้าหากภาษาไม่ถูกต้อง ไม่เหมาะสม ไม่ชัดเจน ไม่รู้เรื่อง ก็ทำให้การออกอากาศวิทยุไม่มีประสิทธิภาพไปด้วย สอดคล้องกับงานวิจัยของพระศรีอาริยะ ปิยสีโล (สิงห์คำ) ได้ศึกษาเรื่อง “การบริหารและรูปแบบรายการวิทยุกระจายเสียงที่เหมาะสมในการเผยแผ่พระพุทธศาสนาแก่เยาวชนของวิฑูรสมาคม วัดสามพราน จังหวัดนครปฐม” ที่ว่า ปัญหาด้านผู้จัดรายการซึ่งมีไม่เพียงพอ หรือที่มีอยู่ก็ขาดความรู้ใน เรื่องของธรรมะ จึงทำให้ขาดความต่อเนื่องในการออกอากาศ ขาดความเอาใจใส่ ขาดทักษะ เทคนิคลีลาในการพูด ขาดประสบการณ์และความรู้ในข้อมูลข่าวสารทางโลก ในส่วนปัญหาด้านเนื้อหาของรายการนั้นพบว่า เนื้อหาธรรมะส่วนใหญ่จะเกี่ยวกับการปฏิบัติธรรม รักษาศีล เจริญจิตภาวนา ซึ่งเป็นเนื้อหาธรรมะที่หนัก และลึกซึ้ง ทำให้ไม่เหมาะแก่เยาวชน ส่วนปัญหาด้านระยะเวลาในการออกอากาศนั้นพบว่านานเกินไป ทำให้เยาวชนเกิดความเบื่อหน่าย รวมถึงช่วงเวลาในการออกอากาศก็ไม่ตรงกับเวลาว่างของเยาวชน รูปแบบรายการธรรมะที่

^{๑๑}สัญญา สัญญาวิวัฒน์, ทฤษฎีองค์การประสิทธิภาพ, รวมบทความสังคมวิทยาและมานุษยวิทยา, (กรุงเทพมหานคร : ภาควิชาสังคมวิทยาและมานุษยวิทยา คณะรัฐศาสตร์ จุฬาลงกรณ์มหาวิทยาลัย, ๒๕๔๔), หน้า ๑๑๔.

เหมาะสมกับเยาวชนนั้นพบว่า รูปแบบรายการที่เหมาะสมคือรายการเพลง รายการสนทนาปัญหาเยาวชน และรายการละครที่ สอดแทรกธรรมะ ศีลธรรม คุณธรรม และคติเตือนใจ เนื่องจากเป็นรูปแบบที่เยาวชนให้ความสนใจ ส่วนผู้จัดรายการนั้นจะต้องมีภาพลักษณ์ที่ดี มีความประพฤติดีเป็นแบบอย่าง มีมนุษยสัมพันธ์ดี มีความรู้ดีในเรื่องธรรมะ ใช้ภาษาถูกต้อง สุภาพเรียบร้อย น้ำเสียงไพเราะ นุ่มนวล ชัดเจน มีเทคนิคและลีลาในการจัดรายการธรรมะให้สนุกสนาน เนื้อหารายการควรเป็นธรรมะที่สั้นและ เข้าใจง่าย ควรเปิด โอกาสให้มีการตอบปัญหาธรรมะในรายการต่าง ๆ โดยกลุ่มตัวอย่างมีความเห็นเกี่ยวกับระยะเวลาในการออกอากาศที่เหมาะสม คือ ๓๐ นาที ในวันหยุดหรือวันสำคัญทางพระพุทธศาสนา คือ ช่วงเวลา ๑๕.๐๐-๒๐.๐๐ น. วันจันทร์ - ศุกร์ คือ ช่วงเวลา ๑๘.๐๐-๒๐.๐๐ น.^{๑๑} ดังนั้น ภาษาต้องเป็นภาษาที่ถูกต้อง เหมาะสม กะทัดรัด เข้าใจง่าย เหมาะแก่การพูดทางวิทยุกระจายเสียงและลักษณะของรายการ ไม่ใช่ภาษาดลาด ไม่พูดปนภาษาไทยและภาษาต่างประเทศ ไม่ใช่ภาษาที่ก่อให้เกิดความเสียหายต่อคำสอน การออกเสียงควบกล้ำ การใช้ราชาศัพท์

ซึ่งสอดคล้องกับลีลาการสอนของพระพุทธองค์ ๔ ประการ ได้แก่

(๑) สันทัตสนา ซึ่งแจ้งให้เห็นชัด คือ จะสอนอะไร ก็ชี้แจงจำแนกแยกแยะอธิบายและแสดงเหตุผลให้ชัดเจน จนผู้ฟังเข้าใจแจ่มแจ้ง เห็นจริงเห็นจัง ดังจูงมือไปดูเห็นกับตา

(๒) สมหาทปนา ชวนใจให้อวยากรับเอาไปปฏิบัติ คือ สิ่งใดควรปฏิบัติ หรือห้าทำ ก็แนะนำหรือบรรยายให้ซาบซึ้งในคุณค่า มองเห็นความสำคัญที่จะต้องฝึกฝนบำเพ็ญ จนใจยอมรับอยากลงมือทำ หรือนำไปปฏิบัติ

(๓) สมุตเตชนา เร้าใจให้อาจหาญแก่งัดกล้า คือ ปลุกเร้าใจให้กระตือรือร้น เกิดความอุตสาหะ มีกำลังใจแข็งขัน มั่นใจที่จะทำให้อำนาจสำเร็จงได้ สู้งาน ไม่หวั่นระย่อไม่กลัวเหน็ดเหนื่อยไม่กลัวยาก

^{๑๑}พระศรีอาริยะ ปิยสีโล (สิงห์คำ), “การบริหารและรูปแบบรายการวิทยุกระจายเสียงที่เหมาะสมในการเผยแผ่พระพุทธศาสนา แก่เยาวชนของวิฑูชมชน วัดสามพราน จังหวัดนครปฐม”, วิทยานิพนธ์ปริญญาพุทธศาสตรมหาบัณฑิต, (บัณฑิตวิทยาลัย : มหาวิทยาลัยมหาจุฬาลงกรณราชวิทยาลัย), ๒๕๔๘, หน้า ๑.

(๔) สัมผัสหงสา ปลอดภัยโลมใจให้สดชื่นร่าเริง คือ บำรุงจิตใจให้เข้มแข็งเบิกบาน โดยชี้ให้เห็นผลดีหรือคุณประโยชน์ที่จะได้รับและทางที่จะก้าวหน้าบรรลุผลสำเร็จยิ่งขึ้นไป ทำให้ผู้ฟังมีความหวังและร่าเริงเบิกบานใจ^๒

และสอดคล้องกับหลักคำสอนของพระพุทธองค์ใน อังคุตตรนิกาย จตุกกนิบาต เกี่ยวกับบุคคลทั่วไปยังยึดติดอยู่กับลักษณะที่เรียกว่า ปมาณิกะ ๔ ประการ ได้แก่

๑) รูปร่างปมาณิกา พวกถือรูปเป็นประมาณ หมายถึง บุคคลที่มองเห็นรูปร่างสวยงาม ทรวดทรงดี ท่าทางสง่างาม จึงชอบใจเลื่อมใสในใจที่จะเชื่อถือ

๒) โฉมสัปปมาณิกา พวกถือเสียงเป็นประมาณ หมายถึง บุคคลที่ได้ยินเสียงสรรเสริญ เกียรติคุณหรือเสียงพู่जाไพเราะ จึงชอบใจเลื่อมใสในใจที่จะเชื่อถือ

๓) ลูกขัปปมาณิกา พวกถือความเคร่งครัดหรือความเศร้าหมองเป็นประมาณ หมายถึง บุคคลที่มองเห็นสิ่งของเครื่องใช้ ความเป็นอยู่ที่เศร้าหมอง เช่น จีวรคร่ำ ๆ เป็นต้น หรือมองเห็นการกระทำคร่ำครึเป็นทุกกริยา ประพฤติเคร่งครัด จึงชอบใจเลื่อมใสในใจที่จะเชื่อถือ

๔) ธัมมัสสัปปมาณิกา พวกถือธรรมเป็นประมาณ หมายถึง บุคคลที่พิจารณาด้วยปัญญาเห็น สาระธรรมหรือการปฏิบัติดีปฏิบัติชอบ คือ ศีล สมาธิ ปัญญา จึงชอบใจเลื่อมใสในใจที่จะเชื่อถือ

เพราะฉะนั้น ผู้ที่มีเสียงนุ่มนวล ไพเราะเสนาะหูจะมีความได้เปรียบสำหรับการสอนธรรม ทางสถานีวิทยุกระจายเสียง เป็นปัจจัยสนับสนุนให้การจรรายการวิทยุของพระนักจรรายการมี ประสิทธิภาพ

๖.๔ ข้อเสนอแนะ

การศึกษาเรื่องประสิทธิภาพวิธีเผยแผ่ธรรมของพระนักจรรายการวิทยุในเขตกรุงเทพมหานคร ได้ข้อเสนอแนะในการวิจัย ดังนี้

๖.๔.๑ ข้อเสนอแนะเชิงนโยบาย

พระภิกษุที่จรรายการวิทยุที่อยู่ในเขตอื่นหรือจังหวัดอื่นสามารถนำหลักการวิธีการเผยแผ่ธรรม ทางวิทยุนี้ไปใช้ในการปรับเข้ากับแผนการของคณะสงฆ์ประจำจังหวัดหรือคณะสงฆ์ประจำอำเภอ เพื่อเผยแผ่ธรรมทางวิทยุกระจายเสียงได้ โดยการจัดทำเป็นรูปขององค์กร ขั้นตอนแรกให้สำรวจ พระภิกษุที่ทำหน้าที่ในการเป็นนักจรรายการวิทยุก่อน จากนั้นก็รวมตัวกันเพื่อจัดทำเป็นรูปของ องค์กร เมื่อรวมตัวได้แล้วก็พิจารณาหาวิธีพัฒนารูปแบบที่ตนจัดอยู่อย่างกระจัดกระจายให้เข้า

^๒ พระธรรมปิฎก (ป.อ. ปยุตฺโต), พุทธวิธีในการสอน, (กรุงเทพมหานคร : มูลนิธิพุทธธรรม, ๒๕๔๒), หน้า ๔๕.

สู่กรอบ นั่นก็คือให้มีการอบรมพระนักจัดรายการวิทยุ จัดหางบประมาณจากหน่วยงานที่รับผิดชอบ จากนั้นก็เสนอขอให้ตั้งสถานีวิทยุพระพุทธศาสนาประจำจังหวัด โดยใช้โมเดล DJM = GKCOR ไปพัฒนาพระนักจัดรายการทั้งเก่าและใหม่ เมื่อพัฒนาไปอีกขั้นหนึ่งก็ให้ทำหลักสูตรสำหรับการพระนักจัดรายการวิทยุเพื่อเผยแผ่ธรรม โดยให้มหาวิทยาลัยสงฆ์ทั้ง ๒ แห่งเป็นหน่วยงานหลักในการพัฒนาหลักสูตร เพื่อให้พระนักจัดรายการมีมาตรฐานทางคุณภาพของพระนักจัดรายการวิทยุมืออาชีพ

ข้อเสนอแนะเชิงนโยบายประการต่อมาสำหรับพระนักจัดรายการก็คือ การวางแผนในการเผยแผ่ธรรมทางวิทยุที่มีหลักการ อุดมการณ์ และวิธีการที่เป็นไปในทิศทางเดียวกัน ไม่เช่นนั้นก็จะกลายเป็นลักษณะต่างคนต่างถนัด ต่างคนต่างทำเหมือนเดิม แนวทางปฏิบัตินี้ให้ร่างเป็นแผนยุทธศาสตร์ แผนปฏิบัติการ แผนการประเมิน แผนการปรับปรุง เพื่อให้การเผยแผ่ทางวิทยุของพระสงฆ์นักจัดรายการวิทยุมีทิศทางที่แน่นอน สำหรับการวางแผนต้องมีพระสงฆ์ผู้ที่มีหน้าที่ดูแลกำกับการเผยแผ่ทางสื่อมาเป็นประธานกำหนดนโยบาย และแผนร่วมกัน จะทำให้คณะสงฆ์ฝ่ายปกครองนั้นเข้ามามีส่วนในการกำหนดทิศทางด้วย

๖.๔.๒ ข้อเสนอแนะเพื่อการวิจัย

การศึกษาเรื่อง “ประสิทธิภาพวิธีเผยแผ่ธรรมของพระนักจัดรายการวิทยุในเขตกรุงเทพมหานคร” ผู้วิจัยได้ศึกษาใน ๓ ประเด็นหลัก คือ ประสิทธิภาพวิธีเผยแผ่ธรรมของพระนักจัดรายการวิทยุในเขตกรุงเทพมหานคร โดยมีประเด็นอยู่ที่ประสิทธิภาพส่วนความรู้หลักธรรมความรู้ด้านเทคนิค และประสิทธิภาพ ส่วนสถานีวิทยุ ส่วนปัจจัยที่มีความสัมพันธ์กับประสิทธิภาพวิธีเผยแผ่ธรรมของพระนักจัดรายการวิทยุในเขตกรุงเทพมหานครนั้น ศึกษาในประเด็นการทำงานเป็นองค์กรและด้านงบประมาณ และปัจจัยด้านภาษาสื่อสาร และสุดท้ายส่วนของปัญหาและแนวทางพัฒนาประสิทธิภาพวิธีการเผยแผ่ธรรมของพระนักจัดรายการวิทยุในเขตกรุงเทพมหานคร โดยมุ่งเน้นไปที่การจัดปัญหาพื้นฐานเป็นหลักและการพัฒนาให้มีสถานีวิทยุพระพุทธศาสนา ยังคงมีประเด็นที่น่าศึกษาอีกมาก ผู้วิจัยจึงได้เสนอข้อเสนอแนะในการทำวิจัยครั้งต่อไป ดังนี้

๑) ควรทำงานวิจัย เรื่องประสิทธิภาพวิธีการเผยแผ่ธรรมทางเอกสารวิชาการของพระสงฆ์ในประเทศไทยยุคปัจจุบัน

๒) ควรทำงานวิจัย เรื่องประสิทธิภาพวิธีการเผยแผ่ธรรมทางสถานีวิทยุโทรทัศน์ของพระสงฆ์ไทยในประเทศอินเดีย

๓) ควรทำการศึกษาเปรียบเทียบการเผยแผ่ศาสนาในลัทธิศาสนาฮินดู กับพระพุทธศาสนา ถึงผลสัมฤทธิ์ที่ได้รับ และปัญหาอุปสรรคแต่ละศาสนาต่างกันอย่างไร?

บรรณานุกรม

๑. ภาษาไทย

ข้อมูลปฐมภูมิ

การศาสนา, กรม. พระไตรปิฎกภาษาไทยฉบับหลวง เล่มที่ ๔, ๕, ๑๑, ๑๕, ๒๐, ๒๒, ๒๓, ๒๕
กรุงเทพมหานคร : โรงพิมพ์การศาสนา, ๒๕๒๕.

ข้อมูลทุติยภูมิ

๑) หนังสือทั่วไป

กัญตยา เพิ่มผล. การพัฒนาประสิทธิภาพในการทำงาน. กรุงเทพมหานคร : สถาบันราชภัฏสวนดุสิต,
๒๕๔๑.

เกรียงศักดิ์ พลอยแสง. ภาษากับการสื่อสาร. กรุงเทพมหานคร : โรงพิมพ์มหาวิทยาลัยสุโขทัย,
๒๕๔๒.

เฉลิมศรี หุนเจริญ. การผลิตรายการวิทยุกระจายเสียงเทคนิคการเป็นผู้ประกาศและผู้ดำเนินรายการ
หน่วยที่ ๘ ตอนที่ ๘.๒. นนทบุรี : มหาวิทยาลัยสุโขทัยธรรมาธิราช, ๒๕๓๑.

ดิน ปรัชญพฤทธิ และอิสระ สุวรรณบล. ปทานุกรมการบริหาร. กรุงเทพมหานคร : สมาคม
สังคมศาสตร์แห่งประเทศไทย, ๒๕๑๔.

ทณฑล ใบบัว. หลักและทฤษฎีการสื่อสาร. กรุงเทพมหานคร : โอ.เอส.พรีนติ้ง เฮาส์, ๒๕๓๖.

ธงชัย สันติวงษ์ ธงชัย สันติวงษ์. ทฤษฎีองค์การและการออกแบบ. กรุงเทพมหานคร : ไทยวัฒนาพานิช,
๒๕๔๑.

นฤพนธ์ คิ้ววิเศษ. มานุษยวิทยากับเทคโนโลยีสื่อสารสมัยใหม่. แปลจาก Brian Keith Axel.
“Anthropology and The New Technologies of Communication” in Cultural Anthropology. Vol. 21,
no.3, August 2006.

นภาพรณี อัจฉริยะกุล. หน่วยที่ ๗. ชุดวิชาความรู้เบื้องต้นเกี่ยวกับวิทยุและโทรทัศน์. พิมพ์ครั้งที่ ๔.
นนทบุรี : สำนักพิมพ์มหาวิทยาลัยสุโขทัยธรรมาธิราช, ๒๕๓๕.

บุญเกื้อ ควรรหาเวช. การผลิตรายการวิทยุกระจายเสียงวิทยุศึกษา และวิทยุโรงเรียน.
กรุงเทพมหานคร : มหาวิทยาลัยศรีนครินทรวิโรฒ ภาควิชาสังคม คณะสังคมศาสตร์,
๒๕๓๕.

- บุษราคัม เอี่ยมอำไพ. การจัตรายการวิทยุกระจายเสียงประเภทข่าวสาร : ในการจัตรายการวิทยุกระจายเสียง. เอกสารประกอบการสอนชุดวิชานิติศาสตร์. กรุงเทพมหานคร : มหาวิทยาลัยธรรมศาสตร์, ๒๕๔๘.
- ประเวศ วะสี. สอนโมกข์ ธรรมกาย สันตือโลก. กรุงเทพมหานคร : สำนักพิมพ์หมอชาวบ้าน, ๒๕๓๐.
- _____ สอนโมกข์ ธรรมกาย สันตือโลก. กรุงเทพมหานคร : สำนักพิมพ์หมอชาวบ้าน, ๒๕๓๐.
- ประมะ สตะเวทิน. หลักนิติศาสตร์. กรุงเทพมหานคร : ห้างหุ้นส่วนจำกัดภาพพิมพ์, ๒๕๒๘.
- _____ การสื่อสารมวลชน กระบวนการและทฤษฎี. กรุงเทพมหานคร : ห้างหุ้นส่วนจำกัดภาพพิมพ์, ๒๕๓๕.
- ประสิน โสภณบุญ. แนวความคิดทั่วไปและทฤษฎีองค์การ. กรุงเทพมหานคร : ภาควิชาสังคมวิทยา การบริหารรัฐกิจ มหาวิทยาลัยกรุงเทพ, ๒๕๒๓.
- พระราชวรมุณี (ประยุทธ์ ปยุตโต). เทคนิคการสอนของพระพุทธเจ้า. กรุงเทพมหานคร : มูลนิธิพุทธธรรม, ๒๕๒๖.
- _____ พุทธธรรม ฉบับปรับปรุงและขยายความ. กรุงเทพมหานคร : คณะธรรมกรรม, ๒๕๒๕.
- พระธรรมกิตติวงศ์ (ทองดี สุรเตโช). เทศน์การเผยแผ่ที่สำคัญศักดิ์สิทธิ์. กรุงเทพมหานคร : สำนักพิมพ์ เลียงเชียง, ๒๕๕๐.
- พระธรรมปิฎก (ป.อ. ปยุตโต). ธรรมานุญูชีวิต. กรุงเทพมหานคร : โรงพิมพ์จุฬาลงกรณราชวิทยาลัย, ๒๕๔๐.
- _____ พุทธวิธีในการสอน. กรุงเทพมหานคร : มูลนิธิพุทธธรรม, ๒๕๔๒.
- _____ บุญ-บาบมี ที่จะกู้แผ่นดินไทย. กรุงเทพมหานคร : โรงพิมพ์ การศาสนา, ๒๕๔๓.
- _____ พจนานุกรมพุทธศาสตร์ ฉบับประมวลธรรม. พิมพ์ครั้งที่ ๕. กรุงเทพมหานคร : โรงพิมพ์ มหจุฬาลงกรณราชวิทยาลัย, ๒๕๔๓.
- พระพรหมคุณาภรณ์ (ป.อ. ปยุตโต). พจนานุกรมพุทธศาสตร์ ฉบับประมวลธรรม. กรุงเทพมหานคร : โรงพิมพ์มหาวิทยาลัยมหจุฬาลงกรณราชวิทยาลัย, ๒๕๔๖.
- พระศรีปริยัติโมลี (สมชัย กุศลจิตโต). สงฆ์ผู้นำสังคม. กรุงเทพมหานคร : โรงพิมพ์มหจุฬาลงกรณราชวิทยาลัย, ๒๕๔๗.
- พระสุธีวรญาณ (ณรงค์ จิตตโสภโณ). พุทธศาสตร์ปริทรรศน์. กรุงเทพมหานคร : โรงพิมพ์มหจุฬาลงกรณราชวิทยาลัย, ๒๕๔๑.
- พิชิต สุขเจริญพงษ์ และคณะ. ระบบสารสนเทศเพื่อการ. นนทบุรี : มหาวิทยาลัย สุโขทัยธรรมมาธิราช, ๒๕๓๒.

มหาวิทยาลัยสุโขทัยธรรมมาธิราช. เอกสารประกอบการสอนชุดวิชาการผลิตรายการ
วิทยุกระจายเสียงสาขาวิชานิเทศศาสตร์. เล่ม ๑. นนทบุรี : มหาวิทยาลัยสุโขทัยธรรมมาธิราช,
๒๕๓๔.

รพี แก้วเจริญ และชิตยา สุวรรณะชฎ. การแบ่งเวลาปฏิบัติราชการของข้าราชการตำรวจในระดับ
นักบริหารอาวุโส. กรุงเทพมหานคร : โรงพิมพ์สำนักนายกรัฐมนตรี, ๒๕๑๐.

วิจิตร ภัคศิริรัตน์. หน่วยที่ ๑. ชุดวิชาความรู้เบื้องต้นเกี่ยวกับวิทยุและโทรทัศน์. พิมพ์ครั้งที่ ๔.
นนทบุรี : สำนักพิมพ์มหาวิทยาลัยสุโขทัยธรรมมาธิราช, ๒๕๓๘.

วิจิตร อาวะกุล. เทคนิคมนุษยสัมพันธ์. กรุงเทพมหานคร : O.S. Printing House Co., Ltd., ๒๕๓๕.

วิทยาลัยสารพัดช่างสี่พระยา. รายงานข้อมูลเศรษฐกิจและสังคม ประจำปีการศึกษา ๒๕๔๘.
กรุงเทพมหานคร : วิทยาลัยสารพัดช่างสี่พระยา, ๒๕๔๘.

วิรัช สวงวงษ์วาน. การบริหารครบวงจร. กรุงเทพมหานคร : สำนักพิมพ์แมสพับลิชชิงจำกัด,
๒๕๓๓.

ศิริชัย สิริกายะ และกาญจนา แก้วเทพ. ทฤษฎีการสื่อสารมวลชน. กรุงเทพมหานคร : คณะนิเทศศาสตร์
จุฬาลงกรณ์มหาวิทยาลัย, ๒๕๓๑.

สมาน งามสนิท. องค์ประกอบของการสื่อสารที่พึงประสงค์ตามแนวทางแห่งพุทธะ. กรุงเทพมหานคร :
โรงพิมพ์มหาจุฬาลงกรณราชวิทยาลัย, ๒๕๔๒.

สัตยญา สัตยญาวิวัฒน์. ทฤษฎีองค์การประสิทธิภาพ. รวมบทความสังคมวิทยาและมานุษยวิทยา.
กรุงเทพมหานคร : ภาควิชาสังคมวิทยาและมานุษยวิทยา คณะรัฐศาสตร์ จุฬาลงกรณ์มหาวิทยาลัย,
๒๕๔๔.

สมพงษ์ เกษมสิน. การบริหารงานบุคคลแผนใหม่. พิมพ์ครั้งที่ ๕. กรุงเทพมหานคร : ไทยวัฒนาพานิช,
๒๕๒๖.

เสฐียรพงษ์ วรรณปก. พุทธวิธีสอนจากพระไตรปิฎก. กรุงเทพมหานคร : หจก. อรุณการพิมพ์,
๒๕๔๑.

อรรถพร เขียรถาวร. วิทยุกระจายเสียงและการผลิตรายการ. กรุงเทพมหานคร : คณะนิเทศศาสตร์
จุฬาลงกรณ์มหาวิทยาลัย, ๒๕๓๓.

อรวรรณ ปิณฑน์โอวาท. การสื่อสารเพื่อการโน้มน้าวใจ. กรุงเทพมหานคร : จุฬาลงกรณ์
มหาวิทยาลัย, ๒๕๓๗.

_____ การสื่อสารเพื่อการโน้มน้าวใจ. พิมพ์ครั้งที่ ๒. กรุงเทพมหานคร : โรงพิมพ์จุฬาลงกรณ์มหาวิทยาลัย,
๒๕๔๒.

๒) บทความจากเว็บไซต์ (Web Site)

กรมสื่อสารอิเล็กทรอนิกส์ทหารอากาศ, “จอมพลเรือกรมพระนครสวรรค์วรพินิต”, ๘ กุมภาพันธ์ ๒๕๕๑,

<<http://www.comm.rtaf.mi.th/๘๗.pdf>> (9 February 2008)

คลังปัญญาไทย, “กฎมณเฑียรบาลแห่งราชวงศ์จักรี”, ๓ กันยายน ๒๕๕๑,

<<http://www.panyathai.or.th/wiki/index.php>> (3 September 2008)

๓) วิทยานิพนธ์/สารนิพนธ์

กิตติพัฒน์ อินทรนิโลค. “การศึกษาความพึงพอใจของประชาชนที่มีต่อการให้บริการ ของเจ้าหน้าที่ ผู้ปฏิบัติงานด้านทะเบียนราษฎร และบัตรประจำ ตัวประชาชนศึกษาเฉพาะกรณี ตำ นักงาน เขตคลองเตย”. ปัญหาพิเศษตามหลักสูตรรัฐประศาสนศาสตรมหาบัณฑิต. บัณฑิตวิทยาลัย : มหาวิทยาลัยบูรพา, ๒๕๔๓.

คงชิต ชินสิญจน์. “การพัฒนารูปแบบการประชาสัมพันธ์เพื่อเผยแพร่พระพุทธศาสนาของ มหาวิทยาลัยมหามกุฏราชวิทยาลัย”. วิทยานิพนธ์ศาสนศาสตรดุษฎีบัณฑิต. บัณฑิตวิทยาลัย : มหาวิทยาลัยมหามกุฏราชวิทยาลัย, ๒๕๕๑.

ฐานะวัฒนา สุขวงศ์. ยุทธวิธีใหม่ในการนำเสนอเพลงไทยประยุกต์สู่กลุ่มวัยรุ่น. ดุษฎีนิพนธ์ การศึกษาตามหลักสูตรการจัดการศึกษาดุษฎีบัณฑิตสาขาการจัดการสื่อสาร. บัณฑิตวิทยาลัย : มหาวิทยาลัยราชภัฏสวนดุสิต, ๒๕๔๕.

ณัฐนันท์ ประกายสันติสุข. “ประสิทธิผลของการสื่อสารในการเผยแพร่ธรรมะหลักสูตรการพัฒนาจิต ให้เกิดปัญญาและสันติสุข”. วิทยานิพนธ์ปริญญาโทศึกษาศาสตร์มหาบัณฑิต. บัณฑิตวิทยาลัย : จุฬาลงกรณ์มหาวิทยาลัย, ๒๕๔๑.

ธานินทร์ สุทธิบุญชร. “ประสิทธิภาพในการปฏิบัติงานของพนักงานของฝ่ายการพนักงานบริษัทการบินไทย จำกัด มหาชน”. วิทยานิพนธ์ปริญญาศิลปศาสตรมหาบัณฑิต. บัณฑิตวิทยาลัย : มหาวิทยาลัยรามคำแหง, ๒๕๔๓.

บำรุง สุขพรรณ. “พฤติกรรมการรับฟังข่าวสารวิทยุกระจายเสียงและผลที่มีต่อการพัฒนาชนบท : ศึกษาเฉพาะกรณีวิทยุกระจายเสียงกองอำนาจการกลางรักษาความปลอดภัยแห่งชาติ ทรป. กลาง จังหวัดเชียงราย”. รายงานการวิจัย. กรุงเทพมหานคร : สถาบันไทยคดีศึกษา มหาวิทยาลัยธรรมศาสตร์, ๒๕๒๒.

ปิ่นนัดดา นพพานวัน. “การศึกษากระบวนการสื่อสารเพื่อเผยแพร่ธรรมะของสถาบันสงฆ์ไทย”. วิทยานิพนธ์นิเทศศาสตรมหาบัณฑิต. บัณฑิตวิทยาลัย : จุฬาลงกรณ์มหาวิทยาลัย, ๒๕๓๓

- ปรียานุช อนุสุเรนทร์. “การศึกษาวิเคราะห์คัมภีร์ที่ใช้เทศน์ในเทศกาลเข้าพรรษาของล้านนา : กรณีศึกษาจาก ๔ วัด ในจังหวัดเชียงใหม่และลำพูน”. วิทยานิพนธ์ศิลปศาสตรมหาบัณฑิต. บัณฑิตวิทยาลัย : มหาวิทยาลัยเชียงใหม่, ๒๕๔๐.
- พระครูปลัดศิริวัฒน์ สฤณวิจิตรโต (วิชาผา). “ความพึงพอใจต่อการเผยแพร่ธรรมในวันธรรมสวนะของ พุทธศาสนิกชน : กรณีศึกษาเขตบางกอกใหญ่ กรุงเทพมหานคร”. วิทยานิพนธ์พุทธศาสตรมหาบัณฑิต. บัณฑิตวิทยาลัย : มหาวิทยาลัยมหาจุฬาลงกรณราชวิทยาลัย, ๒๕๔๕.
- พระนกร ปรีงฤทธิ์. “การศึกษาวิเคราะห์การเทศน์แบบปฏิภาณที่มีลักษณะขบขันของพระสงฆ์จังหวัด เชียงใหม่”. วิทยานิพนธ์ศิลปศาสตรมหาบัณฑิต. บัณฑิตวิทยาลัย : มหาวิทยาลัย เชียงใหม่, ๒๕๔๖.
- พระปลัดสุบิน วชิรบุญโณ (สิงห์ทอง). “พฤติกรรมของผู้ฟังรายการธรรมะจากสถานีวิทยุกองพล ทหารม้าที่ ๒ : รายการเสียงธรรมจากมหาวิทยาลัยมหาจุฬาลงกรณราชวิทยาลัย”. วิทยานิพนธ์ปริญญาพุทธศาสตรมหาบัณฑิต. บัณฑิตวิทยาลัย : มหาวิทยาลัยมหาจุฬาลงกรณราชวิทยาลัย, ๒๕๔๒.
- พระราชปัญญาภรณ์ (ชยวิไล/ไชยวงศ์). “ศึกษารูปแบบและแนวทางการเผยแพร่ธรรมทางสถานี วิทยุกระจายเสียงแห่งประเทศไทย : ศึกษาเฉพาะกรณี การแสดงพระธรรมเทศนาใน วันธัมมัสสวนะระหว่าง พุทธศักราช ๒๕๓๕ - ๒๕๔๒”. วิทยานิพนธ์ปริญญาพุทธศาสตร มหาบัณฑิต. บัณฑิตวิทยาลัย : มหาวิทยาลัยมหาจุฬาลงกรณราชวิทยาลัย, ๒๕๔๗.
- พระมหาศักดิ์พิชิต จานสิทธิ์ (ชัยดี). “ศึกษาบทบาทการเผยแพร่พุทธธรรมของพระวิสุทธาธิบศิ (วิระ กุฑกัจฉา)”. วิทยานิพนธ์ปริญญาพุทธศาสตรมหาบัณฑิต. บัณฑิตวิทยาลัย : มหาวิทยาลัยมหาจุฬาลง กรณราชวิทยาลัย, ๒๕๔๕.
- พระมหาถาวรวย จารุบุญโณ (บุญส่ง). “ศึกษาความสัมพันธ์ผลในการเปิดรับข่าวสารด้านพุทธธรรม เพื่อพัฒนาคุณภาพชีวิต และสังคม ณ วัดปากน้ำ ภาษีเจริญ กรุงเทพมหานคร ๒๕๔๒”. วิทยานิพนธ์ปริญญาพุทธศาสตรมหาบัณฑิต. บัณฑิตวิทยาลัย : มหาวิทยาลัยมหาจุฬาลงกรณ ราชวิทยาลัย, ๒๕๔๒.
- พระศรีอาริยะ ปิยสีโล (สิงห์คำ). “การบริหารและรูปแบบรายการวิทยุกระจายเสียงที่เหมาะสมใน การเผยแพร่พระพุทธศาสนา แก่เยาวชนของวิฑูชมชน วัดสามพราน จังหวัดนครปฐม”. วิทยานิพนธ์ปริญญาพุทธศาสตรมหาบัณฑิต. บัณฑิตวิทยาลัย : มหาวิทยาลัย มหาจุฬาลงกรณ ราชวิทยาลัย, ๒๕๔๗.

- พัชราภรณ์ กระบวนรัตน์. “ประสิทธิภาพในการให้บริการของเจ้าหน้าที่ฝ่ายบริหารงานทั่วไป โรงพยาบาลตากสิน สำนักการแพทย์ กรุงเทพมหานคร”. วิทยานิพนธ์การศึกษาดตามหลักสูตรศิลปศาสตรมหาบัณฑิตสาขาสังคมศาสตร์เพื่อการพัฒนา. บัณฑิตวิทยาลัย : มหาวิทยาลัยราชภัฏบ้านสมเด็จเจ้าพระยา, ๒๕๔๖.
- ภัทรพร ตูลารักษ์. “ศึกษากรณีของงานประชาสัมพันธ์ กองบริการท่าอากาศยาน”. ปัญหาพิเศษการศึกษาดตามหลักสูตรรัฐประศาสนศาสตรมหาบัณฑิต. บัณฑิตวิทยาลัย : มหาวิทยาลัยบูรพา, ๒๕๔๔.
- เยาวภา รัตนบัลลังก์. “การนำเสนอการจัดระบบสารสนเทศที่ใช้ในการปฏิบัติงานของหน่วยศึกษานิเทศก์”. วิทยานิพนธ์ครุศาสตรมหาบัณฑิต. บัณฑิตวิทยาลัย : จุฬาลงกรณ์มหาวิทยาลัย, ๒๕๓๗.
- วัชรียา อานามวัฒน์. “พฤติกรรมกำรเปิดรับสื่อโทรทัศน์เพื่อการใช้ประโยชน์และตอบสนองความต้องการ : ศึกษาเฉพาะกรณีรายการธรรมะพระพยอมกับนักเรียนมัธยมศึกษาในกรุงเทพมหานคร”. วิทยานิพนธ์วารสารศาสตรมหาบัณฑิต. บัณฑิตวิทยาลัย : มหาวิทยาลัยธรรมศาสตร์, ๒๕๓๓.
- วุฒิพงศ์ ฉายะพิงค์. “การเทศนาธรรมในงานศพโดยพระนักเทศน์ในเขตอำเภอเมืองเชียงใหม่ จังหวัดเชียงใหม่”. สารนิพนธ์ศาสนศาสตรมหาบัณฑิต. บัณฑิตวิทยาลัย : มหาวิทยาลัยมหามกุฏราชวิทยาลัย, ๒๕๕๐.
- ศิริวรรณ ธีัญญาเจริญศักดิ์. “ศึกษารูปแบบการเผยแพร่ธรรมะของสมณะจันทเสฏฐโฐ ผ่านสื่อวิทยุกระจายเสียง”. รายงานโครงการเฉพาะบุคคล. กรุงเทพมหานคร : คณะวารสารศาสตร์และสื่อสารมวลชน มหาวิทยาลัยธรรมศาสตร์, ๒๕๔๖.
- สมานจิต ภิรมย์รัตน์. “การพัฒนาแบบฉบับส่งเสริมและเผยแพร่การพระพุทธศาสนาในประเทศไทย”. วิทยานิพนธ์ครุศาสตรดุษฎีบัณฑิต. บัณฑิตวิทยาลัย : จุฬาลงกรณ์มหาวิทยาลัย, ๒๕๔๖.
- สมบัติ บุญเรือง. “การศึกษาวิเคราะห์เทคนิคการสอนของพระธรรมวิสุทธิมงคล บัว ญาณสัมปโน”. วิทยานิพนธ์ศิลปศาสตรมหาบัณฑิต. บัณฑิตวิทยาลัย : มหาวิทยาลัยธรรมศาสตร์, ๒๕๔๕.
- อภิชาติ พรสี. “การศึกษาวิเคราะห์รูปแบบเทศนาวิธีตามแนวอนุปปพิภคณาในสังคมไทยปัจจุบัน”. วิทยานิพนธ์ปริญญาพุทธศาสตรมหาบัณฑิต. บัณฑิตวิทยาลัย : มหาวิทยาลัยมหาจุฬาลงกรณราชวิทยาลัย, ๒๕๕๐.

อรษา โพรธิทอง. ประสิทธิภาพการปฏิบัติงานของพัฒนาการอำเภอในฐานะเลขานุการคณะกรรมการการพัฒนาอำเภอ กพอ. ศึกษากรณีอำเภอในเขตศูนย์ช่วยเหลือทางวิชาการพัฒนาชุมชน เขตที่ ๑. วิทยานิพนธ์สังคมสงเคราะห์ศาสตรมหาบัณฑิต. บัณฑิตวิทยาลัย : มหาวิทยาลัยธรรมศาสตร์, ๒๕๓๗.

เอกสิริ สิริพงษ์ทักษิณ. “การศึกษาประสิทธิภาพในการให้บริการแก่ประชาชนของ สำนักงานทะเบียนอำเภอในเขตจังหวัดเพชรบุรี”. วิทยานิพนธ์ปริญญาศิลปศาสตรมหาบัณฑิต. บัณฑิตวิทยาลัย : มหาวิทยาลัยเกษตรศาสตร์, ๒๕๓๓.

๔) เอกสารอื่น ๆ ที่ไม่ได้ตีพิมพ์

สำนักงานคณะกรรมการการประถมศึกษาแห่งชาติ, “กระบวนการจัดการทำระบบข้อมูลสารสนเทศ : คู่มือการจัดทำระบบข้อมูลสารสนเทศโรงเรียน”, กรุงเทพมหานคร : สำนักงานคณะกรรมการการประถมศึกษาแห่งชาติ, ๒๕๓๖. (อัดสำเนา).

๕) บทสัมภาษณ์

สัมภาษณ์ พระสาสนโสภณ.เจ้าอาวาสวัดโสมนัสวิหาร. ๑ มีนาคม ๒๕๕๓.

สัมภาษณ์ พระธรรมวิมลโมลี. เจ้าอาวาสวัดชลประทาน. ๒๐ มีนาคม ๒๕๕๓.

สัมภาษณ์ พระศรีศาสนวงศ์. วัดอรุณราชวราราม. ๒๒ มีนาคม ๒๕๕๓.

สัมภาษณ์ พระปัญญานันทมณี. วัดปัญญาบันฑิตาราม ปทุมธานี. ๒๕ มีนาคม ๒๕๕๓.

๒. ภาษาอังกฤษ

1) Books

Dominick, Joseph R. *The Dynamics of Mass Communication*, 5th ed. University of Georgia, Athens : Mcgraw Hill, 1996.

Elmore Peterson and Plowman, E. Grovenor. *Business Organization and Management*. Homewood Illinois : Richard D. Irwin, 1953.

Millet, John D. *Management in the Public Service*. New York : McGraw – Hill Book Company, 1954.

Ryan, T.A. and Smith, P.C. *Principle of Industrial Psychology*, New York : The Mcmald Press Company, 1954.

Simon, Herbert A., **Administrative Behavior**, New York : The Mcmillan Company, Tannenbaum,
Rebert, Trving R. Weschier and Fred Massarik. (1961) **Leadership and Organization**.
New York : McGraw – Hill, 1960.





ภาคผนวก

มหามกุฏราชวิทยาลัย



ภาคผนวก ก
รายนามผู้ให้สัมภาษณ์

รายนามผู้ให้สัมภาษณ์

ที่	ชื่อผู้ให้สัมภาษณ์	ที่อยู่	สัมภาษณ์ วันที่
๑.	พระศาสนโสภณ	วัดโสมนัสวิหาร กรุงเทพฯ	๑ มีนาคม ๒๕๕๓
๒.	พระธรรมวิมลโมลี	วัดชลประทาน ปากเกร็ด นนทบุรี	๒๐ มีนาคม ๒๕๕๓
๓.	พระศรีศาสนวงศ์	วัดอรุณราชวราราม	๒๒ มีนาคม ๒๕๕๓
๔.	พระมหาประนอม ฐมมาลุงกาโร	วัดจากแดง สมุทรปราการ	๒๔ มีนาคม ๒๕๕๓
๕.	พระปัญญานันทมุนี	วัดปัญญานันทาราม ปทุมธานี	๒๕ มีนาคม ๒๕๕๓





ภาคผนวก ข
รายนามผู้ประชุมกลุ่ม

รายนามผู้ประชุมกลุ่ม ๑

รายนามผู้เข้าร่วมประชุมกลุ่มเสวนา ณ ห้องประชุมใหญ่มหาวิทยาลัยมหามกุฏราชวิทยาลัย

วันที่ ๑๗ กันยายน พุทธศักราช ๒๕๕๓

ที่	ชื่อผู้ให้สัมภาษณ์	ที่อยู่	วันที่
๑.	พระครูประกาศสมณกิจ	กรุงเทพฯ	๑๗ กันยายน ๒๕๕๓
๒.	พระมหาธีรวิทย์ ฉนุทวิไชย	กรุงเทพฯ	๑๗ กันยายน ๒๕๕๓
๓.	พระมหามงคล ขนดิธิโร	กรุงเทพฯ	๑๗ กันยายน ๒๕๕๓
๔.	พระมหาบุญศรี ถาณวุฒโฒ	กรุงเทพฯ	๑๗ กันยายน ๒๕๕๓
๕.	พระมหาบุญล้อม สุปลโย	กรุงเทพฯ	๑๗ กันยายน ๒๕๕๓
๖.	พระมหาเกษ จิตถาโณ	กรุงเทพฯ	๑๗ กันยายน ๒๕๕๓
๗.	พระครูสรชัยอุปประกาศ	กรุงเทพฯ	๑๗ กันยายน ๒๕๕๓
๘.	พระมหาบุญไทย ปุณณมโน	กรุงเทพฯ	๑๗ กันยายน ๒๕๕๓
๙.	พระมหาจรัส อูพาโร	กรุงเทพฯ	๑๗ กันยายน ๒๕๕๓
๑๐.	พระเอกชัย อติคุณโท	กรุงเทพฯ	๑๗ กันยายน ๒๕๕๓
๑๑.	ดร.ยงสยาม สนามพล	กรุงเทพฯ	๑๗ กันยายน ๒๕๕๓
๑๒.	อาจารย์สุมานพ สิวรัตน์	กรุงเทพฯ	๑๗ กันยายน ๒๕๕๓
๑๓.	อาจารย์รุ่งวารินทร์ สุวรรณภูค	กรุงเทพฯ	๑๗ กันยายน ๒๕๕๓
๑๔.	รศ.สมควร กวียะ	กรุงเทพฯ	๑๗ กันยายน ๒๕๕๓
๑๕.	นายอภิชาติ เกิดคำไร	กรุงเทพฯ	๑๗ กันยายน ๒๕๕๓

รายนามผู้เข้าร่วมประชุมกลุ่ม ๒

ที่	ชื่อผู้ให้สัมภาษณ์	ที่อยู่	วันที่
	พระเทพคิลก	กรุงเทพฯ	๑๗ กันยายน ๒๕๕๓
๒	พระมหาบุญธรรม ปุณฺณมโน	กรุงเทพฯ	๑๗ กันยายน ๒๕๕๓
๓	พระครูประกาศพุทธกิจ	กรุงเทพฯ	๑๗ กันยายน ๒๕๕๓
๔	พระมหาธีรวิทย์ อนุทวีชโช	กรุงเทพฯ	๑๗ กันยายน ๒๕๕๓
๕	พระมหาพิทักษ์ จิตฺตโสภโณ	กรุงเทพฯ	๑๗ กันยายน ๒๕๕๓
๖	ผศ.ดร.วิช หอมทวนลม	กรุงเทพฯ	๑๗ กันยายน ๒๕๕๓
๗	ดร.คงชิต ชินสิญจน์	กรุงเทพฯ	๑๗ กันยายน ๒๕๕๓
๘	รศ.กรรณิการ์ พงศ์เกษม	กรุงเทพฯ	๑๗ กันยายน ๒๕๕๓
๙	คุณณัฐนิชา อุเพชร	กรุงเทพฯ	๑๗ กันยายน ๒๕๕๓
๑๐	คุณอัญชลี สอนชา	กรุงเทพฯ	๑๗ กันยายน ๒๕๕๓
๑๑	อาจารย์มงคล มาลี	กรุงเทพฯ	๑๗ กันยายน ๒๕๕๓
๑๒	อาจารย์เบญจมาภรณ์ ศรีแสงแก้ว	กรุงเทพฯ	๑๗ กันยายน ๒๕๕๓
๑๓	อาจารย์ทิพย์สมบัติ นันทิกัสสร	กรุงเทพฯ	๑๗ กันยายน ๒๕๕๓
๑๔	อาจารย์ทิพย์สมบัติ นันทิกัสสร	กรุงเทพฯ	๑๗ กันยายน ๒๕๕๓
๑๕	นายธรรมวุฒิ แวนแก้ว	กรุงเทพฯ	๑๗ กันยายน ๒๕๕๓

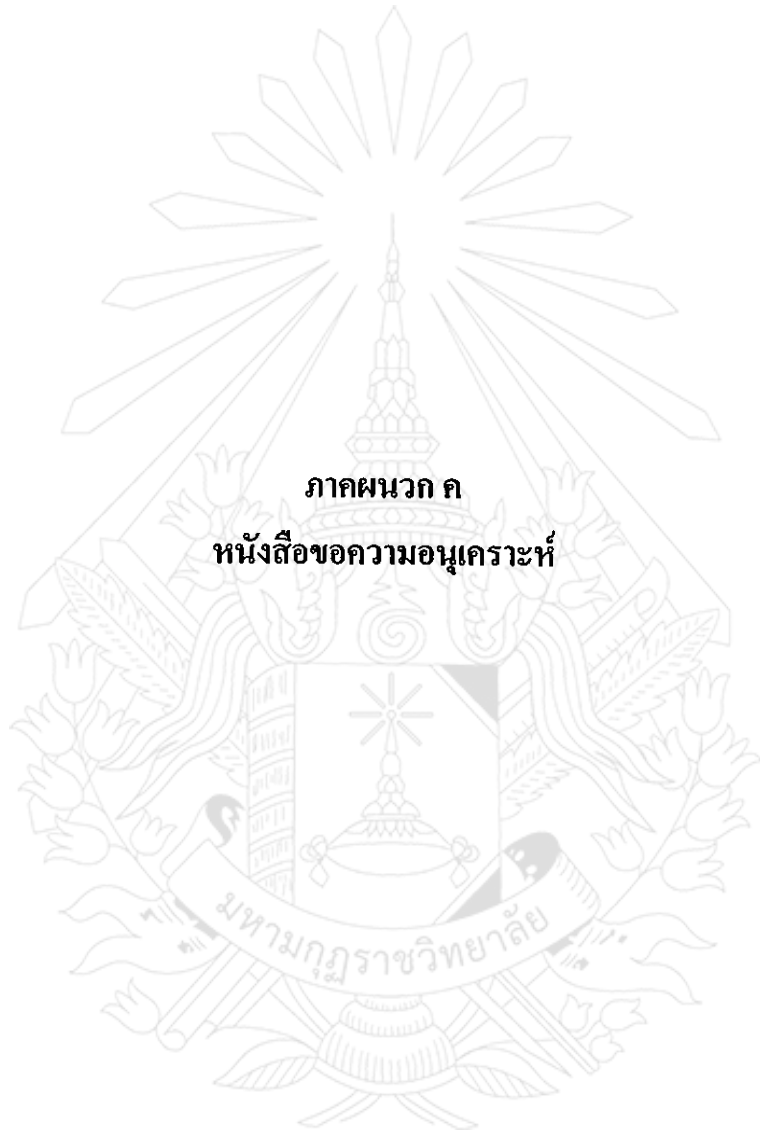

ภาคผนวก ค
หนังสือขอความอนุเคราะห์



มหาวิทยาลัยมหามกุฏราชวิทยาลัย
๒๔๘ หมู่ที่ ๑ บ้านวัดสุวรรณ ถ.ศาลายา-นครชัยศรี
ต.ศาลายา อ.พุทธมณฑล จ.นครปฐม ๗๓๑๗๐
โทร. ๐๒-๕๕๕-๖๐๐๐ โทรสาร. ๐๒-๕๕๕-๖๐๖๐

ที่ ศธ ๖๐๐๒ (๒) / ๖๐๔๒

๑๘ กุมภาพันธ์ ๒๕๕๓

เรื่อง ขอบความอนุเคราะห์ให้นักศึกษาเข้าสัมภาษณ์เก็บข้อมูลวิทยานิพนธ์
กราบเรียน พระสาสนโสภณ
สิ่งที่ส่งมาด้วย แบบสัมภาษณ์ จำนวน ๑ ฉบับ

ด้วย พระมหามันัส กิตติสาโร นักศึกษาหลักสูตรศาสนศาสตรดุษฎีบัณฑิต สาขาวิชาพุทธศาสนศึกษา (Buddhist Studies) บัณฑิตวิทยาลัย มหาวิทยาลัยมหามกุฏราชวิทยาลัย ศูนย์การศึกษาวัดอวรุณวิภังคาราม ได้รับอนุมัติหัวข้อวิทยานิพนธ์เรื่อง “ศึกษาประสิทธิภาพวิธีเผยแผ่ธรรมของพระนักจัดรายการวิทยุในเขตกรุงเทพมหานคร : A STUDY OF THE EFFICIENCY IN DHAMMA PROPAGATION OF BUDDHIST MONKS IN BANGKOK RADIO” มีความประสงค์จะขอสัมภาษณ์พระเดชพระคุณในฐานะที่พระเดชพระคุณเป็นผู้ทรงคุณวุฒิ เพื่อเก็บข้อมูลเขียนงานวิทยานิพนธ์

ดังนั้น บัณฑิตวิทยาลัยจึงกราบเรียนมายังท่าน เพื่อขอความอนุเคราะห์ให้นักศึกษาเข้าสัมภาษณ์และเก็บข้อมูลเพื่อเขียนงานวิทยานิพนธ์

จึงกราบเรียนมาเพื่อขอความอนุเคราะห์

กราบเรียนมาด้วยความเคารพอย่างสูง

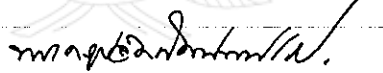
(พระครูปลัดสัมพิพัฒน์วิริยาจารย์)
รักษาการคณบดีบัณฑิตวิทยาลัย

สำนักงานบัณฑิตวิทยาลัย ศูนย์การศึกษาวัดอวรุณวิภังคาราม อาคาร ญสส. ชั้น ๒

โทร. ๐๒ ๕๒๕-๕๖๕๘, ๐๒ ๕๒๕-๕๖๕๕ โทรสาร ๐-๒๕๒๕-๕๖๕๘



มหาวิทยาลัยมหามกุฏราชวิทยาลัย
๒๔๘ หมู่ที่ ๑ บ้านวัดสุวรรณ ถ.ศาลายา-นครชัยศรี
ต.ศาลายา อ.พุทธมณฑล จ.นครปฐม ๗๓๑๗๐
โทร. ๐๒-๔๔๔-๖๐๐๐ โทรสาร. ๐๒-๔๔๔-๖๐๖๐

ที่ ศธ ๖๐๐๒ (๒) / ๖๐๔๒

๑๘ กุมภาพันธ์ ๒๕๕๓

เรื่อง ขอบความอนุเคราะห์ให้นักศึกษาเข้าสัมภาษณ์เก็บข้อมูลวิทยานิพนธ์

กราบเรียน พระธรรมวิมลโมลี

สิ่งที่ส่งมาด้วย แบบสัมภาษณ์ จำนวน ๑ ฉบับ

ด้วย พระมหามันัส กิตติธโร นักศึกษาหลักสูตรศาสนศาสตรมหาบัณฑิต สาขาวิชาพุทธศาสนศึกษา (Buddhist Studies) บัณฑิตวิทยาลัย มหาวิทยาลัยมหามกุฏราชวิทยาลัย ศูนย์การศึกษาวัดอาวุธวิกสิตาราม ได้รับอนุมัติหัวข้อวิทยานิพนธ์เรื่อง “ศึกษาประสิทธิภาพวิธีเผยแพร่ธรรมของพระนักจัดรายการวิทยุในเขตกรุงเทพมหานคร : A STUDY OF THE EFFICIENCY IN DHAMMA PROPAGATION OF BUDDHIST MONKS IN BANGKOK RADIO” มีความประสงค์จะขอสัมภาษณ์พระเดชพระคุณในฐานะที่พระเดชพระคุณเป็นผู้ทรงคุณวุฒิ เพื่อเก็บข้อมูลเขียนงานวิทยานิพนธ์

ดังนั้น บัณฑิตวิทยาลัยจึงกราบเรียนมายังท่าน เพื่อขอบความอนุเคราะห์ให้นักศึกษาเข้าสัมภาษณ์และเก็บข้อมูลเพื่อเขียนงานวิทยานิพนธ์

จึงกราบเรียนมาเพื่อขอบความอนุเคราะห์

กราบเรียนมาด้วยความเคารพอย่างสูง

(พระครูปลัดสัมพิพัฒน์วิริยจารย์)

รักษาการคณบดีบัณฑิตวิทยาลัย

สำนักงานบัณฑิตวิทยาลัย ศูนย์การศึกษาวัดอาวุธวิกสิตาราม อาคาร ๓๓๓ ชั้น ๒

โทร. ๐๒ ๔๒๔-๔๖๕๘, ๐๒ ๔๒๔-๔๖๕๔ โทรสาร ๐-๒๔๒๔-๔๖๕๘



มหาวิทยาลัยมหามกุฏราชวิทยาลัย
๒๔๘ หมู่ที่ ๑ บ้านวัดสุวรรณ ถ.ศาลายา-นครชัยศรี
ต.ศาลายา อ.พุทธมณฑล จ.นครปฐม ๗๓๑๗๐
โทร. ๐๒-๔๔๔-๖๐๐๐ โทรสาร. ๐๒-๔๔๔-๖๐๖๐

ที่ ศธ ๖๐๐๒ (๒) / ๖๐๔๒

๑๘ กุมภาพันธ์ ๒๕๕๓

เรื่อง ขอบความอนุเคราะห์ให้นักศึกษาเข้าสัมภาษณ์เก็บข้อมูลวิทยานิพนธ์

กราบเรียน พระเดชพระคุณ พระเทพคิลก

สิ่งที่ส่งมาด้วย แบบสัมภาษณ์ จำนวน ๑ ฉบับ

ด้วย พระมหามันต์ กิตติสาโร นักศึกษาหลักสูตรศาสนศาสตร์คหณบัณฑิต สาขาวิชาพุทธศาสนศึกษา (Buddhist Studies) บัณฑิตวิทยาลัย มหาวิทยาลัยมหามกุฏราชวิทยาลัย ศูนย์การศึกษาวัดอาวุธวิกสิตาราม ได้รับอนุมัติหัวข้อวิทยานิพนธ์เรื่อง “ศึกษาประสิทธิภาพวิธีเผยแพร่ธรรมของพระนักจัดรายการวิทยุในเขตกรุงเทพมหานคร : A STUDY OF THE EFFICIENCY IN DHAMMA PROPAGATION OF BUDDHIST MONKS IN BANGKOK RADIO” มีความประสงค์จะขอสัมภาษณ์พระเดชพระคุณในฐานะที่พระเดชพระคุณเป็นผู้ทรงคุณวุฒิ เพื่อเก็บข้อมูลเขียนงานวิทยานิพนธ์

ดังนั้น บัณฑิตวิทยาลัยจึงกราบเรียนมายังท่าน เพื่อขอความอนุเคราะห์ให้นักศึกษาเข้าสัมภาษณ์และเก็บข้อมูลเพื่อเขียนงานวิทยานิพนธ์

จึงกราบเรียนมาเพื่อขอความอนุเคราะห์

กราบเรียนมาด้วยความเคารพอย่างสูง

(พระครูปลัดสัมพิพัฒน์วิริยาจารย์)

รักษาการคณบดีบัณฑิตวิทยาลัย

สำนักงานบัณฑิตวิทยาลัย ศูนย์การศึกษาวัดอาวุธวิกสิตาราม อาคาร ๓๓๓ ชั้น ๒

โทร. ๐๒ ๔๒๔-๔๖๕๘, ๐๒ ๔๒๔-๔๖๕๔ โทรสาร ๐-๒๔๒๔-๔๖๕๘



มหาวิทยาลัยมหามกุฏราชวิทยาลัย
๒๔๘ หมู่ที่ ๑ บ้านวัดสุวรรณ ถ.ศาลายา-นครชัยศรี
ต.ศาลายา อ.พุทธมณฑล จ.นครปฐม ๗๓๑๗๐
โทร. ๐๒-๔๔๔-๖๐๐๐ โทรสาร. ๐๒-๔๔๔-๖๐๖๐

ที่ ศธ ๖๐๐๒ (๒) / ๖๐๔๒

๑๘ กุมภาพันธ์ ๒๕๕๓

เรื่อง ขอบความอนุเคราะห์ให้นักศึกษาเข้าสัมภาษณ์เก็บข้อมูลวิทยานิพนธ์

เรียน พระศรีศาสนวงศ์

สิ่งที่ส่งมาด้วย แบบสัมภาษณ์ จำนวน ๑ ฉบับ

ด้วย พระมหามันต์ กิตติสาโร นักศึกษาหลักสูตรศาสนศาสตร์คุณวุฒิบัณฑิต สาขาวิชาพุทธศาสนศึกษา (Buddhist Studies) บัณฑิตวิทยาลัย มหาวิทยาลัยมหามกุฏราชวิทยาลัย ศูนย์การศึกษาวัดอาวฐวิสุทธิาราม ได้รับอนุมัติหัวข้อวิทยานิพนธ์เรื่อง “ศึกษาประสิทธิภาพวิธีเผยแพร่ธรรมของพระนักจัดรายการวิทยุในเขตกรุงเทพมหานคร : A STUDY OF THE EFFICIENCY IN DHAMMA PROPAGATION OF BUDDHIST MONKS IN BANGKOK RADIO” มีความประสงค์จะขอสัมภาษณ์พระเดชพระคุณในฐานะที่พระเดชพระคุณเป็นผู้ทรงคุณวุฒิ เพื่อเก็บข้อมูลเขียนงานวิทยานิพนธ์

ดังนั้น บัณฑิตวิทยาลัยจึงกราบเรียนมายังท่าน เพื่อขอความอนุเคราะห์ให้นักศึกษาเข้าสัมภาษณ์และเก็บข้อมูลเพื่อเขียนงานวิทยานิพนธ์

จึงเรียนมาเพื่อขอความอนุเคราะห์

เรียนมาด้วยความเคารพ

(พระครูปลัดสัมพิพัฒน์วิริยาจารย์)

รักษาการคณบดีบัณฑิตวิทยาลัย

สำนักงานบัณฑิตวิทยาลัย ศูนย์การศึกษาวัดอาวฐวิสุทธิาราม อาคาร ญสส. ชั้น ๒

โทร. ๐๒ ๔๒๔-๔๖๕๘, ๐๒ ๔๒๔-๔๖๕๔ โทรสาร ๐-๒๔๒๔-๔๖๕๘

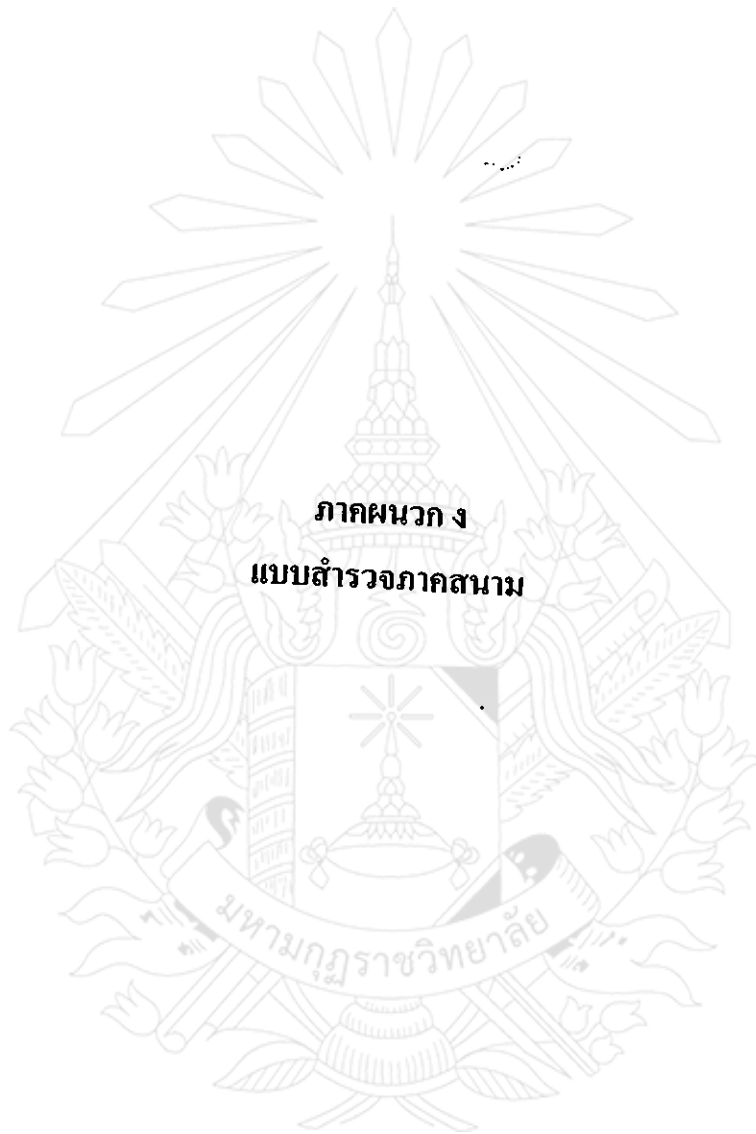

ภาคผนวก ง
แบบสำรวจภาคสนาม

มหาวิทยาลัยมหามกุฏราชวิทยาลัย

แบบสำรวจภาคสนามเพื่อการวิจัย
เรื่อง
ประสิทธิภาพวิธีเผยแพร่ธรรมของพระนักจัดรายการวิทยุในเขตกรุงเทพมหานคร

*** **

ชื่อพื้นที่วิจัย หมู่ที่ ตำบล อำเภอ

จังหวัด รหัสไปรษณีย์

๑. ข้อมูลพื้นฐานและสภาพทั่วไปของพื้นที่

๑.๑ ที่ตั้งและลักษณะภูมิประเทศ

๑.๑.๑ ทิศเหนือติดกับ

.....

๑.๑.๒ ทิศใต้ติดกับ

.....

๑.๑.๓ ทิศตะวันออกติดกับ

.....

๑.๑.๔ ทิศตะวันตก

๑.๑.๒ แผนที่ประจำหมู่บ้าน



๑.๑.๓ ลักษณะภูมิประเทศและสภาพภูมิอากาศ.....

.....

๑.๑.๔ สภาพแวดล้อมและทรัพยากรธรรมชาติในพื้นที่

- ป่าไม้

- แหล่งน้ำที่ก่อให้เกิดความอุดมสมบูรณ์ของพื้นที่

- ลักษณะการประกอบอาชีพ
- เทคโนโลยีทางการเกษตร

๑.๒ ประวัติความเป็นมาของพื้นที่

๑.๓ ลักษณะของประชากรและพื้นที่

๑.๓.๑ รูปแบบการปกครอง จำนวนประชากร จำนวนครัวเรือน

- การปกครองแบ่งออกเป็น ตำบล หมู่บ้าน

- ประชากรจำนวน คน

- แยกเป็น

หญิง คน ชาย คน

- นับถือศาสนา

พุทธ..... ครัวเรือน อิสลาม ครัวเรือน คริสต์ ครัวเรือน

อื่นๆ ครัวเรือน

องค์การบริหารส่วนตำบล แห่ง ประกอบด้วย

๑.๓.๒ การประกอบอาชีพ

- การประกอบอาชีพหลักของประชาชนส่วนใหญ่

- รายได้หลักของประชาชน

- อาชีพเสริมของประชาชน

.....

๑.๓.๓ การคิดและการคมนาคม

.....

๑.๓.๔ ภาษาที่ใช้ในการสื่อสารในท้องถิ่น

.....

๑.๓.๕ การศึกษา การนับถือศาสนา ประเพณีและวัฒนธรรม

- จำนวนโรงเรียนและขนาดโรงเรียน

๑. โรงเรียนประถมศึกษา แห่ง

ชื่อ มีครูประจำการ คน

ชื่อ มีครูประจำการ คน

ชื่อ มีครูประจำการ คน

๒. โรงเรียนมัธยมศึกษา แห่ง

ชื่อ มีครูประจำการ คน

ชื่อ มีครูประจำการ คน

ชื่อ มีครูประจำการ คน

๓. โรงเรียนสอนศาสนา (โรงเรียน ปอเนาะ) แห่ง

ชื่อ มีครูประจำการ คน

ชื่อ มีครูประจำการ คน

ชื่อ มีครูประจำการ คน

๔. การนับถือศาสนาของประชาชน

.....

- จำนวนสถานในชุมชน (วัดพุทธ) แห่ง

- ชื่อวัด

- ชื่อเจ้าอาวาส

- จำนวนพระสงฆ์ รูป สามเณร รูป

- วัฒนธรรมประเพณีที่ชึ่คถือปฏิบัติอยู่ในชุมชนปัจจุบัน

.....

.....

.....

๑.๑.๖ โครงสร้างพื้นฐานทางสาธารณูปโภค ประกอบด้วย

การให้บริการสาธารณะ

- โรงพยาบาล/สถานีอนามัย แห่ง

- ศูนย์บริการทางเทคโนโลยีด้านเกษตรกรรม แห่ง

- ศูนย์พัฒนาเด็กเล็ก แห่ง

- สนามกีฬาชุมชน แห่ง

- โทรศัพท์สาธารณะ แห่ง

- อื่นๆ

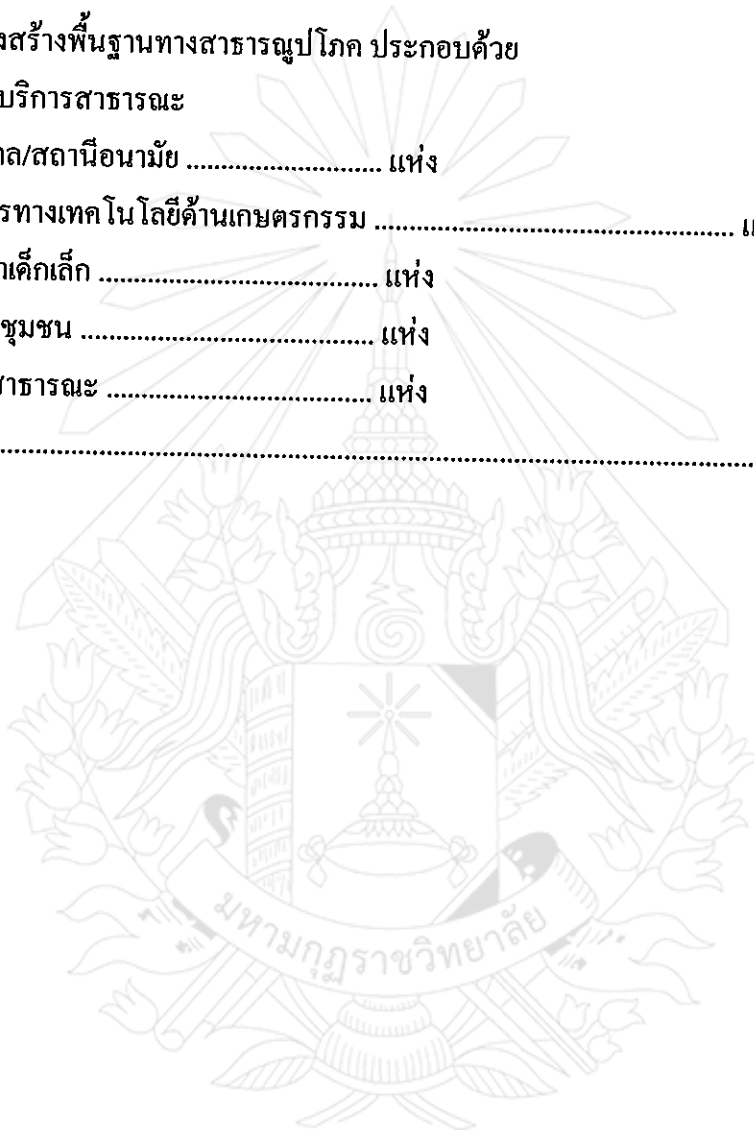

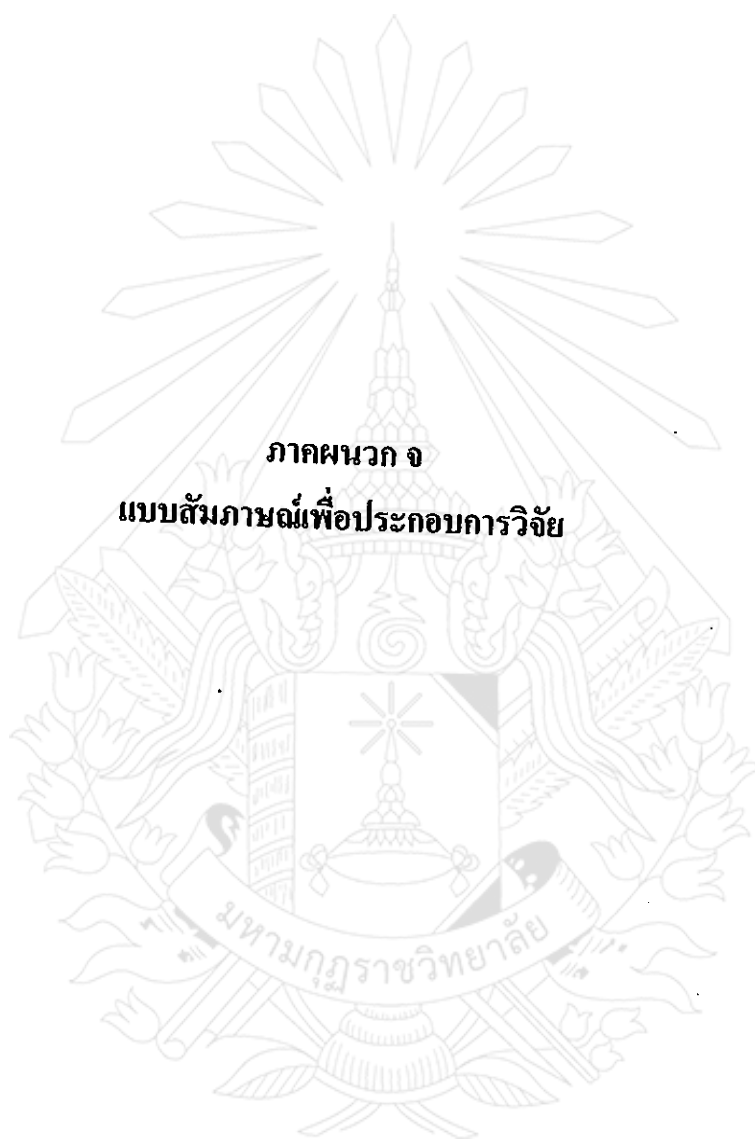

ภาคผนวก จ
แบบสัมภาษณ์เพื่อประกอบการวิจัย

แบบสัมภาษณ์เพื่อประกอบการวิจัย
เรื่อง

ประสิทธิภาพวิธีเผยแพร่ธรรมของพระนักจัดรายการวิทยุในเขตกรุงเทพมหานคร

*** **

คำชี้แจง

๑. แบบสัมภาษณ์นี้ใช้สัมภาษณ์ผู้เกี่ยวข้อง โดยตรงเกี่ยวกับ การจัดรายการวิทยุของพระสงฆ์
๒. แบบสัมภาษณ์ฉบับนี้มุ่งศึกษาถึงผลสัมฤทธิ์วิธีการเผยแพร่ธรรมของพระนักจัดรายการวิทยุ
ธรรมในเขตกรุงเทพมหานคร ปัจจัยที่มีความสัมพันธ์กับประสิทธิภาพวิธีการเผยแพร่ธรรมของพระนัก
จัดรายการวิทยุ ตลอดจนถึงปัญหาและแนวทางพัฒนาประสิทธิภาพวิธีการเผยแพร่ธรรมทางวิทยุของพระ
นักจัดรายการวิทยุ

กลุ่มผู้รู้ กลุ่มผู้ปฏิบัติ กลุ่มประชาชนทั่วไป

๓. แบบสัมภาษณ์นี้ ประกอบด้วย ๒ ตอน คือ

ตอนที่ ๑ ข้อมูลปัจจัยส่วนบุคคลผู้ให้สัมภาษณ์

๑.๑ ชื่อ/ฉายา..... นามสกุล น.ธ. ป.ธ.

ความรู้สามัญ

อายุ..... ปี /พรรษา.....

ที่อยู่/สังกัดวัด..... เลขที่...../..... ถนน.....

เขต/อำเภอ..... จังหวัด

โทรศัพท์.....

๑.๒ ตำแหน่งของท่านคือ (กรณีที่เป็นพระสงฆ์)

ผู้ช่วยเจ้าอาวาส

เจ้าอาวาส

เจ้าคณะตำบล

เจ้าคณะอำเภอ

เจ้าคณะจังหวัด

เจ้าคณะภาค

เจ้าคณะหน

อื่นๆ (ระบุ)

สัมภาษณ์ที่

ผู้สัมภาษณ์

วันที่ เดือน พ.ศ.

ตอนที่ ๒ ให้ผู้ให้สัมภาษณ์กล่าวถึงข้อมูลด้านสถานการณ์โดยรวม ณ ปัจจุบันเกี่ยวกับการเผยแพร่ธรรมทางสถานีวิทยุของพระนักจัดรายการวิทยุกระจายเสียง ในประเด็นต่อไปนี้

๑. ประสิทธิภาพวิธีการเผยแพร่ธรรมของพระนักจัดรายการวิทยุธรรมในเขตกรุงเทพมหานคร

๒. ปัจจัยที่สนับสนุนประสิทธิภาพวิธีการเผยแพร่ธรรมของพระนักจัดรายการวิทยุกระจายเสียงในเขตกรุงเทพมหานคร

๓. ปัญหาและแนวทางพัฒนาประสิทธิภาพและวิธีการเผยแพร่ธรรมทางวิทยุของพระนักจัดรายการวิทยุ ในเขตกรุงเทพมหานคร

- ประสิทธิภาพวิธีการเผยแพร่ธรรมของพระนักจัดรายการวิทยุธรรมในเขตกรุงเทพมหานคร

ในภาพรวม
.....
.....
.....

- ปัจจัยที่สนับสนุนประสิทธิภาพวิธีการเผยแพร่ธรรมของพระนักจัดรายการวิทยุ

.....
.....
.....
.....

- ปัญหาและแนวทางพัฒนาประสิทธิภาพวิธีการเผยแพร่ธรรมทางวิทยุของพระนักจัดรายการวิทยุ

.....
.....
.....

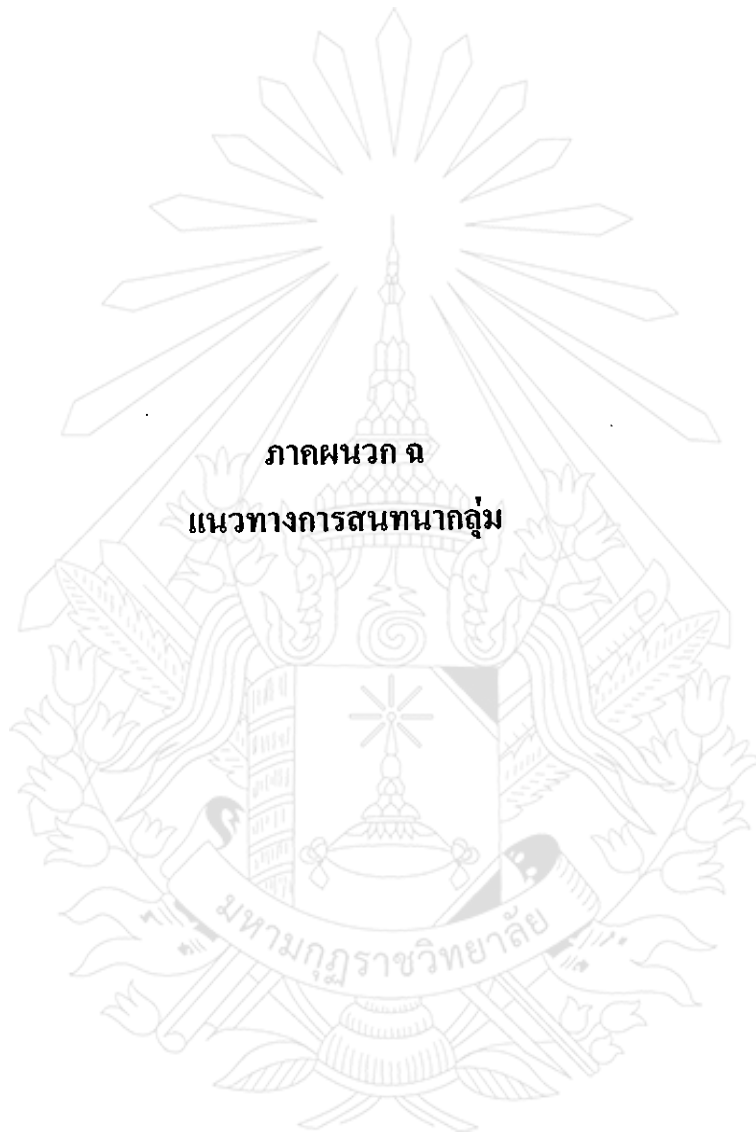

ภาคผนวก จ
แนวทางการสนทนากลุ่ม

แนวทางการสนทนากลุ่ม

เรื่อง

ประสิทธิภาพวิธีเผยแพร่ธรรมของพระนักจัดรายการวิทยุในเขตกรุงเทพมหานคร

*** **

๑. เปิดการสนทนา

เหตุผลของการจัดสนทนาในครั้งนี้ เพื่อทราบถึงผลสัมฤทธิ์วิธีการเผยแพร่ธรรมของพระนักจัดรายการวิทยุธรรมในเขตกรุงเทพมหานคร ปัจจัยที่มีความสัมพันธ์กับประสิทธิภาพวิธีการเผยแพร่ธรรมของพระนักจัดรายการวิทยุ ปัญหาและแนวทางพัฒนาประสิทธิภาพวิธีการเผยแพร่ธรรมทางวิทยุของพระนักจัดรายการวิทยุ

๒. ปิดการสนทนา เวลา น. ในประเด็นที่สำคัญต่อไปนี้

๑. ประสิทธิภาพวิธีการเผยแพร่ธรรมของพระนักจัดรายการวิทยุธรรมในเขตกรุงเทพมหานคร
๒. ปัจจัยที่สนับสนุนประสิทธิภาพวิธีการเผยแพร่ธรรมของพระนักจัดรายการวิทยุกระจายเสียงในเขตกรุงเทพมหานคร
๓. ปัญหาและแนวทางพัฒนาประสิทธิภาพและวิธีการเผยแพร่ธรรมทางวิทยุของพระนักจัดรายการวิทยุ ในเขตกรุงเทพมหานคร

บันทึกข้อมูลการสนทนากลุ่ม

ชื่อสถานที่สนทนา หมู่ที่ ตำบล

อำเภอ จังหวัด

ผู้เข้าร่วมการสนทนากลุ่ม

๑. ชื่อ/นามสกุล ตำแหน่ง
๒. ชื่อ/นามสกุล ตำแหน่ง
๓. ชื่อ/นามสกุล ตำแหน่ง
๔. ชื่อ/นามสกุล ตำแหน่ง
๕. ชื่อ/นามสกุล ตำแหน่ง
๖. ชื่อ/นามสกุล ตำแหน่ง
๗. ชื่อ/นามสกุล ตำแหน่ง

แผนผังที่นั่งผู้เข้าร่วมการสนทนากลุ่ม



.....

.....

.....

.....

.....

.....

.....

.....

จบการสนทนากลุ่มเวลา

ลงชื่อ

(.....)

ผู้จัดบันทึกการสนทนากลุ่ม

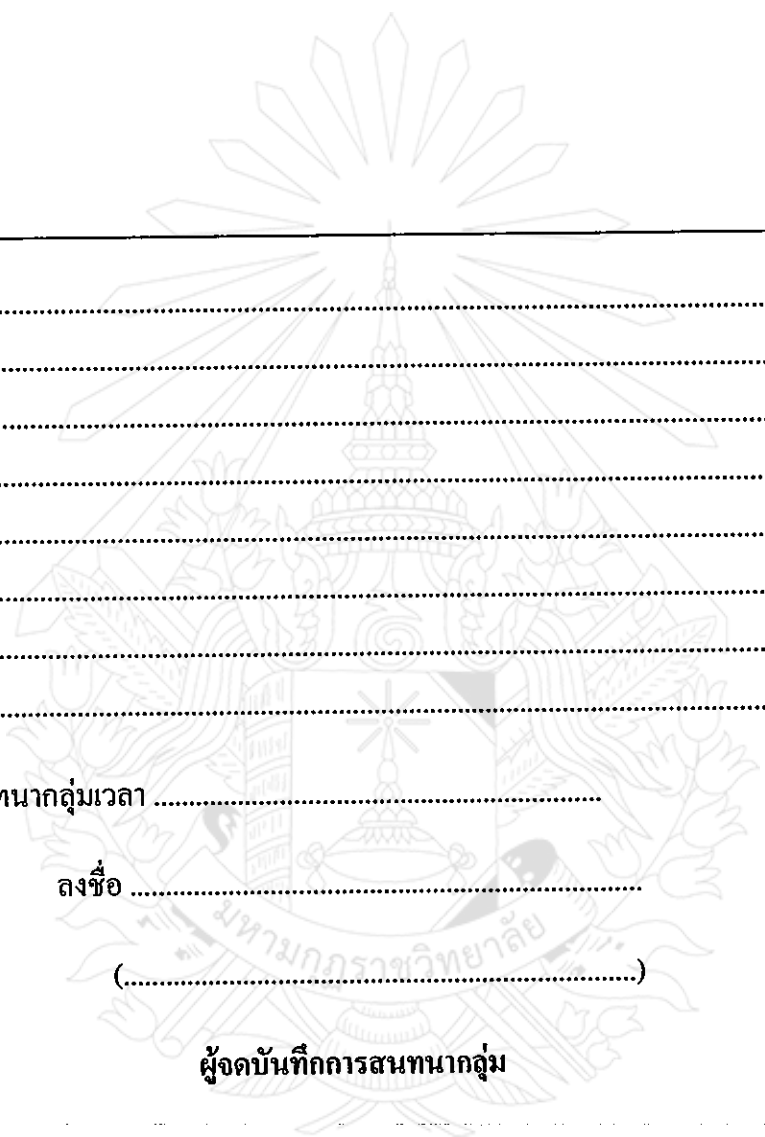



ภาคผนวก ช
แนวทางการประชุมเชิงปฏิบัติการ

แนวทางการประชุมเชิงปฏิบัติการ

เรื่อง

ประสิทธิภาพวิธีเผยแพร่ธรรมของพระนักจัดรายการวิทยุในเขตกรุงเทพมหานครและปริมณฑล

ครั้งที่/๒๕๕๓

วันที่ เดือน..... พ.ศ. ๒๕๕๓

เวลา น.

ณ อำเภอ จังหวัด.....

ระเบียบวาระที่ ๑ ประธานในพิธีกล่าวเปิดประชุมและชี้แจงวัตถุประสงค์ของการประชุม

ระเบียบวาระที่ ๒ เรื่องที่จะแจ้งเพื่อทราบ (ถ้ามี)

ระเบียบวาระที่ ๓ เรื่องการประชุมเพื่อพิจารณา

๑. ประสิทธิภาพวิธีการเผยแพร่ธรรมของพระนักจัดรายการวิทยุธรรมในเขตกรุงเทพมหานคร

๒. ปัจจัยที่สนับสนุนประสิทธิภาพวิธีการเผยแพร่ธรรมของพระนักจัดรายการวิทยุกระจายเสียง
ในเขตกรุงเทพมหานคร

๓. ปัญหาและแนวทางพัฒนาประสิทธิภาพวิธีการเผยแพร่ธรรมทางวิทยุของพระนักจัดรายการ
วิทยุกระจายเสียง ในเขตกรุงเทพมหานคร

จบการประชุม เวลา..... น.

ลงชื่อ

(.....)

ผู้จัดบันทึกการสนทนากลุ่ม

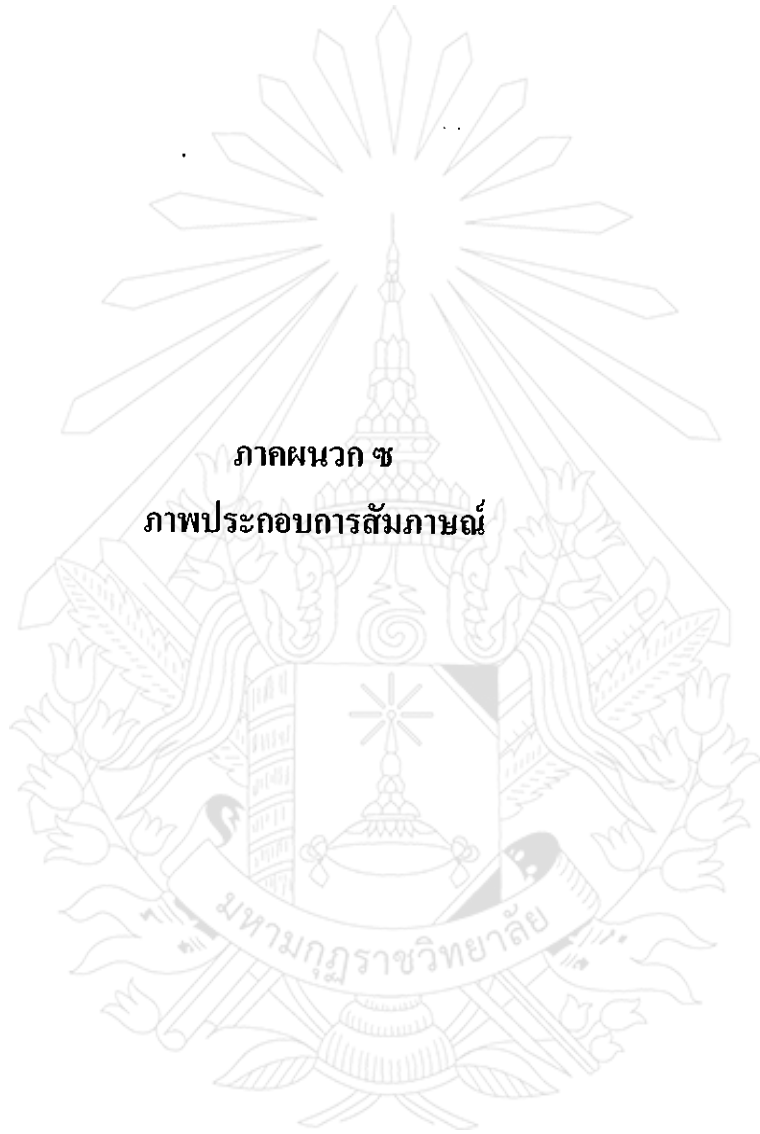

ภาคผนวก ซ
ภาพประกอบการสัมมนา

ภาพประกอบ
กิจกรรมระหว่างดำเนินการวิจัย



ภาพประกอบ ๑ : สัมภาษณ์พระสงฆ์ผู้จัดรายการวิทยุ

ในภาพ ผู้วิจัย กำลังสัมภาษณ์เชิงลึก พระมหาบุญร่วม บุญมโน ณ ห้องส่งสถานีวิทยุกระจายเสียงพระพุทธศาสนาแห่งชาติ อำเภอพุทธมณฑล จังหวัดนครปฐม



ภาพประกอบ ๒ : สถานที่ตั้ง สถานีวิทยุกระจายเสียงพระพุทธศาสนาแห่งชาติ



ภาพประกอบ ๓ : สัมภาษณ์ พระมหาประนอม ฐมมาลงกาโร วัดจากแดง

วัดจากแดง จังหวัดสมุทรปราการ เป็นสถานที่ตั้งสถานีวิทยุชุมชน ที่มีศักยภาพสูง ออกอากาศรายการธรรมสั้นๆ มีรายการธรรมประเภทวิชาการ และรายการธรรมประเภทสารคดี ที่ผ่านมามีนักวิชาการ และพระสงฆ์ทำหน้าที่หมุนเวียนจัดรายการตลอด พุทธบริษัทสนใจและติดตามอย่างต่อเนื่อง โดยเฉพาะรายการธรรมเกี่ยวกับพระอภิธรรม



ภาพประกอบ ๔ : การสนทนากลุ่มย่อย ครั้งที่ ๑ ณ สถานีวิทยุชุมชน วัดจากแดง



ภาพประกอบ ๕ : สถานีวิทยุชุมชนเพื่อพระพุทธศาสนา วัดจากแดง สมุทรปราการ

ในภาพเป็นเสาอากาศของสถานีวิทยุชุมชนเพื่อพระพุทธศาสนา วัดจากแดงจังหวัดสมุทรปราการ ความสูงประมาณ ๑๐๐ เมตรจากพื้น ประสิทธิภาพความชัดเจนประมาณ ๑๕ กิโลเมตร ครอบคลุมพื้นที่ ใกล้เคียง เช่น กรุงเทพฯ และพื้นที่รอบนอกอื่นๆ หากออกอากาศในช่วงที่อากาศดี และปราศจากคลื่นรบกวนแทรกซ้อน



ภาพประกอบ ๖ : ห้องส่งสถานีวิทยุกระจายเสียงทั่วไป



ภาพประกอบ ๗ : พื้นที่วิจัย “วัดหทัยเรศวร” จังหวัดนครปฐม

วัดหทัยเรศวร เป็นที่ตั้งสถานีวิจัยชุมชนด้านพระพุทธศาสนา และออกอากาศรายการด้าน การเผยแผ่ธรรมทุกวันตลอด มีศักยภาพด้านการรับฟังจากผู้สนใจมาก และได้ผลเป็นที่น่ายินดี ผู้วิจัยได้ใช้เป็นพื้นที่เก็บข้อมูลประกอบการวิจัย วัดแห่งนี้ตั้งอยู่ริมถนนเพชรเกษม ปีนเกล้านครชัยศรี สภาพโดย รวมภายในวัดร่มรื่น มีการปฏิบัติธรรมและกิจกรรมด้านพระพุทธศาสนาตลอด

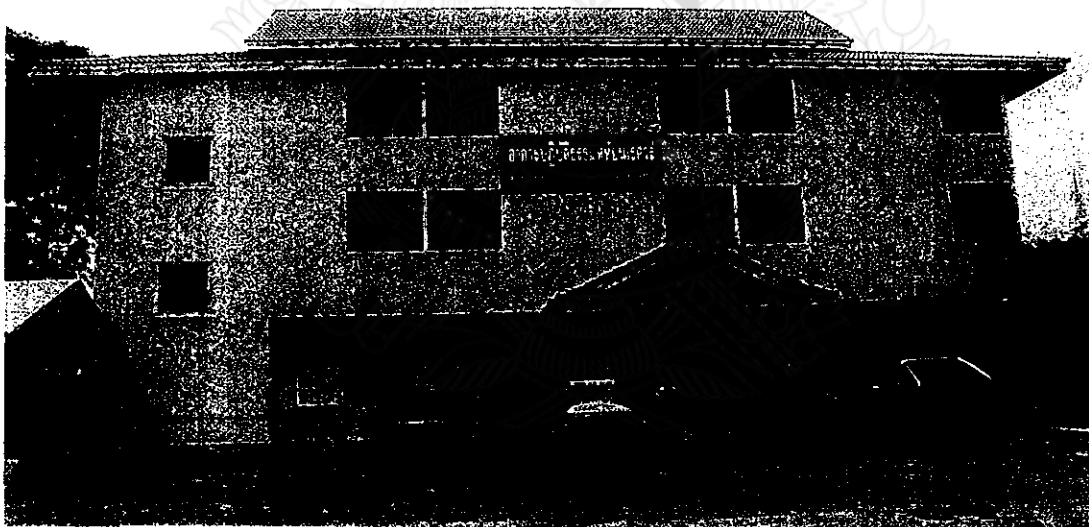

ภาพประกอบ ๘ : อาคารปฏิบัติธรรม “วัดหทัยเรศวร” จังหวัดนครปฐม

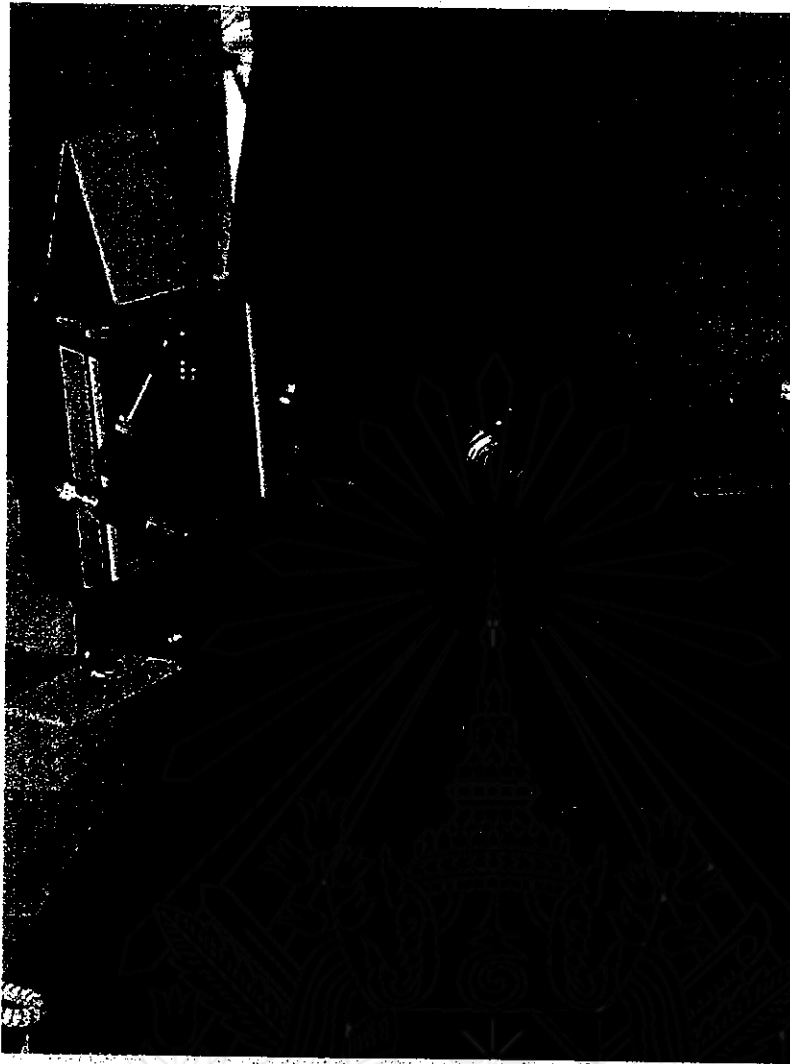

ภาพประกอบ ๕ : ผู้วิจัยขณะทดลองออกอากาศ ณ “วัดหทัยนเรศวร์” จังหวัดนครปฐม



ภาพประกอบ ๑๐ : ป้ายบอกรายละเอียดสถานีวิทยุกระจายเสียง “วัดหทัยนเรศวร์” จังหวัดนครปฐม

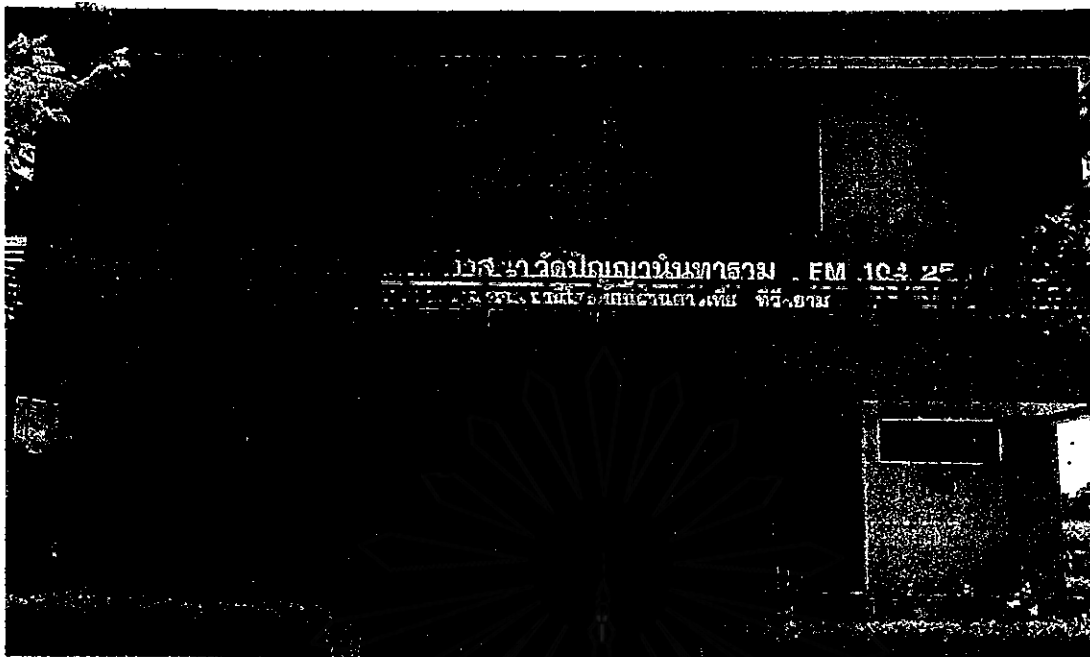

ภาพประกอบ ๑๑ : สำนักงานและห้องส่งสถานีวิทยุกระจายเสียงพระพุทธศาสนา “วัดปัญญานันทาราม” จังหวัดปทุมธานี

วัดปัญญานันทาราม ตั้งอยู่ที่ ตำบลคลองหก อำเภอลองหลวง จังหวัดปทุมธานี เป็นวัดที่มีชื่อเสียงและเป็นที่ยอมรับว่าเป็นวัดที่พระพรหมมิ่งคลาจารย์ (หลวงพ่อบัณฑิตานันทิกขุ) เป็นผู้ก่อตั้งและสร้างขึ้น โดยมุ่งหวังให้เป็นมรดกธรรมทั้งนี้พระเดชพระคุณหลวงพ่อบัณฑิตานันทิกขุ ได้มอบหมายงาน และวางวิสัยทัศน์วัดปัญญานันทารามไว้ว่า “สร้างพระ สร้างคน สร้างเยาวชนของชาติ สร้างศาสนทายาทให้มีชีวิตอยู่ในโลกอย่างถูกต้อง ให้มีชีวิตเรียบร้อยตามหลักคำสอนของพระพุทธศาสนา เพื่อไม่ให้ตกอยู่ในอำนาจวัตถุนิยมมากเกินไป” วัดปัญญานันทาราม ได้รับการยอมรับว่ามีความโดดเด่นในการใช้กระบวนการบูรณาการศาสนธรรมเข้าสู่การศึกษาในทุกระดับ ตั้งแต่โรงเรียนถึงมหาวิทยาลัย เช่น ใช้ศีลธรรมผ่านการจัดกิจกรรม “ค่ายพุทธบุตร ค่ายพุทธธรรม” ด้านประชาชนและข้าราชการซึ่งอยู่ในวัยทำงานและผ่านการใช้ชีวิตมาพอสมควร จะนำหลักธรรมหรือหัวข้อความรู้ทางพุทธศาสนาทั้งหมดมาบูรณาการเพื่อนำไปใช้ในการดำเนินชีวิต เรียกว่า “ค่ายคุณธรรม” โดยมีการจัดกิจกรรมต่างๆ ดังนี้

๑. จัดโรงเรียนเข้าสู่วัดด้วยการอบรมคุณธรรม “ค่ายพุทธบุตร” ระยะเวลา ๒ คืน ๓ วัน
๒. จัดมหาวิทยาลัยเข้าสู่วัดด้วยการอบรมคุณธรรม “ค่ายพุทธธรรม” ระยะเวลา ๒ คืน ๓ วัน
๓. จัดหน่วยงานองค์กรต่างๆ เข้าสู่วัดด้วยการอบรมคุณธรรม “ค่ายคุณธรรม” ระยะเวลา ๒ คืน ๓ วัน ถึง ๖ คืน ๗ วัน
๔. จัดการทัศนศึกษาธรรม โดยนำโรงเรียนและองค์กรต่างๆ เข้าชมวัดและศึกษาธรรม
๕. การจัดวัดเข้าสู่โรงเรียน ด้วย “พุทธศาสนา ๑ วัน ในโรงเรียน”
๖. จัดมอบทุนการศึกษาแก่พระภิกษุ – สามเณร “สร้างศาสนทายาท” เป็นประจำทุกปี

๗. การจัดวัดให้เป็นสมบัติของพุทธบริษัท ๔ โดยจัดบริเวณวัดให้มีเขตพุทธาวาส (อุโบสถ) และเขตสังฆาวาส (พระภิกษุ แม่ชี อุบาสก อุบาสิกา) อย่างชัดเจน

๘. จัดโรงเรียนพระปริยัติธรรมทั้งแผนกธรรมและบาลี ให้สัมพันธ์กับชีวิตจริงตามหลักศาสนา คือ ปริยัติ ปฏิบัติ ปฏิเวธ ฝึกแบ่งปันเอื้อเฟื้อเผื่อแผ่ วันพระและวันอาทิตย์ มุ่งพัฒนาตนเองด้วยกระบวนการไตรสิกขา

๙. การจัดสื่อธรรมะต่างๆ เผยแพร่ เช่น เทป ซีดี จัดพิมพ์หนังสือ ได้แก่ วารสารประจำวัด ปัญญานันทาราม “ปัญญาสาส์น” ปรากฏแห่งปัญญา เล่ม ๑ - ๕ หนังสือธรรมะฝ่าวิกฤต ธรรมในสวน พระพุทธศาสนาให้อะไร หลักธรรมแห่งความสุข

๑๐. จัดทำชุดฝึกอบรม หลักสูตร การจัดฝึกอบรมคุณธรรม “ค่ายพุทธบุตร ค่ายพุทธธรรม”

๑๑. จัดทำแนวการสอนพุทธศาสนาร่วมสมัยโดยวิธีการสอนแบบสัมมนาเรียกว่า สัมมนา พระพุทธศาสนา ตามหลักสูตรขั้นพื้นฐาน ๒๕๔๔

๑๒. จัดอบรมพระและครูวิทยากรประจำค่ายพุทธบุตร ค่ายพุทธธรรม ตามหลักสูตร การจัดฝึกอบรมคุณธรรม “ค่ายพุทธบุตร ค่ายพุทธธรรม” ของวัดปัญญานันทาราม

๑๓. จัดทำหลักสูตรการฝึกอบรม เพื่อเสริมสร้างสมรรถนะเฉพาะวิชาชีพ ครูผู้สอน พระพุทธศาสนาในโรงเรียนระดับการศึกษาขั้นพื้นฐาน

๑๔. จัดอบรมครูผู้สอนพระพุทธศาสนาในโรงเรียนระดับการศึกษาขั้นพื้นฐาน

๑๕. จัดทำโครงการ Bomb to Bell : สันติสุข สันติภาพในโรงเรียนวิถีพุทธ

๑๖. จัดตั้ง “พุทธอาสา” ทำบุญไม่ผ่านเงิน

๑๗. จัดทำโครงการวัดวิถีพุทธเฉลิมพระเกียรติ และเปิดวัดวันอาทิตย์

๑๘. จัดทำโครงการอุปสมบทหมู่ ประจำเดือน

๑๙. จัดตั้งสถานีวิทยุกระจายเสียงพระพุทธศาสนา วัดปัญญานันทาราม FM. 97.75 Mhz. “คลื่นสีขาวของชาวพุทธ”



ภาพประกอบ ๑๒ : การสนทนากลุ่ม ณ สถานีพระพุทธศาสนา “วัดปัญญานันทาราม”

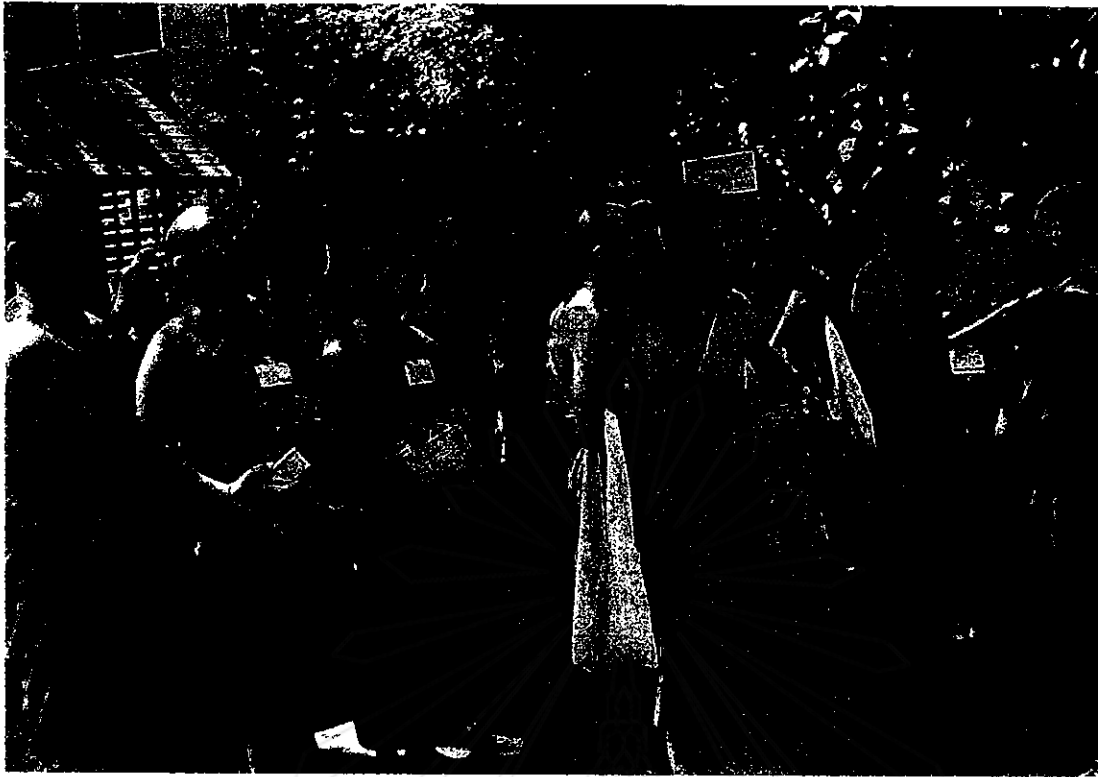

ภาพประกอบ ๑๓ : ผู้วิจัย ขณะเข้าร่วมสังเกตการณ์ กับกลุ่มพระนิสิตภาควิชาการบริหาร เชิงพุทธศึกษาดูงาน ณ วัดปัญญาบันฑิตาราม จังหวัดปทุมธานี



ภาพประกอบ ๑๔ : ร่วมสังเกตการณ์แบบมีส่วนร่วม “วัดปัญญาบันฑิตาราม”



ภาพประกอบ ๑๕ : การสนทนากลุ่มย่อยครั้งที่ ๓ “วัดปัญญาบันนทาราม” ปทุมธานี

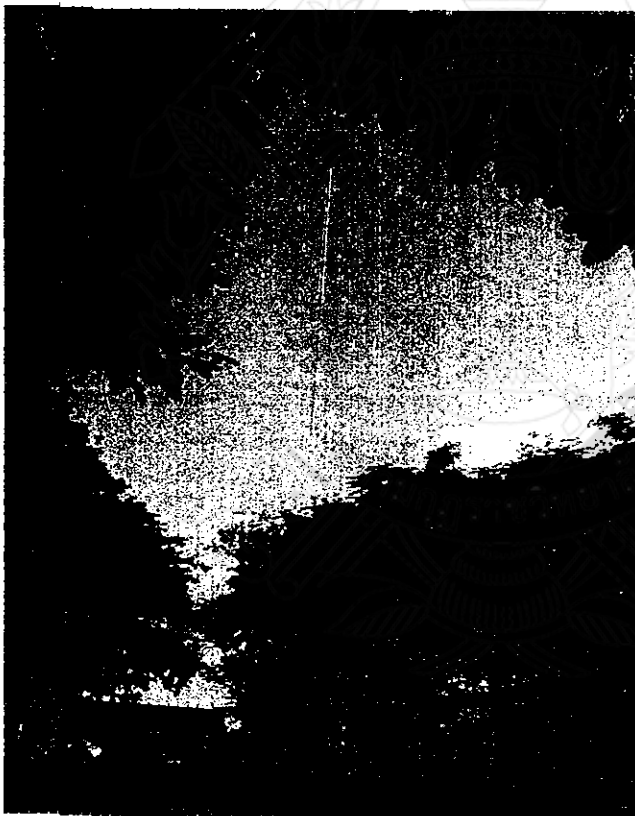

ภาพประกอบ ๑๖ : เส้าอากาศสถานีวิทยุพระพุทธศาสนา “วัดปัญญาบันนทาราม” ปทุมธานี



ภาพประกอบ ๑๗ : สัมภาษณ์ “ท่านเจ้าคุณพระปัญญานันทมุนี” วัดปัญญานันทาราม
จังหวัดปทุมธานี



ภาพประกอบ ๑๘ : ผู้วิจัยกับท่านเจ้าคุณ “พระปัญญานันทมุนี” ผู้ให้ข้อมูลเชิงลึก

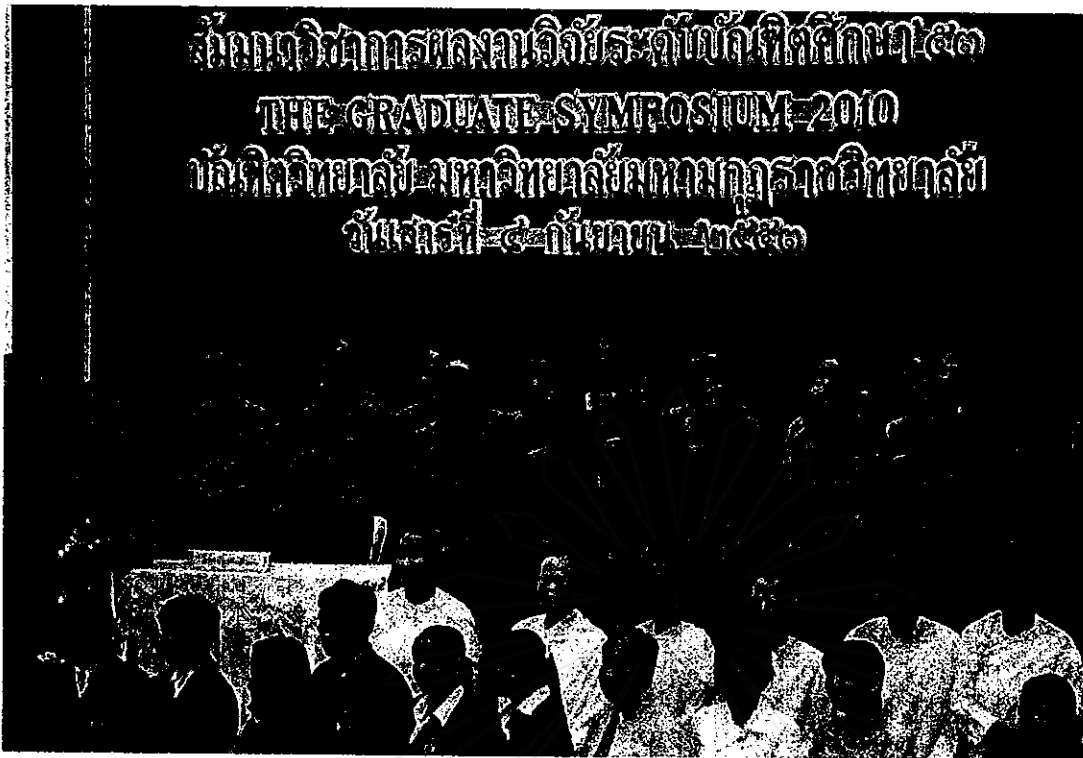

ภาพประกอบ ๑๘ : กิจกรรมภาคสนามขณะออกเก็บข้อมูล

ในภาพ การถ่ายภาพเป็นที่ระลึกระหว่างผู้จัดจัดงานสัมมนาวิชาการผลงานวิจัยระดับบัณฑิตศึกษา' ๕๓ ผู้วิจัยถ่ายภาพเป็นที่ระลึกร่วมกัน ระหว่าง ประธานเปิดงาน "อธิการบดี" มหาวิทยาลัยมหามกุฏราชวิทยาลัย คณะผู้จัดงาน เจ้าหน้าที่และผู้เข้าร่วมสัมมนา วันเสาร์ที่ ๔ กันยายน พุทธศักราช ๒๕๕๓ ณ อาคารสุชีพ ปุณฺณานุกาภ บัณฑิตวิทยาลัย มหาวิทยาลัยมหามกุฏราชวิทยาลัย ศาลาา จังหวัดนครปฐม

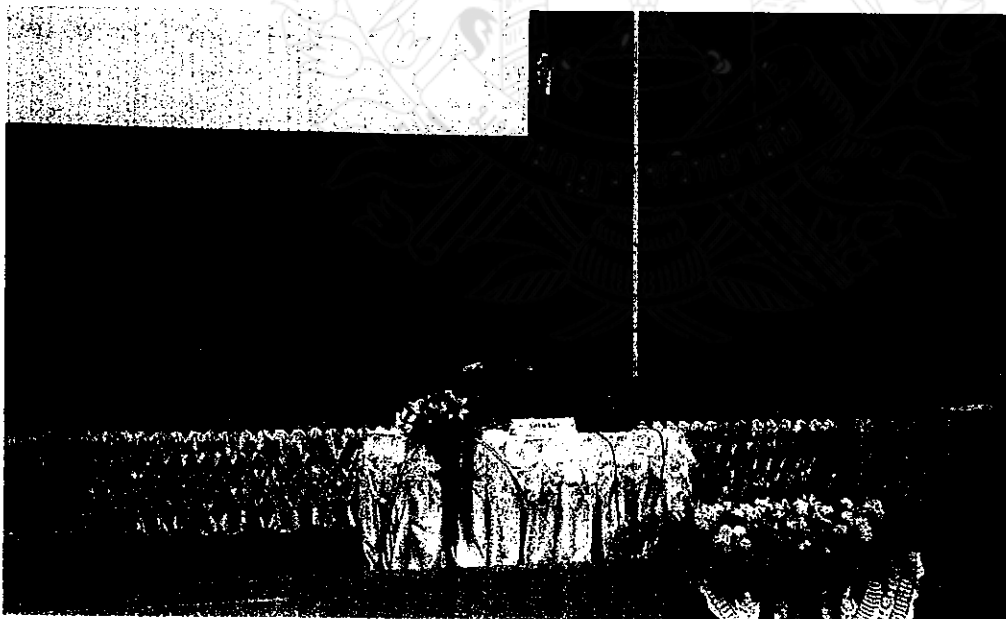

ภาพประกอบ ๒๐ : ผู้วิจัยขณะแสดงความก้าวหน้าด้านงานวิจัย ระดับบัณฑิตศึกษา



ภาพประกอบ ๒๑ : สถาปัตยกรรมงานสัมมนาวิชาการด้านวิจัย ระดับบัณฑิตศึกษา ปี ๒๕๕๓



ภาพประกอบ ๒๒ : ผู้วิจัยในงานประชุมสัมมนาทางวิชาการผลงานวิจัยระดับบัณฑิตศึกษา



ภาพประกอบ ๒๓ : การประชุมเชิงปฏิบัติการ เรื่อง “ประสิทธิภาพการเผยแพร่ธรรมทางสถานีวิทยุกระจายเสียงของพระนักจัดรายการ ในเขตกรุงเทพมหานคร”



ภาพประกอบ ๒๔ : การจูดรูปเทียนบูชาพระรัตนตรัยโดยประธานในพิธี “พระเทพดิลก”

การจัดประชุมเชิงปฏิบัติการเป็นกระบวนการขั้นสุดท้ายสำหรับการวิจัยเชิงคุณภาพ ซึ่งเป็นการระดมความคิดจากผู้เกี่ยวข้องทั้งนักวิชาการ กลุ่มต่างๆ เช่น กลุ่มผู้ปฏิบัติ กลุ่มรู้ และกลุ่มประชาชนทั่วไป ผลการประชุมเชิงปฏิบัติการ จะปรากฏในภาพรวมเกี่ยวกับรูปแบบประสิทธิภาพการเผยแพร่ธรรมทางสถานีวิทยุกระจายเสียงของพระสงฆ์ผู้ทำหน้าที่จัดรายการธรรม ในเขตกรุงเทพมหานคร และปริมณฑล ซึ่งการจัดประชุมครั้งนี้ ได้ใช้อาคารมหาวิทยาลัยมหามกุฏราชวิทยาลัย ห้องประชุมใหญ่ เมื่อวันที่ ๔ กันยายน พุทธศักราช ๒๕๕๓ มีผู้เข้าร่วมประชุมทั้งหมด ๕๗ คน มีพระสงฆ์ และฆราวาส รูปแบบการจัดเป็นแบบอภิปรายสนทนาสอบถามความคิดเห็น สุดท้ายคือการแบ่งกลุ่มประชุมกลุ่มย่อยเพื่อระดมความคิด ใช้เวลาประชุมประมาณ ๓ ชั่วโมงเศษ

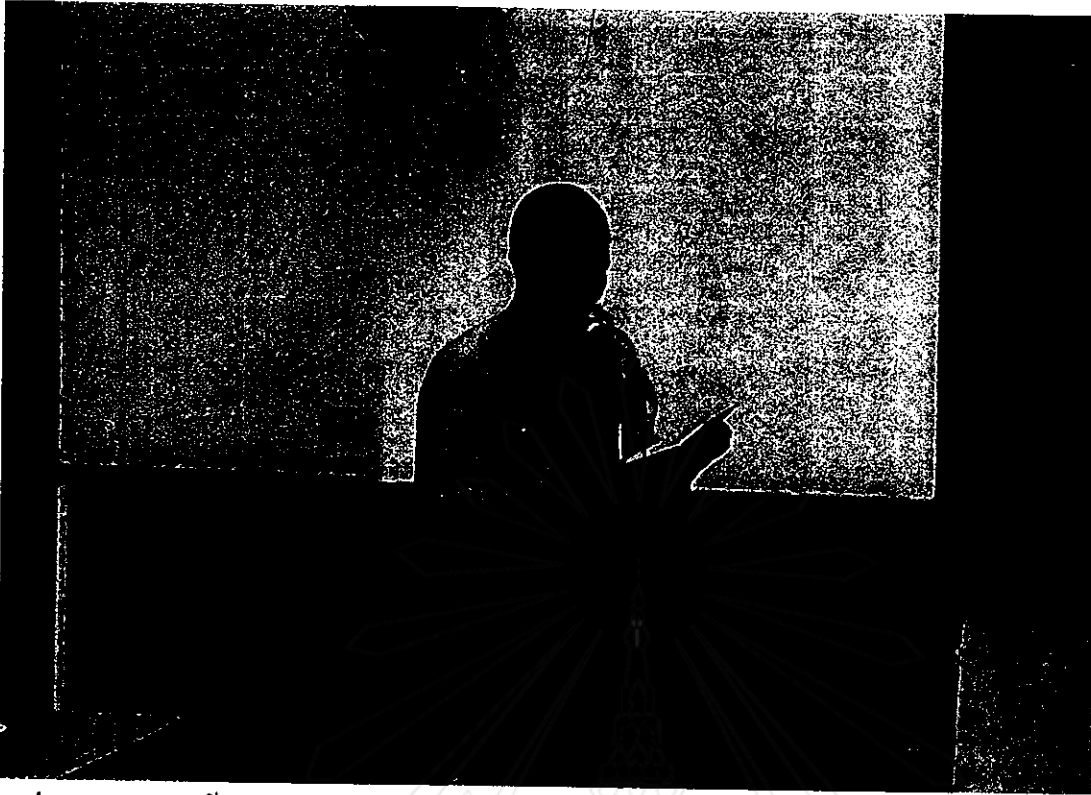

ภาพประกอบ ๒๕ : ผู้วิจัยขณะกล่าวรายงานต่อประธานในพิธี “พระเทพดิลก” และผู้เข้าร่วมประชุมสัมมนา



ภาพประกอบ ๒๖ : ประธานในพิธี “พระเทพดิลก” กล่าวเปิดงานและให้โอวาท

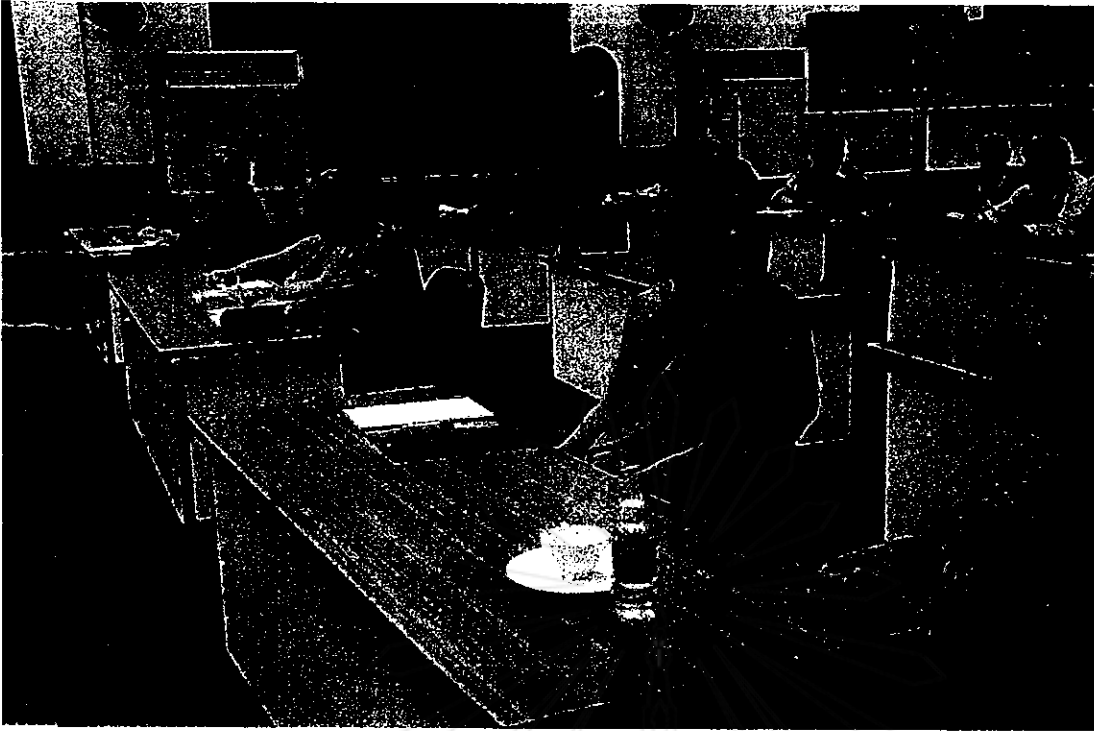

ภาพประกอบ ๒๗ : ผู้เข้าร่วมประชุมขณะรับฟังโอวาทจากประธานในพิธี “พระเทพดิลก”



ภาพประกอบ ๒๘ : ผู้เข้าร่วมประชุมขณะรับฟังโอวาทจากประธานในพิธี “พระเทพดิลก”

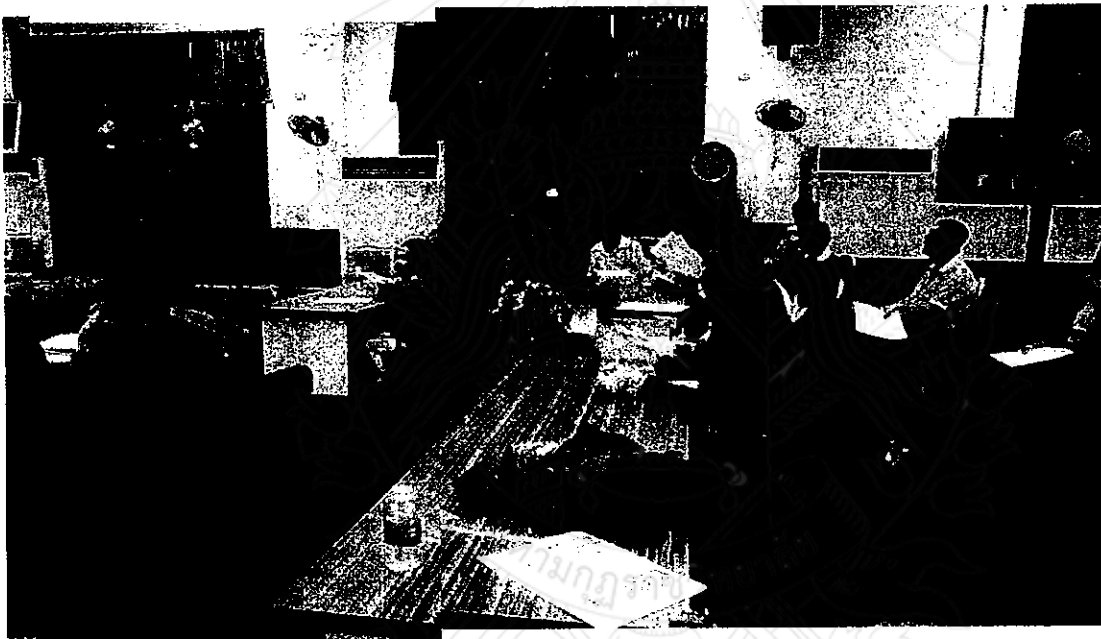

ภาพประกอบ ๒๘ - ๓๐ : การประชุมกลุ่มย่อยเพื่อระดมความคิด

ประวัติผู้วิจัย

- ชื่อ - นามสกุล : พระมหามนัส กิตติสารโ (สุภาพ)
- วัน เดือน ปีเกิด : ๒๔ กันยายน ๒๕๐๕
- ชาติภูมิ : จังหวัดตราด
- บรรพชา : ๒๔ กรกฎาคม ๒๕๒๓ ณ วัดกลาง (ชัยมงคล) ตำบลบางกระเจาะ
อำเภอเมือง จังหวัดตราด
- อุปสมบท : ๒๑ กุมภาพันธ์ ๒๕๒๕ ณ วัดกลาง (ชัยมงคล) ตำบลบางกระเจาะ
อำเภอเมือง จังหวัดตราด
- สังกัดปัจจุบัน : ๓๖ หมู่ที่ ๕ วัดมัชฌิมวัน (ดงกลาง) ตำบลเขาสมิง อำเภอเมือง
จังหวัดตราด
- สถานที่พัก : ๕๕๔ วัดสวัสดิวารีสีมาราม แขวงนครไชยศรี เขตดุสิต กรุงเทพมหานคร
๑๐๓๐๐
- การศึกษา
- พ.ศ. ๒๕๒๕ : นักธรรมชั้นเอก (น.ธ.เอก) จาก สำนักเรียนคณะสงฆ์จังหวัดตราด
- พ.ศ. ๒๕๓๕ : เปรียญธรรม ๖ ประโยค (ป.ธ.๖) จาก สำนักเรียนวัดเบญจมบพิตร
- พ.ศ. ๒๕๓๕ : ศาสตราจารย์บัณฑิต (ศน.บ.) จากมหาวิทยาลัยมหามกุฏราชวิทยาลัย
- พ.ศ. ๒๕๔๓ : นิเทศศาสตรมหาบัณฑิต (นศ.ม.) จากมหาวิทยาลัยเกริก
- ตำแหน่งทางการบริหาร
- พ.ศ. ๒๕๕๑ : ดำรงตำแหน่งเจ้าอาวาสวัดมัชฌิมวัน (ดงกลาง) ตำบลเขาสมิง
อำเภอเมือง จังหวัดตราด